

DE BEDIENUNGS ANLEITUNG  
IT MANUALE DEL PROPRIETARIO  
ES INSTRUCCIONES DE USO  
FR MODE D'EMPLOI  
CZ NÁVOD K POUŽITÍ  
PL INSTRUKCJA OBSŁUGI  
SK NÁVOD NA POUŽITIE  
HU HASZNÁLATI ÚTMUTATÓ

# **KELLYS<sup>®</sup>**

OWNER'S **MANUAL** **ROAD**

CE



**5** YEAR  
WARRANTY

EXTEND WARRANTY OF  
YOUR **KELLYS FRAME**



Verlängere jetzt Garantie auf deinen  
**Kellys Rahmen**

Estendi la garanzia del tuo **telaio Kellys**

Amplíe la garantía de su **cuadro Kellys**

Prolongez la garantie de votre  
**cadre Kellys**

Prodluž si záruku na **rám Kellys**

Przedłuż gwarancję, na **ramę Kellys**

Predĺž si záruku na **rám Kellys**

Hosszabbítsd meg a **Kellys**  
vázgaranciáját

INFO ►

Dear customer,  
thank you for purchase of KELLYS bicycle. We strongly encourage you to read the owner's manual first to enjoy your bicycle and for safety reasons too. By doing so, you will have a better understanding for the general operation of your bike.

Your local KELLYS dealer will provide warranty services and repairs of your bike

### TYPE OF BICYCLE USE

This racing bicycle is designed for use on public roads with quality asphalt surface. If you will ride your bicycle in road traffic mainly when reduced visibility you have to equip it with lights and reflectors according relevant national law.

**If is your bicycle equipped with the electronic system Shimano Di2, please search for the technical information on this particular system at the website of Shimano: [www.si.shimano.com](http://www.si.shimano.com).**

### ADJUSTING SADDLE AND HANDLEBAR POSITION

All function parts of the bicycle are adjusted by manufacturer and checked by your local dealer so you can safely use your bike immediately. The only thing you need to do is to set the saddle, handlebar and stem position to provide yourself with maximum comfort and safe operation of brakes and steering of the bike.

### SADDLE

#### SADDLE HEIGHT ADJUSTMENT

Take a seat on bicycle. Put your foot on pedal which is in the position nearest to the ground. Heel must be on pedal. Leg must be stretched and slightly bent in the knee for reaching right height of saddle. If you have saddle too high you will overcharge legs and back muscles. Knee and hips muscle overcharge will be caused by too low levelled saddle.

#### ADJUSTING SADDLE POSITION AND TILT

Most recommended position of saddle is when saddle is parallel with ground. Try some positions of saddle and finally choose the one which is the best for you. It is possible to move saddle forward and backwards towards the handlebar. Tilt adjustment and moving of saddle is possible when screw on lock of seat tube is released. Release the screw, move the saddle in desired position and set the

tilt and then tighten screw to keep saddle safely in requested position. Make sure that the screw is tightened properly.

### ⚠ IMPORTANT WARNING

**There is the minimum insertion mark on the seatpost which marks minimal required insertion depth of seatpost into bike frame. This minimal insertion mark of seatpost must be invisible. Make sure that the minimum insertion mark of seatpost is not visible above the bike frame after the seatpost is inserted into the frame. Seatpost clamp screw must be securely tightened so the seatpost is not turnable inside the frame.**

#### Recommended torque tightening values for seatpost tightening in bicycle frame:

Screw M4 - seatpost clamp screw on carbon composite bike frame	4,5 Nm
Screw M5 - seatpost clamp screw on aluminium alloy bike frame	5 Nm

#### Recommended torque tightening values for seat tube lock screw:

Screw M5	10 - 12 Nm
Screw M6	12 - 15 Nm

### STEM AND HANDLEBARS

#### STEM

The a-head type of stem is fastened on fork neck and is fixed by 2 Allen screws. Height of stem and handlebars is set by rings which are placed between stem and headset or eventually by stem change for another with different angle. Allowance of headset is possible to set by stem. Release 2 Allen screws on stem clamp which lock stem to the fork and release screw on headset as well. Set headset allowance by loosening or tightening of headset screw to make fork rotation easy. Do not let headset to have its own allowance. At first tighten headset screw. Now set stem direction and tighten stem by 2 Allen screws on stem clamp.

#### Torque tightening values:

Screw M4 for stem clamp	5 Nm*
Screw M5 for stem clamp	5 Nm*
Screw M4 for handlebars clamp	5 Nm*

\*Recommended values must be kept if instruction on product does not vary.

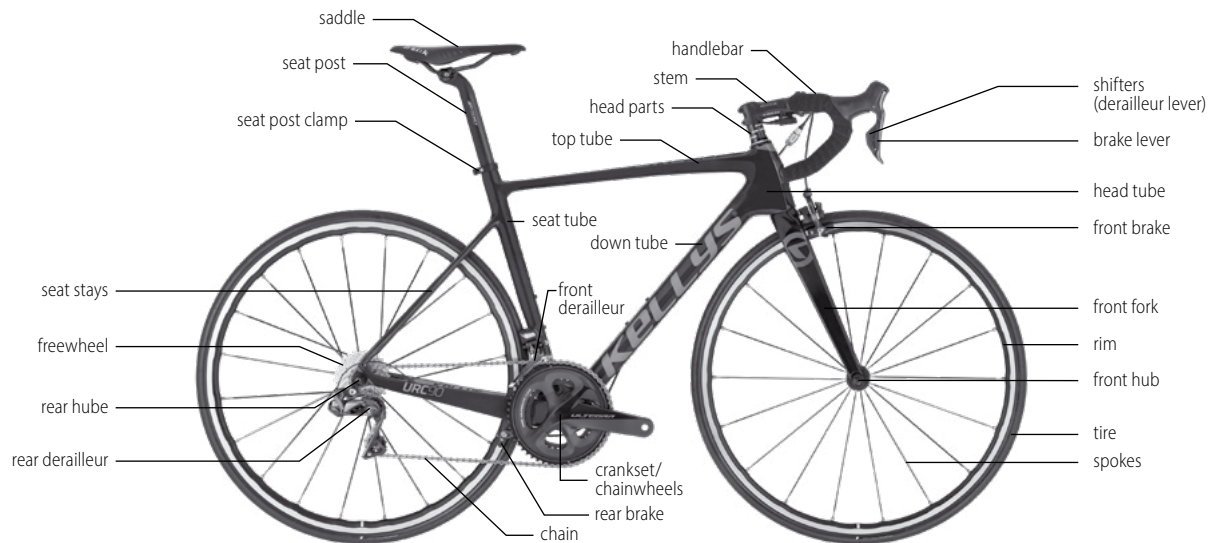
**BICYCLE PARTS**

**⚠ WARNING**

Using an aerodynamic extension on the handlebar can negatively affect rider's steering and braking response.

**BICYCLE MAINTENANCE**

We would like to remind you to do a proper maintenance to keep your bike in a good condition. Regularly check if all screws of your bike are properly tightened.

**CRANKSET AND PEDALS**

After the first 20 km tighten the crankset and also tighten the pedals to the crank arms. Check if crank bolts are properly tightened. Check whether left crank arm screws are tightened firmly when bottom bracket axle is integrated with right crank arm.

**⚠ IMPORTANT WARNING**

**No check of crank arms fastening to the bottom bracket axle may result in progressive release of crank arms and cause irreparable damage to the crank arm. Such damaged crank arms must be replaced with new crank arms. Please contact special bike service for crank arms replacement.**

**Pedals must be firmly fastened in crank arms. Check tightness of pedal fastening regularly otherwise pedals may release progressively and thread inside of crank arm will be damaged. Above mentioned damages are not covered by warranty.**

**⚠ WARNING**

**Reduction of toe-clearance (gap between toe and front wheel) is possible due to replacement of cranks or front wheel tyre. Toe can touch front wheel tyre when riding direction is changed suddenly. This "touch" may cause downfall and serious injury.**

**PEDALS ASSEMBLY**

Pedals are generally marked on the axle of each pedal by letters R - right pedal and L - left pedal.

1. First lubricate the thread on pedals with grease before assembly.
2. Screw the right pedal (R) into the thread of the right crank arm (arm with chainwheels) by turning it to the right.

3. Screw the left pedal (L) into the thread of left crank arm by turning it to the left.
4. Tighten firmly with appropriate tool. Make sure that the shouldering of the pedal axis sits on the crank arm.

**NOTE**

Pedals are not standardly supplied with this bicycle. Please read manual issued by pedal manufacturer before pedals assembly and using.

**⚠ WARNING**

Clip-in pedals and pedals with toe clips or toe straps bond feet tightly with pedals which enables higher pedalling efficiency. These pedals require usage of special cyclist shoes which are adapted to clip-in mechanism.

Use of these pedals requires skills therefore it is recommended to train clipping-in and clipping-out in safe place before first ride.

**BOTTOM BRACKET PARTS**

Both cups of bottom bracket parts must be firmly tightened in the frame. Check them periodically, mainly after ride in wet and muddy conditions. B.b.parts must rotate without any friction and loose if not we advise you to contact a special bike service.

**HEADSET**

Headset must be tightened properly. Check whether fork can turn easily in headset but without allowance and if all stem screws are tightened securely before each ride. Follow these steps when headset has allowance:

- release 2 Allen key screws on stem clamp which hold stem on fork's neck and loosen headset screw (1) as well
- set headset allowance by loosening or tightening of headset screw so that fork will turn easily but headset will not have allowance
- check if headset parts fit into each other properly and if fork's neck is embedded correctly in headset
- tighten headset screw
- now set stem direction and tighten 2 Allen key screws on stem clamp - by making this headset is secured.

**⚠ WARNING**

Check before ride, if the screws on the stem's body are firmly tightened.

To maintain correct function of the head parts of your bicycle it is necessary to grease head parts regularly (depending on your riding frequency) with appropriate greasing product. Certain skills are required for proper disassembling, re-assembling and tightening of head parts to keep bearings running smoothly therefore we recommend you to visit specialized service.

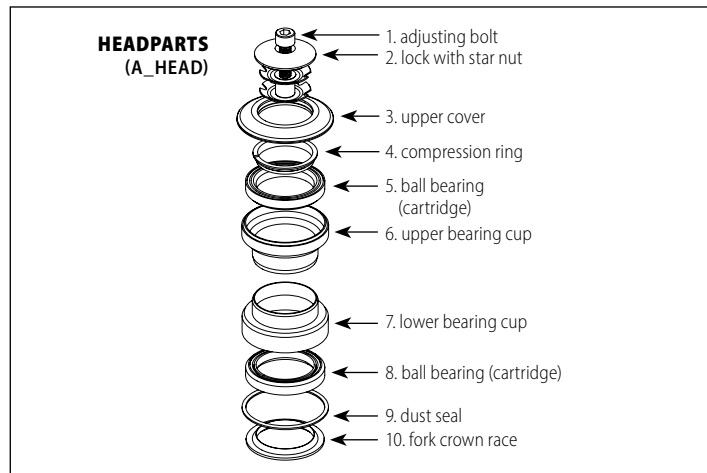
**GEARING SYSTEM**

Gearing system consists of shifting levers, shifting cables, front and rear derailleurs, chainwheels, freewheel (cassette sprockets) and chain. System is set up by manufacturer so do not make any

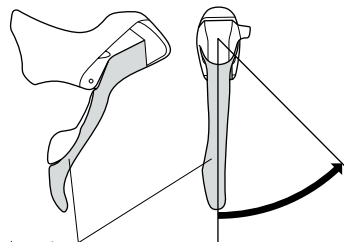
**REAR DERAILLEUR LEVER**

lever A  
shifts from smaller to larger  
rear sprocket

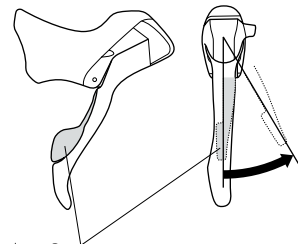
**STI DUAL CONTROL**

lever B  
shifts from larger to smaller  
rear sprocket

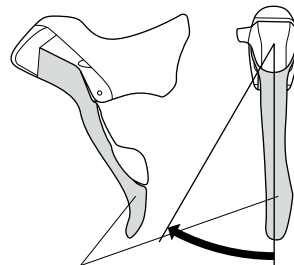
**FRONT DERAILLEUR LEVER**

lever A  
shifts from smaller to larger  
front chainring

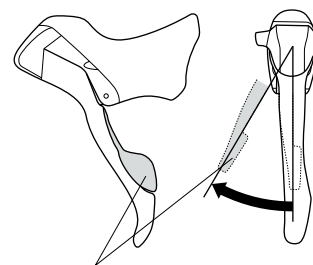

lever B  
shifts from smaller to larger  
front chainring

gearing system adjustments until necessary. Shift gears only when pedaling forward. Never shift using force! Functionality of the system depends mainly on an easy movement of cables in outer casing and gear system (sprockets, chainwheels and chain). Keep gearing system clean! Lubricate cables with teflon oil which protects cables against corrosion keeps them running smoothly and prolongs their lifespan.

### DUAL CONTROL SHIFTING SYSTEM

STI Dual Control shifting and braking levers enable shifting and braking at the same time without handgrip release of braking levers. Dual Control levers make shifting faster more comfortable and bike steering is safer. Dual control shifting system consists of 2 shifting levers which are placed on handlebars. Right lever controls rear derailleur and left lever controls front derailleur.

### REAR DERAILLEUR

Rear derailleur shifts chain on rear sprockets and doing so changes transmission ratio between front chainwheel and rear sprockets.

Right Dual Control shifting lever controls rear derailleur and consists of 2 levers:

- press main shifting lever (A) from side to move chain on sprockets upwards, i.e. from difficult to easier gearing
- press smaller shifting lever (B) to move chain on sprockets downwards, i.e. from easier to difficult gearing

There is possibility of mistuning of derailleur system during operation:

#### • LOWER LIMIT ADJUSTMENT

Shift chain on the smallest sprocket. Release the fixing bolt which will release the control cable. Set the guide pulley under the outer edge of the smallest sprocket by turning the top adjustment screw (H). Insert the control cable into the groove under the fixing bolt, stretch it (using pliers) and tighten the screw.

#### • UPPER LIMIT ADJUSTMENT

Shift on the biggest sprocket. Set the guide pulley into the middle position under the biggest sprocket by turning the low adjustment screw (L). Now try to shift the chain on all gears.

#### • REAR DERAILLEUR TUNING

Hold the rear wheel above the ground and turn with crank arms. Turn the adjustment bolt (an outer casing with an inner cable crosses through this bolt) on guide pulley until shifting is smooth without disturbing sounds.

### ⚠ IMPORTANT WARNING

**Prior each ride check rear derailleur limits for correct adjustment. If upper limit is released, the guide pulley could collide with spokes which can cause not only damage of wheel spokes, but also serious injury.**

### FRONT DERAILLEUR

Front derailleur changes transmission ratio by shifting chain on chainwheels. Chain guide must be parallel to the chainwheels to operate properly.

Left Dual Control shifting lever controls front derailleur and consists of 2 levers:

- press main shifting lever from side to move chain on chainwheels upwards, i.e. from easier to difficult gearing,
- press smaller shifting lever to move chain on chainwheels downwards, i.e. from difficult to easier gearing.

There is a possibility that the control cable can be released and the front derailleur system can get mistuned during operation:

#### • LOWER LIMIT ADJUSTMENT

If the chain falls down from the smallest chainring - the chain guide is too close to the bike frame. Turn the lower limit set up bolt clockwise.

#### • UPPER LIMIT ADJUSTMENT

### REAR DERAILLEUR

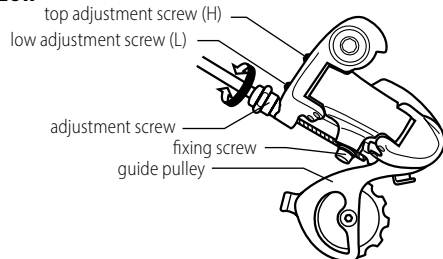

If the chain falls down from the biggest chainring - the chain guide is too far from the bike frame. Turn the top adjustment bolt counterclockwise. Check the proper setting by shifting the chain on all gears.

#### • FRONT DERAILLEUR TUNING

Any loose of the control cable should be eliminated by releasing the fixing bolt of the cable and stretching the cable (with pliers). Tighten the fixing bolt. Check the functionality.

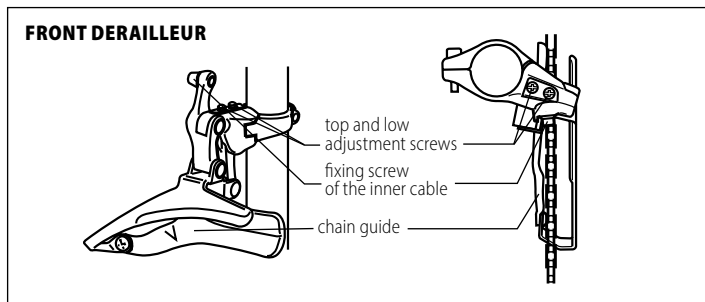

#### CHAIN

Chain transmits power from pedals to rear bicycle wheel. It is one of the most stressed parts of bicycle therefore its maintenance requires higher attention. Rear derailleur provides correct chain tension. Life of chain can be prolonged by periodical chain cleaning from mechanical dirt (e.g. dust, mud). Oil with teflon is recommended for chain lubrication - your retailer will recommend you appropriate lubricant. Chain links are sprawled by riding bicycle. Worn and damaged chain can cause damages on cassette sprockets and chainwheels. If bicycle is used often in wet weather chain should be replaced by new one after 2500 km. Replace worn out chain by new one of the same type and with the same amount of links like the worn out chain has.

#### BRAKE SYSTEM

Brake system consists of Dual Control brake levers, cables, front and rear calipers, brake pads, and is one of the most important components of your bike. Right brake lever operates rear brake, left brake

lever operates front brake. Brakes are set by manufacturer. For your own safety do not make any brake system adjustments until it is really necessary! Check periodically the wear of friction surfaces, brake pads and keep rims clean. Untuned brake system has to be adjusted again or ask a special bike service for help.

#### BRAKE CABLES

Brake system of bicycle will be effective only when brake cables are correctly stretched. Brake cables can be set by adjusting screws on brake calipers. Lubricate brake cables and outer casings with oil which provides cables running smoothly. End cup should be placed on cable end to prevent it ply apart and damage. Damaged or worn out cable must be replaced by new one.

#### BRAKES ADJUSTMENT

Distance between brake shoes and rim should be 1,5 - 2 mm. Set this distance by setting screw on brake caliper (the screw which through run cable and outer casing). In case that the distance is still big loosen Allen key screw on caliper's left side and press both sides of brake with hand. Now stretch the cable by pliers and fix cable by Allen key screw. The distance can be fine-tuned by setting screw.

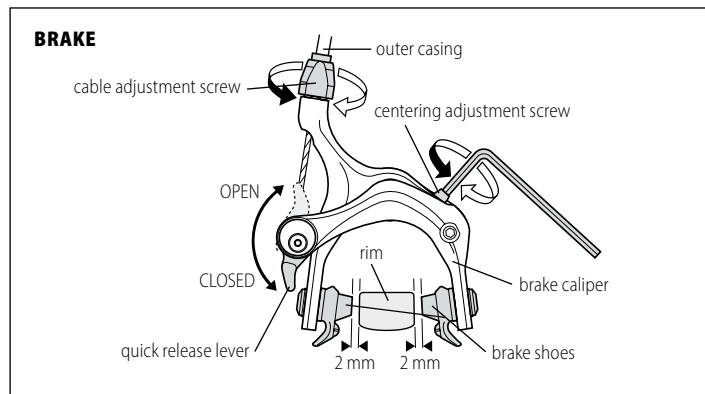



When wheel disassembly needed (e.g. when transporting bicycle or puncture repair) release brake by quick release lever on left side of caliper. Lift up quick release lever to open brake caliper and wheel can be easily displaced from fork or frame. Press quick release lever down to return brake into original position.

### **⚠ WARNING**

**Brake shoes may not touch the tire - otherwise this could cause an over-heating of the tire! Check brake shoes for wear regularly and if it is necessary change them. Replace worn out brake shoes with new one original pads matching your brake type.**

### **BRAKE SHOES REPLACEMENT**

1. Open brake caliper by quick release lever.
2. Unscrew Allen key screw which holds brake pad in brake shoe holder and remove brake shoe.
3. Slide new brake shoe into holder. Follow arrow mark on shoe and match it with turning direction of the wheel. Press brake caliper to let new brake shoes touch the rim. Set new brake shoes position so that they will be parallel to the rim and at least 1 mm under the edge of tire.
4. Fix brake shoes in holder with Allen key screw and return quick release lever into original position. Check if brake is working properly.

### **⚠ IMPORTANT WARNING**

**Pay attention when braking on wet surface - braking distance of your bike is longer! Prior to each ride check, if the braking system of your bike is in a perfect condition.**

### **FRONT AND REAR WHEEL**

**Prior each ride check if the wheel is securely fastened by quick release lever i.e. quick release lever must be in position „CLOSE“.** Quick release lever enables fast toolless wheel disassemble and assemble. Before ride check if wheel is centred in the fork. Tighten quick release nut so much that lever will put up resistance when closing. When quick release system is closed to the secured position it must push closer both fork ends. **Move quick release lever only to the sides to reach its position OPEN or CLOSE. Never turn closed quick release system it could be damaged!**

Check the wheel hubs periodically mainly after ride in wet and muddy conditions. The hub axle should rotate without any friction and loose. If it does not, even after axle's cones and safety nut adjustment, it is necessary to disassemble the hub, clean bearing rings and balls, lubricate them

with a new grease, assemble and set the hub again. If you are not skilled enough to do this kind of maintenance we advise you to contact a special bike service.

### **RIMS**

Check before each ride if wheels are centred correctly and rims are not damaged. There could appear grooves and cracks by using bicycle or they could be caused by blast. Side areas of rim are getting worn up by braking. There is security system on each rim side which indicates deformation on side of rim. Bent side area of rim is mark of wear which causes self-acting braking. Riding on bicycle with such damaged rims is dangerous and damaged rim must be replaced!

### **TIRES**

Never ride on over or under inflated tires. Respect recommended pressures, which are shown on sides of each tire. Calculation of pressure measurement units mentioned on tires:

100kPa = 14.22 P.S.I. = 1 bar = 1 at

In case of puncture replace always damaged tube by new one with the same parameters like the old one. Parameters are marked on each tube or on sides of tire.

### **FRAME AND FORK**

Check regularly if the frame and fork of your bike are not damaged. Damage of the frame or fork is mainly caused by accidents and falls. Stop using such damaged frame or fork, otherwise you risk serious injury!

### **CARBON COMPOSITE FRAME AND FORK**

Carbon composite bike frame and fork have excellent driving quality with high fork and frame rigidity, low weight and vibration absorption. Overloading or strong stroke could cause damages (cracks) of carbon structure.

### **⚠ WARNING**

**Bike frame made of composite materials have higher fatigue life when used properly than the one made of metal materials. It is necessary to check regularly frame and fork mainly after any stroke or accident. Stop use carbon frame or fork immediately after finding any cracks!**

**Be careful when mounting components on composite frame mainly when tightening seatpost clamp screw or front derailleur clamp screw. Keep recommended torque tightening values!**

**Recommended torque tightening values for frame components made of carbon composite:**

Screw M4 - seatpost clamp screw	4,5 Nm
Screw M5 - front derailleur clamp screw	6 Nm

**⚠ WARNING**

Seatpost clamp screw must be securely tightened so the seatpost is not turnable inside the frame. It is recommended to use special mounting paste for carbon components when seatpost screw is tightened properly according to recommended torque tightening values and even though it is seatpost inserting inside frame tube. This special paste contains micro granules which increase friction and enable use 30% lower torque tightening value and thereby prevent component damages.

When workstand is used to hold bike during maintenance never fix bicycle by pressing bike frame - this can cause cracks.

It is recommended to let cycle service provide maintenance which requires use of special tools.

**⚠ IMPORTANT WARNING**

**If you will ride your bicycle in road traffic mainly when reduced visibility you have to equip it with lights and reflectors according to relevant national law.**

**Wear always cyclist helmet when riding bicycle!** Head injury is often caused by bicycle accidents. When buying helmet mind its proper size. Helmet must fit correctly on head. It can not hurt or press head. Buy helmet with settable fixative mechanism which will safely fix helmet on head.

**The permissible maximum total weight of the rider plus luggage and bicycle is 110 kg. Do not overweight the bicycle!**

**⚠ WARNING**

As with all mechanical components, the bicycle is subjected to wear and high stresses. Different materials and components may react to wear or stress fatigue in different ways. If the design life of component has been exceeded, it may suddenly fail possibly causing injuries to the rider. Any form of crack, scratches or change of colouring in highly stressed areas indicate that the life of the component has been reached and it should be replaced. When replacing single parts of the bicycle, use only original components.

All the colors on KELLYS bicycles are using UV protection coating to make color saturation as stable as possible. Type of UV protection may vary depending on the material where colors are used. Please note, that despite these maximum precautions against UV radiation colors may change their tone or fade. Do not store KELLYS bicycles on places where they can be exposed to direct sunlight and thus UV radiation. These precautions can lengthen color tones stability. Changes in color saturation and possible fading are not considered as product defect.

Enjoy your ride!

KELLYS

## WARRANTY

Retailer provides warranty for this bike 24 months from the date of purchase.

### WARRANTY CONDITIONS

Warranty period is prolonged for the time of warranty service. During warranty coverage, all defects in material, workmanship or assembly will be repaired free of charge.

### WARRANTY DOES NOT COVER DEFECTS CAUSED BY:

- user - damage of the product by an unprofessional assembly (insufficient insertion of the seatpost into the frame, and the headset into the fork, insufficient pedal tightness in crank arms), wrong use and maintenance failure (untightened crank arms to the bottom bracket axle, inappropriate storage), damage caused by accident, non-professional repair, wrong using of the bike, damage caused by change of original components, other technical intervention to the bike's frame;
- common wear of rubber parts of the bicycle (tires, inner tube, brake pads, rubber seals);
- mechanical damage – a wear during normal use of the bike (a wear of the chain, cassette, grips, paint damage).

### WARNING

**Retailer's duty is to check the functionality of all bicycle parts. Manufacturer is not responsible for any personal injury, damage or failure, caused by wrong assembly or maintenance, after expedition of the product, that means insufficient service before sale at retailer's.**

**The warranty card is an accessory of a product with a particular serial number. Please keep this warranty card and use it in case of any warranty claim.**

## PROLONGED WARRANTY ON BICYCLE FRAMES

The company KELLYS BICYCLES s. r. o. provides for the frame of the purchased bicycle after the expiry of the legally given 24-month warranty period a prolonged warranty for the original purchaser listed in this certificate of warranty for the period of another 36 months, but maximum up to 60 months after the day of purchase of the bicycle by the original purchaser listed in the certificate of warranty (further only „prolonged warranty“), and this under following conditions:

- The original purchaser listed in this certificate of warranty must be a natural person, which bought the bicycle for his/her personal recreation needs (not for the purpose of business, or other gainful activity of racing needs) and uses this bicycle for his/her personal recreation need; this prolonged warranty is inalienable to another person – in case the original purchaser transfers the ownership to another person, the prolonged warranty expires,
- The bicycle will be registered in the system of the company KELLYS BICYCLES s. r. o. on the web page [www.kellysbike.com](http://www.kellysbike.com) up to 60 days of the purchase and the registered data will be identical with the data in the bicycle certificate of warranty,
- Making a warranty claim, the original purchaser submits a correctly filled original of the certificate of warranty and the original receipt about the bicycle purchase,
- During the period of the entire warranty period including the prolonged warranty period, the bicycle will be submitted to regular annual technical checks in a bicycle workshop and there will be a note about these checks in the certificate of warranty, whereby the first warranty check must be made after riding 100 km. The buyer (original purchaser) meets the costs for the components, which underlie the common wear and tear when using the bicycle, which will be necessary to replace during the warranty checks and the service work related to this,
- The bicycle submitted for a warranty claim must have an unmodified colour combination and the claimed frame must not be submitted separately (disassembled). The components or group sets, if they are changed during the bicycle usage, must be in accordance with the original bicycle specification,
- The object of the prolonged warranty is the frame construction only, not the frame finish,
- The buyer (original purchaser) meets the costs for the bicycle components, which are necessary to be replaced following to the changed tube parameters of the replaced frame and the service work related to this,
- The prolonged warranty does not refer to the carbon frames and for the fully spring-suspended frames the prolonged warranty does not refer to the rear damping unit, or any flexible frame embeddings (levers, pins).

An inevitable assumption for the origin of right from the prolonged warranty of the bicycle frame is the following, that all above mentioned conditions will be fulfilled without exception. In case any of the above mentioned conditions will not be fulfilled, and this even partly, the rights from the prolonged warranty of the bicycle frame will not arise.

The manufacturer insures during the prolonged warranty period to exchange the bicycle frame, whose cause of defect a material or production defect is, at his charge. The manufacturer explicitly declares, that during the prolonged warranty period, any other rights, but the claim for the bicycle frame exchange, under conditions defined in this certificate of warranty in the chapter „Prolonged warranty for bicycle frame“ arise for the buyer and the manufacturer provides any other rights with the prolonged warranty. By reason of a limited accessibility of the original model of the claimed frame, the term of delivery of the new frame can be longer than 30 days, whereby the manufacturer is obliged to deliver as soon as it is possible. The manufacturer reserves the right to deliver the frame from the current production with similar technical parameters of identical quality, but not the same colour. The contact person for the prolonged warranty claim is the bicycle dealer – the dealer is entitled to decide, weather the claim will be admitted and how it will be settled.

This above-standard prolonged warranty period is a voluntary act of the company KELLYS BICYCLES s. r. o. and any regulations of Civil Code or other commonly established legal enactments refer to it, but exclusively the conditions listed in this certificate of warranty, in the chapter „Prolonged warranty for bicycle frame“ are valid. The rights resulting from the prolonged warranty of bicycle frame terminate, if they are not to be claimed in the period of above defined prolonged warranty period.

Sehr geehrte Kundin, sehr geehrter Kunde,

vielen Dank, daß Sie sich für ein Fahrrad der Marke Kellys entschieden haben. Doch bevor Sie Ihr Kellys Fahrrad zum ersten Mal fahren, lesen Sie diese Bedienungsanleitung bitte sorgfältig durch. Denn nur so können Sie zum Einen das Potenzial Ihres Rades zu 100% nutzen und zum Anderen Gefahren für sich und eventuelle Schäden an Ihrem Fahrrad auszuschließen.

### **BESTIMMUNGSGEMÄSSER GEBRAUCH RENNRÄDER**

Einsatzort: Ausschließlich asphaltierte Wege im guten Zustand Das Rennrad ist in seiner gesamten Konstruktion auf möglichst hohe Geschwindigkeit auf der Straße ausgelegt. Rennräder sind aufgrund des Einsatzzweckes nicht mit Beleuchtungssystemen ausgestattet. Sollten Sie Ihr Fahrrad im öffentlichen Straßenverkehr benutzen, muß Ihr Fahrrad mit hierfür vorgeschriebenen Einrichtungen ausgestattet sein: Dynamo-Stromversorgung, Scheinwerfer, Rückstrahler, Seiten- und Pedalreflektoren, Frontstrahler, Rückstrahler und Glocke, jeweils in vorgeschriebener Bauart und Anbringung. Für die Benutzung auf öffentlichen Straßen gilt eine Ausnahmeregelung von den Vorschriften der StVZO für Rennräder bis zu einem Gewicht von 11 kg. Bei diesen dürfen Dynamo, Scheinwerfer und Rücklicht durch zugelassene Batterielichtanlagen, die immer mitgeführt werden müssen, ersetzt werden.

Falls Ihr Fahrrad mit elektronischem System Shimano Di2 ausgestattet ist, finden Sie alle technischen Informationen zu diesem System auf der Webseite der Firma Shimano [www.si.shimano.com](http://www.si.shimano.com).

### **EINSTELLEN DER POSITION DES SATTELS UND DES LENKERS**

Alle Funktionsteile des Fahrrades wurden vom Hersteller voreingestellt und deshalb empfehlen wir, vor der ersten Fahrt mit Ihrem neuen Fahrrad die korrekte Einstellung von Ihrem Fachhändler vornehmen lassen. Verschiedene Bauteile an Ihrem Fahrrad sind so konzipiert, daß sie in einem gewissen Maß auf Ihre Körperproportionen eingestellt werden können. Dazu gehören die Sattelstütze und der Lenkervorbau.

### **SATTEL SITZHÖHENEINSTELLUNG**

Zur Einstellung der korrekten Sattelhöhe setzen Sie sich auf das Fahrrad. Ihren Fuß setzen Sie dabei mit der Ferse auf ein Pedal, wobei die Pedale in der Position senkrecht nach unten mit dem geringsten

Abstand zum Boden steht. Ihr Bein sollte dabei eine leichte Beugung im Kniegelenk haben und keinesfalls durchgestreckt sein. Das Durchstrecken des Beines belastet und schädigt auf Dauer den Bänder- und Muskelapparat ihres Körpers.

### **NEIGUNGSEINSTELLUNG DES SATTELS**

Die ideale Neigungseinstellung Ihres Sattels erfolgt bei Einhaltung einer waagrecht Linie zur Fahrbahnoberfläche. Für eine bequeme Sitzposition lässt sich der Abstand zwischen Sattel und Lenkerbügel vielfältig durch verschieben nach vorne oder hinten einstellen. Das Einstellen der Neigung erfolgt über die Verschraubung der Sattelstützklebte. Die Mutter bzw. Inbusschraube wird dabei gelöst, der Sattel kann beliebig nach vorne oder hinten verschoben werden. Nach Erreichen einer bequemen Sitzposition, muß die Verschraubung mit dem angegebenen Drehmoment unbedingt sorgfältig gesichert werden.

### **⚠ WICHTIGER HINWEIS**

**Achten Sie auf die Markierung der Mindesteinstecktiefe der Sattelstütze. Die Mindesteinstecktiefe ist erreicht, wenn diese Markierung nicht mehr sichtbar ist. Positionieren Sie die Sattelstütze niemals unter diese Markierung! Die Schraubverbindung der Sattelstützklebte muß so festgeschraubt werden, daß die Sattelstütze im Rahmen fest sitzt und lässt sich nicht drehen.**

### **Empfohlene Anzugsdrehmomente für:**

Schraube M4 der Sattelstützklebte bei Carbonrahmen - Anzugsdrehmoment	4,5 Nm
Schraube M5 der Sattelstützklebte bei Aluminiumrahmen - Anzugsdrehmoment	5 Nm

### **Empfohlene Anzugsdrehmomente der Verschraubung am Sattelkloben:**

Schraube M4 am Sattelkloben - Anzugsdrehmoment	10 -12 Nm
Schraube M5 am Sattelkloben - Anzugsdrehmoment	12 -15 Nm

### **VORBAU UND LENKER**

Bei Inbetriebnahme Ihres Fahrrades prüfen Sie vorab, welches Vorbausystem verwendet wurde. Es bestehen folgende Möglichkeiten:

### **VORBAUKLEMMUNG**

Die Vorbau „a-head“ (die Vorbau ohne gewinde) wird direkt auf dem Gabelschaft mit 2 Inbusschrauben geklemmt. Eine Höhenregulierung des Lenkers ist durch Veränderung der Spacer,

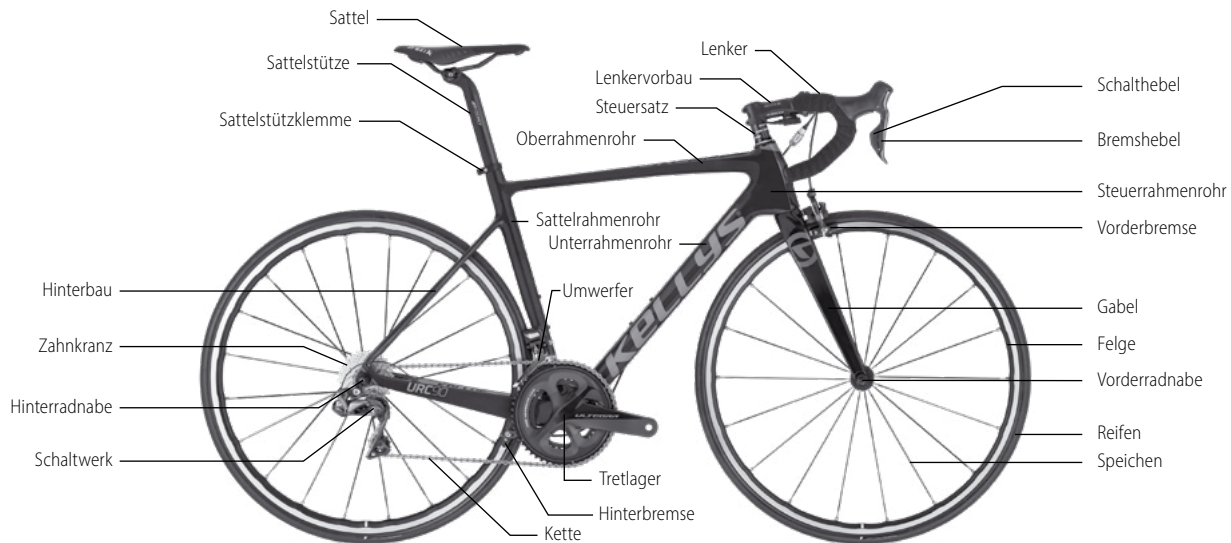
**FAHRRAD-KOMPONENTEN**

bzw. durch Verwendung eines Vorbaus mit einer anderen Neigung möglich. Spiel im Lenkkopflager wird im ggf. durch die Klemme des Vorbaus reguliert. Zur Einstellung der Lenkerbügelrichtung lösen Sie 2 Inbusschrauben auf der Lenkerbügelklemme, ermitteln Sie die Bügelstellung und ziehen Sie die Schrauben wieder fest.

#### Empfohlene Anzugsdrehmomente:

Schraubverbindung M4 für Vorbauklemme	5 Nm*
Schraubverbindung M5 für Vorbauklemme	5 Nm*
Schraubverbindung M4 für Lenkerklemmung	5 Nm*

\*Diese empfohlenen Werte sind unbedingt einzuhalten, falls nicht auf den Verschraubungen andere Werte angegeben sind

### ⚠ WICHTIGER HINWEIS

**Benutzen von einem aerodynamischen Vorbau kann negativ Ihr Reaktionsvermögen beim Lenken und Bremsen beeinflussen.**

### WARTUNG DES FAHRRADES

Bei dem von Ihnen erworbenen Fahrrad handelt es sich um ein Qualitätsprodukt. Wenn Sie Ihr Rad vom Händler abholen, hat er es für Sie fahrbereit montiert. Dennoch müssen Sie das Rad regelmäßig pflegen und die turnusmäßigen Wartungsarbeiten vom Fachhändler durchführen lassen. Nur dann kann die dauerhafte und sichere Funktion aller Teile gewährleistet werden. Muten Sie sich nur Arbeiten zu, bei denen Sie über das nötige Fachwissen und das passende Werkzeug verfügen.

### KURBELN UND PEDALE

Nachdem sich jede lösbare Verbindung nach Beanspruchung „setzt“, muß auf festen Sitz der Tretkurbeln geachtet werden. Überprüfen Sie nach den ersten 20 gefahrenen Kilometern den festen Sitz der Tretkurbeln und ziehen Sie sie nach. Kontrollieren Sie auch, ob alle Schrauben der Kettenblätter fest angezogen sind. Bei Tretkurbeln mit integrierter Achse an der rechten Kurbel überprüfen Sie die Schrauben der linken Kurbel und ziehen Sie sie nach.

### ⚠ WICHTIGER HINWEIS

**Eine Vernachlässigung der Kontrolle des festen Sitzes der Kurbeln an der Achse hat ein allmähliches Lösen der Kurbeln an der Achse und somit irreparable Schäden der Kurbel zur Folge. Dieser Schaden lässt sich**

**nur durch Austausch der Kurbeln beseitigen. Eine eventuelle Demontage und den Austausch der Kurbeln überlassen Sie bitte einem autorisierten Fahrradservice. Die Pedale müssen fest an den Kurbeln, d.h. bis zum Anschlag, sitzen, so dass der Ansatz der Pedalachse an der Kurbel anliegt. Der feste Sitz der Pedale ist regelmäßig zu kontrollieren. Anderenfalls kommt es zum Lösen der Pedalachse aus dem Gewinde der Kurbel und zur allmählichen Beschädigung des Gewindes. Derart verursachte Beschädigungen sind aus dem Garantieanspruch ausgeschlossen.**

### ⚠ HINWEIS

Beim Austauschen der Kurbeln für Kurbeln mit längeren Kurblarmen (oder nach Aufziehen von breiteren Reifen) ändert sich der Abstand zwischen Fußspitze und dem Vorderrad. Bitte beachten Sie, daß bei schnellen Lenkmanövern zur Kollision zwischen Fuß und Vorderrad kommen kann. Dies kann zu schweren Stürzen und Verletzungen führen!

### MONTAGE DER PEDALE

Die Pedale sind in der Regel mit den Buchstaben R - rechtes Pedal und L - linkes Pedal auf der Achse eines jeden Pedals gekennzeichnet.

1. Vor der Montage sind die Gewinde der Pedale und der Kurbeln einzufetten.
2. Das rechte Pedal (R) ist in das Gewinde der rechten Kurbel (Kurbel mit Kettenblättern) durch drehen nach rechts einzuschrauben. Gehen Sie vorsichtig vor und achten Sie darauf, dass Sie das Gewinde nicht beschädigen!
3. Durch drehen nach links schrauben Sie das linke Pedal (L) in das Gewinde der linken Kurbel ein.
4. Ziehen Sie die Pedale mit einem Schlüssel der Größe 15 fest. Überzeugen Sie sich, dass der Pedalansatz auf der Kurbel aufliegt.

### BEMERKUNG

Pedale gehören nicht zur Standardausrüstung dieses Fahrrads. Vor Ihrer Montage lesen Sie bitte sorgfältig die Montageanleitung des Pedalherstellers.

### ⚠ HINWEIS

Bei Klickpedalen oder Pedalen mit Käfigen beachten Sie bitte Folgendes: Bei Klickpedalen sowie bei Pedalen mit Käfigen, sind Schuh und Pedal in vertikaler Richtung fest verbunden, dies ermöglicht effektiveres Treten und mehr Stabilität während der Fahrt. Um ein Klickpedal nutzen zu können,



benötigen Sie einen speziell für das jeweilige Pedalsystem geeigneten Schuh. Die Benutzung dieser Pedale erfordert ein wenig Erfahrung, üben Sie mehrmals das Ein- und Aussteigen in die Pedale im Stand und machen Sie sich durch vorsichtige Übungsfahrten mit dem Auslösen vertraut.

### INNENLAGER

Das Innenlager muss sich ohne Reibung und Spiel drehen. Kontrollieren Sie regelmäßig, ob beide Schalen des Innenlagers im Rahmen fest angezogen sind und die Lager genügend mit Schmiermittel gefettet sind.

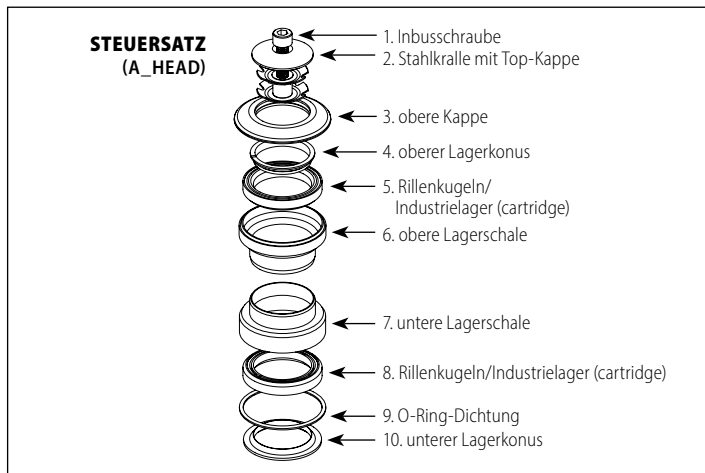

### STEUERSATZ

Da die Lenkung einen entscheidenden Einfluß auf die Fahrsicherheit hat, ist eine spiel- und klemmungsfreie Lenkungs-Lagerung bei allen Fahrzuständen erforderlich. Ein zu großes Lagerspiel

verstärkt die Schlagwirkung der Fahrbahnstöße und führt zu Schäden am Lenkungslager und an der Vorderradgabel. Die Vorderradgabel darf im Lenkeinschlag nicht klemmen und muß leicht in beide Richtungen schwenken. Zum Prüfen bewegen Sie das Fahrrad bei gezogenem Vorderradbremshebel vor- und zurück. Ist Spiel vorhanden, muß nachgestellt werden. Zum Nachstellen lösen Sie zuerst 2 Inbusschrauben am Lenkervorbau und ziehen Sie Anpaßschraube (1) nach und prüfen Sie nochmal:

- ob die einzelnen Teile des Steuersatzes richtig ineinander passen
- ob der Gabelhals im Steuerkopf richtig eingesetzt ist.

Und anschließend ziehen Sie die 2 Inbusschrauben am Lenkervorbau wieder fest.

**Die notwendige Nachstellung bei vorhandenem Lagerspiel sollte jedoch unbedingt von der Fachwerkstatt durchgeführt werden, da hierzu Spezialwerkzeuge und entsprechende Fachkenntnisse erforderlich sind.**

### ⚠ WICHTIGER HINWEIS

**Prüfen Sie vor Fahrtritt, ob die Lenkervorbauerschrauben fest genug angezogen sind, damit der Lenkervorbau und die Griffe nicht am Lenkenstangenrohr durchdrehen. Ein lockerer Vorbau kann zu einer Beschädigung der Fahrrades, zu einem Verlust der Kontrolle über das Fahrrad und zu ernsthaften Verletzungen des Fahrers führen!**

Wartung und Pflege verlängern die Lebensdauer Ihres Fahrrads und dessen Komponenten. Um die einwandfreie Funktion des Steuersatzes bei Ihrem Fahrrad zu gewährleisten, ist in Abhängigkeit von der Fahrradbenutzung regelmäßiges Einfetten der Dichtungen mit geeignetem frischen Fett notwendig. Die Wartung Ihres Steuersatzes ist mit dem Aus/ Einbau und anschließender Einstellung verbunden. Diese Schritte erfordern spezielles Werkzeug und gewisse fachlichen Fähigkeiten, besonders im Bezug auf die exakte Einstellung und Prüfung der Leichtgängigkeit der Lager. Wir empfehlen deshalb die Montage- und Wartungsarbeiten von einer Fahrrad-Fachwerkstatt ausführen zu lassen.

### SCHALTSYSTEM

Das Schaltsystem besteht aus den Schalthebeln, den Schaltzüge, dem Umwerfer und dem Schaltwerk, den Kettenblättern, den Zahnkränzen der Hinterradnabe und der Kette. Das Steuersystem ist vom Hersteller eingestellt und deshalb sollten Sie in das System nicht unnötig eingreifen! Die Gänge sind nur beim Treten der Pedale nach vorn zu schalten. Schalten Sie nie mit Gewalt!

Die Funktion des Schaltsystems hängt vor allem vom leichten Gang der Steuerseile in den Bowdenzügen des Schaltsystems ab (Zahnkränze, Schaltmechanismus, Kette). Das Schaltsystem ist in sauberem Zustand zu halten. Schaltungszüge müssen regelmäßig eingeölt werden, verwenden



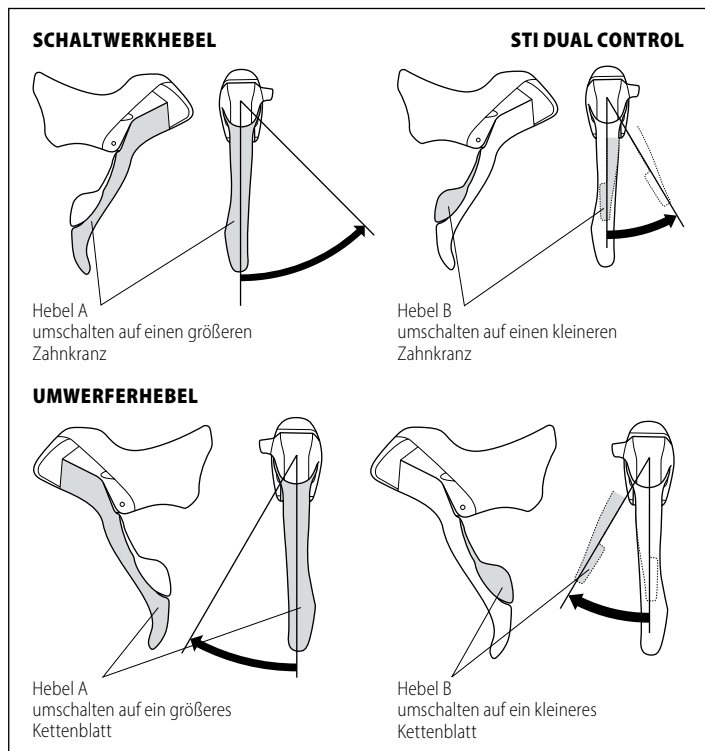

Sie Öl mit Teflonzusatz, das schützt vor Korrosion, ermöglicht einen glatten Lauf und verlängert die Lebensdauer.

### SCHALTUNG DUAL CONTROL

Schalt- / Bremshebel STI Dual Control ermöglichen zu schalten und zu bremsen ohne den Griff vom Bremshebel lösen zu müssen. Schaltung Dual Control besteht aus 2 Schalt- / Bremshebel am Lenker. Schwenk des Schalthebels löst Schaltvorgang aus. Der linke Schalter betätigt den Umwerfer an der Kurbel, der rechte das Schaltwerk an der Zahnkranzkassette.

### SCHALTWERK

Schwenk des rechten Schalt- / Bremshebels Dual Control betätigt das Schaltwerk an der Zahnkranzkassette, dabei wechselt die Kette jeweils auf ein anderes Zahnrad.

- Durch Schwenk des Haupt- Schalt- / Bremshebels (A) schalten Sie hoch, d.h. von schweren Gängen zu den leichteren Gängen
- Durch Schwenk des inneren Schalthebels (B) schalten Sie runter, d.h. von leichten Gängen zu den schweren Gängen

Während des Betriebes kann es zu einem Verstellen des Schaltwerks kommen:

### • EINSTELLUNG DES GRÖSSTEN GANGES

Legen Sie die Kette auf den kleinsten Zahnkranz. Lösen Sie die Befestigungsschraube des Schaltwerkes, womit Sie auch die Seile des Schaltbowdenzuges lösen. Durch verdrehen der Schraube für den größten Gang (H) stellen Sie die Führungsrolle des Schaltwerkes unter den Außenrand des kleinsten Zahnkranzes. Die Seile des Schaltbowdenzuges legen Sie bitte in die Rille unter die Befestigungsschraube, spannen sie die Seile (mittels einer Zange) und ziehen Sie die Schraube an.

### • EINSTELLUNG DES KLEINSTEN GANGES

Legen Sie die Kette auf den größten Zahnkranz. Durch Verdrehen der Schraube für den kleinsten Gang (L) stellen Sie die Führungsrolle des Schaltwerkes so ein, dass sie unter die Mitte des größten Zahnkranzes gelangt. Überprüfen Sie das Schaltwerk durch Umschalten der Kette in allen Gängen.

### • EINSTELLUNG DES SCHALTWERKES

Heben Sie das Hinterrad an und drehen Sie mit den Kurbeln. Die Einstellschraube des Schaltwerkes (durch sie führt der Bowden mit der Seele in das Schaltwerk) so lange verdrehen, bis Sie einen reibungslosen Lauf der Kette ohne störende Geräusche erzielen.



### ⚠ WICHTIGER HINWEIS

Vor Fahrantritt kontrollieren Sie bitte die richtige Einstellung der Anschläge des Schaltwerkes. Bei gelöster Einstellschraube für den kleinsten Gang kann die Leitrolle des Schaltwerkes in die Speichen des Rades gelangen, was sowohl diese als auch die Leitrolle beschädigen und die Gefahr eines gefährlichen Unfalls zur Folge haben kann.

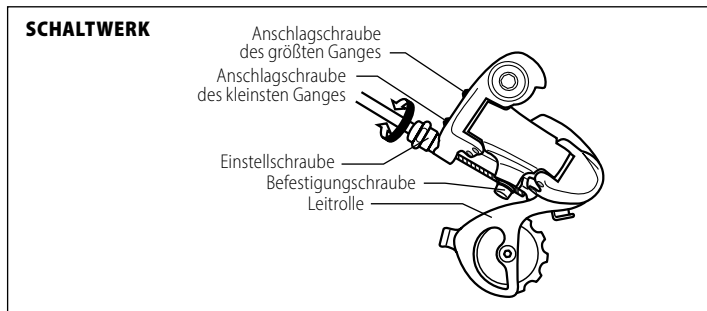

### UMWERFER

Den Umwerfer bedienen Sie durch den linken Schalthebel. Es wird das Übersetzungsverhältnis durch Verschieben der Kette auf den Zahnblättern der Kurbelachse geändert. Zur richtigen Funktion muss die Kettenführung, durch welche die Kette läuft, parallel zu den Kettenblättern stehen. Der Schaltbowdenzug muss gespannt sein. Durch die Benutzung kann es zu einem Lösen des Bowdenzuges und somit zu einer Verstellung des Schaltsystems der Kettenführung kommen. Schwenk des linken Schalt- / Bremshebels Dual Control betätigt den Umwerfer am Sattelrohr, dabei wechselt die Kette jeweils auf einen anderen Kettenblatt.

- Durch Schwenk des Haupt- Schalt- / Bremshebels (A) schalten Sie auf die nächst höhere Schaltstufe, d. h. von kleinem Kettenblatt auf den größeren Kettenblatt
- Durch Schwenk des inneren Schalthebels (B) schalten Sie auf die kleinere Schaltstufe zurück, d. h. vom größeren Kettenblatt auf kleineren Kettenblatt

Bei vorderem Umwerfer kann es genau wie beim Schaltwerk zur Längung des Zuges und deshalb zu

verschlechtertem Schaltverhalten kommen:

#### • EINSTELLUNG DES UNTEREN ANSCHLAGES

Wenn die Kette vom kleinsten Zahnblatt fällt, ist die Kettenführung zu nah am Fahrradrahmen. Die Schraube für den unteren Anschlag ist nach rechts zu drehen.

#### • EINSTELLUNG DES OBEREN ANSCHLAGES

Wenn die Kette vom größten Zahnblatt fällt, ist die Kettenführung zu weit vom Fahrradrahmen. Die Schraube für den oberen Anschlag ist nach rechts zu drehen. Die richtige Funktion der Schaltung überprüfen Sie durch Schalten der Kette auf allen Gängen des Schaltsystems.

#### • EINSTELLUNG DES UMWERFERS

Das Spiel des Schaltwerkes beseitigen Sie durch Lösen der Befestigungsschraube des Umwerfers und Spannen der Seile des Bowdenzuges (mittels einer Zange). Die Befestigungsschraube ist danach fest zu ziehen. Überprüfen Sie die Funktion des Schaltwerkes.

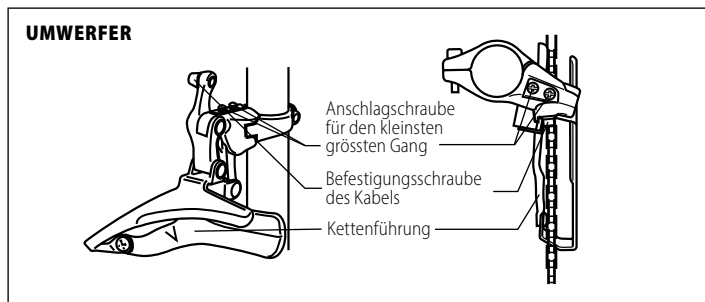

### ⚠ WICHTIGER HINWEIS

Die Einstellung des vorderen Umwerfers ist sehr sensibel. Bei falscher Einstellung kann die Kette abspringen und zum Verlust des Antriebs führen. Sturzfahrt! Die Einstellung ist eine Sache für den Profi in der Fachwerkstatt.



## KETTE

Aufgabe einer Fahrradkette ist es, die Tretkraft des Fahrers möglichst verlustarm auf das Antriebsrad zu übertragen. Sie ist eines der am meisten beanspruchten Teile Ihres Fahrrades, deshalb widmen Sie bitte deren Pflege erhöhte Aufmerksamkeit. Da sich jede Kette im Laufe ihrer Nutzungszeit etwas dehnt, muß die Spannung von Zeit zu Zeit überprüft werden. Zum Nachspannen der Kette muss durch Lösen der Hinterradmutter und der Rücktrittschelle das Hinterrad nach hinten in die Ausfallenden gezogen werden, bis die Kette das zulässige Spannung hat. Die Kette ist regelmäßig von mechanischen Verunreinigungen wie Staub oder Schlamm zu reinigen und mit einem Schmiermittel zu schmieren, welches keine weiteren Verunreinigungen an sich bindet, Sie verlängern so die Lebensdauer der Kette. Zum Fetten der Kette empfehlen wir Öl mit Teflonzusatz - lassen Sie sich von Ihrem Fachhändler beraten. Durch mechanische Beanspruchung Ihrer Kette kommt es mit zunehmender Laufleistung zu einer Ausdehnung der einzelnen Kettenglieder. Kontrollieren Sie Ihre Kette regelmäßig auf Längung. Ihr Fachhändler hat dazu ein spezielles Messgerät. Gedehte Ketten führen zur Zerstörung von Kettenblatt und Ritzeln! Wenn Sie eine neue Kette benötigen, achten Sie darauf, daß Sie mit den Antriebskomponenten kompatibel ist. Falls Sie ihr Fahrrad regelmäßig im Gelände verwenden, vor allem in feuchter und schlammiger Umgebung, ist die Kette nach etwa 2500 km gegen eine neue auszuwechseln.

## BREMSSYSTEM

Das Bremssystem besteht aus den Schalt- /Bremshebeln Dual Control, den Bremsseilen, den Vorder- und Hinterradbremssarmen sowie den Bremschuhen und Belägen. Es ist eines der wichtigsten Systeme Ihres Fahrrades. Der rechte Bremshebel bedient die Hinterbremse, der linke Bremshebel die Vorderbremse. Die Bremsen sind vom Hersteller eingestellt, deshalb sollten Sie, soweit dies nicht erforderlich ist, aus Gründen Ihrer eigenen Sicherheit nicht in das Bremssystem eingreifen! Kontrollieren Sie regelmäßig die Abnutzung der Reibflächen, die Bremsgummis und die Felgen sollten sauber gehalten werden. Bei einer Verstellung des Bremssystems ist dieses erneut einzustellen, eventuell wenden Sie sich an Ihren Fachhändler.

## BREMSSÜGE

Die Bremszüge müssen richtig gespannt sein, nur so hat das Bremssystem Ihres Fahrrades die richtige Wirkung. Die Bremszüge werden durch Einstellschrauben auf der Bremse eingestellt. Um eine einwandfreie Funktion zu gewährleisten, müssen alle Bremsseiler regelmäßig eingeölt werden, wir empfehlen Öl mit Teflonzusatz. An den Enden der Züge sind Endkappen zu verwenden, Sie beugen so zu einem Aufspießen der Bremszüge und somit ihrer Beschädigung vor. Falls ein Bremszug beschädigt oder abgenutzt ist, wechseln Sie ihn bitte aus.

## BREMSENEINSTELLUNG

Bei richtig eingestellten Bremsen, sollten die Bremsgummis einen geringen Abstand zur Felge haben, der etwa 1,5 bis 2 mm betragen sollte. Zieht die Bremse ungleichmäßig: Stimmt die Feineinstellung nicht. Dieses wird über die 2 mm Inbusschraube vorgenommen. Durch ein Drehen an den Schrauben am Bremsarm rechts und links im Uhrzeigersinn wird eine kleine Feder vorgespannt, der Belag bewegt sich von der Felge weg. Durch ein Herausdrehen der Schraube nähert sich der Belag der Felge. Achten Sie darauf, dass beide Seiten den gleichen Abstand zur Felge haben.

Zum Ausbauen der Laufräder (z.B. wegen Transport oder bei einer Reifenpanne) muß zuerst der Bremszug am Bremsarm ausgehängt werden. Dazu dient ein Excenter-Hebel auf dem linken Bremsarm, drücken Sie den Hebel nach oben - die Bremszange öffnet sich und das Laufrad läßt sich problemlos entnehmen. Durch Drehen des Excenter-Hebels nach unten wird die Bremszange arretiert.

### BREMSE

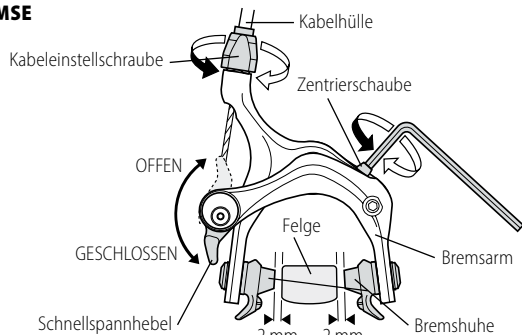

### ⚠ WICHTIGER HINWEIS

Die Bremsgummis dürfen nicht die Reifen berühren, anderenfalls kann es zu einer Überhitzung des Reifens kommen! Kontrollieren Sie deren Abnutzung und falls es notwendig ist, wechseln Sie diese aus. Bei



Erneuerung der Bremsgummi nur passende original Bremsgummi verwenden.

### WECHSEL DER BREMSBELÄGE

1. Lösen Sie den Excenter-Hebel auf dem linken Bremsarm.
2. Am Bremsbelag befindet sich eine Inbusschraube, lösen Sie diese und nehmen Sie den Belag raus.
3. Setzen Sie den neuen Belag in die Halterung ein. Montieren Sie den neuen Belag in Richtungs Pfeilen wie auf den Belägen eingezeichnet. Betätigen Sie die Bremse, der Belag muß waagrecht mit mit seiner gesamten Fläche auf der Felge aufsetzen, er darf nicht überstehen und nicht am Reifen streifen, soll sich min. 1 mm unter den Reifenrand befinden.
4. Fixieren Sie den Belag mit der Inbusschraube und drehen Sie den Excenter-Hebel auf dem Bremsarm nach unten. Kontrollieren Sie die Bremswirkung erneut.

### ⚠ WICHTIGER HINWEIS

**Widmen Sie erhöhte Aufmerksamkeit dem Bremsen unter feuchten Bedingungen, der Bremsweg Ihres Fahrrades verlängert sich! Vor jeder Fahrt überzeugen Sie sich, ob das Bremssystem Ihres Fahrrades voll funktionstüchtig ist.**

### VORDERRAD UND HINTERRAD

Überprüfen Sie vor jeder Fahrt, ob Lafräder gesichert sind, d.h. der Hebel des Schnellspannmechanismus muss sich immer in der Stellung schließen (CLOSE) befinden. Schnellspannverschlüsse ermöglichen schnelle Montage sowie Demontage der Lafräder ohne Werkzeug. Sie müssen vor jeder Fahrt auf festen Sitz überprüft werden. Lösen Sie dafür den Spannhebel durch eine 180° Schwenkung und dann klappen Sie ihn zurück. Nach Abschluß dieses Vorganges muß der Hebel parallel zur Gabelscheide stehen und der Hebel muß sich stramm umklappen lassen. Schlägt der Hebel an der Gabel an, so ist er nicht ausreichend angezogen worden. Er ist dann 90° nach außen zu schwenken, die Mutter ist leicht anzuziehen und der Hebel zurückzuklappen. **Der Hebel des Schnellspannmechanismus darf nur zu den Seiten, in die Positionen schließen (CLOSE) oder öffnen (OPEN) bewegt werden. Keinesfalls verdrehen Sie den Schnellspanner, er könnte beschädigt werden!**

Die Radnaben erfordern auch regelmäßige Kontrolle, vor allem nach einer Fahrt in nasser und schlammiger Umgebung. Die Achse der Nabe sollte sich ohne jede Reibung und Spiel drehen. Falls dies auch nicht nach einer Einstellung mit Hilfe der Konuse und Sicherungsmuttern der Achse so ist, ist es notwendig, die Nabe auseinander zu nehmen, die Wälzrillen der Kugeln und die Kugeln selbst zu reinigen, sie mit neuem, geeignetem Schmiermittel einzufetten und die Nabe wieder

zusammenzubauen und einzustellen. Falls Sie mit der Demontage der Naben keine Erfahrungen haben, ist es in Anbetracht der Kompliziertheit eines solchen Eingriffes empfehlenswert, sich an ein Fahrradservice zu wenden.

### FELGEN

Prüfen Sie vor jeder Fahrt, ob Lafräder Ihres Fahrrades richtig zentriert und Felgen unbeschädigt sind. Felgen unterliegen nicht nur funktionsbedingt einer gewissen Abnutzung, sie können auch durch unsachgemäße Benutzung z.B. Aufprall beschädigt werden. Bei Felgenbremsen werden nicht nur die Bremsbeläge stark beansprucht, sondern im gleichen Maße auch die Felge. Ihre Felge ist aus diesem Grund mit einem Außenindikator der Verschleißgrenze bzw. der Deformation der Felge ausgestattet. Ist die Verschleißgrenze erreicht, bzw. die Felge seitlich deformiert, so wird sie ein selbstständiges Bremsen verursachen. Die Felge ist bei Erreichen der Verschleißgrenze umgehend auszutauschen.

### REIFEN

Fahren Sie nie auf Reifen mit ungenügendem oder überhöhtem Reifendruck. Halten Sie die Werte für den Reifenluftdruck ein, welche an den Flanken jedes Reifens angeführt sind. Der Umrechnungsfaktor für die Einheiten des auf den Reifen angeführten Drucks beträgt:

100kPa = 14,22 P.S.I. = 1 bar = 1 atü

Im Falle einer Reifenpanne verwenden Sie immer neue Schläuche oder Mäntel mit den ursprünglichen Parametern - diese befinden sich auf jedem Schlauch oder an den Seiten des Mantels.

### RAHMEN UND GABEL

Kontrollieren Sie regelmäßig, ob der Rahmen und die Gabel Ihres Fahrrades nicht beschädigt sind. Zu einer Beschädigung des Rahmens oder der Gabel kommt es vor allem bei Stürzen. Einen so beschädigten Rahmen oder Gabel verwenden Sie bitte nicht, Sie riskieren eine schwere Verletzung!

### CARBONRAHMEN (Rahmen aus Kohlefaserverstärkte Kunststoffe, CFK)

Carbonrahmen vereinen die positiven Eigenschaften von Stahl und Aluminium (sehr gute Dämpfung und hohe Seitensteifigkeit) bei deutlich geringerem Gewicht. Carbon ist gegen Dauerschwingungen nahezu immun, daraus resultiert eine höhere Betriebsicherheit. Carbon ist sehr korrosionsbeständig, auch gegen Meerwasser und UV-Licht. Trotz dieser Eigenschaften, durch hohe Extrembelastungen (Sturz oder Unfall) kann es lokal zum Ablösen einzelner Carbonlagen voneinander kommen- zum Bruch.

**⚠ WICHTIGER HINWEIS**

Kontrollieren Sie deshalb regelmäßig Ihren Rahmen und Gabel, besonders nach Sturz oder Unfall. Bei Beschädigungen wie z.B. Rissen, ist der Rahmen sofort auszutauschen!

Bei der Montage der Komponente an einen Carbonrahmen, besonders beim Festschrauben der Sattelstütz- und Umwerferklemme, gehen Sie vorsichtig vor und halten die empfohlenen Anzugsdrehmomente ein.

Empfohlene Anzugsdrehmomente für Carbonrahmen- Komponente

Schraube M4 der Sattelstützklemme - Anzugsdrehmoment 4,5 Nm

Schraube M5 der Umwerferklemme - Anzugsdrehmoment 6 Nm

**⚠ HINWEIS**

Die Schraubverbindung der Sattelstützklemme muß so festgeschraubt werden, daß die Sattelstütze im Rahmen fest sitzt und lässt sich nicht drehen. Bei der Montage von Carbon – Komponenten empfehlen wir Verwendung einer speziellen Carbon-Montagepaste. Diese Montagepaste erhöht die Griffigkeit der Teileverbindung und reduziert gleichzeitig um 30% die Anzugsdrehmomente der Verschraubung dieser Klemmverbindung und somit verhindert sie die Beschädigung dieser Komponente.

Sollten Sie zur Wartung und Pflege Ihres Carbon-Fahrrads einen Montageständer benutzen, so befestigen Sie Ihr Fahrrad nicht am Rahmen, durch den erhöhten Druck können Risse entstehen.

Bei Wartungsarbeiten die Fachwissen und das Fachwerkzeug erfordern, wenden Sie sich an Ihren Fahrradhändler.

**⚠ WICHTIGE HINWEISE**

**Für die Benutzung im öffentlichen Straßenverkehr, ist dieses Fahrrad nur dann zugelassen, wenn es gemäß Straßenverkehrsordnung des jeweiligen Bestimmungslandes ausgestattet ist.**

**Zur Ihrer eigenen Sicherheit im Straßenverkehr empfehlen wir das Tragen eines geeigneten Fahrradhelmes.**

Bei den meisten Fahrradunfällen kommt es zu schwerwiegenden Kopfverletzungen. Bei Kauf eines Fahrradhelmes achten sie auf die korrekte Größe, der Helm darf weder wackeln, noch drücken. Wählen sie einen Helm mit verstellbarem Kinnriemen, der eine optimale Einstellung ermöglicht.

Das zulässige max. Systemgewicht (Körpergewicht + Fahrrad + Gepäck) beträgt 110 kg.

Bei Nichtbeachtung besteht kein Gewährleistungsanspruch.

**⚠ WICHTIGE HINWEISE**

Ihr Fahrrad ist ein technisches Produkt, das regelmäßig überprüft werden muß. Viele Teile an Ihrem Fahrrad unterliegen funktionsbedingt einem Verschleiß und bedürfen je nach Nutzung Ihrer erhöhten Aufmerksamkeit. Die Höhe des Verschleißes ist auch von der Pflege und Wartung des Fahrrades abhängig. Dies kann die Lebensdauer zwar verlängern, ein Austausch ist jedoch beim Erreichen der Verschleißgrenze erforderlich.

Zu Verschleißindikatoren gehört das Auftreten z.B. von feinen Rissen, Verformungen oder Farbveränderungen.

Beim Austausch der einzelnen Fahrradteile bitte nur Originalteile verwenden.

Alle Farben die auf Kellys-Fahrrädern verwendet werden, sind mit einer passenden Form eines Lichtschutzmittels (UV-Schutz) behandelt, um eine größtmögliche Farbstabilität zu gewährleisten. Die Schutzmethode kann je nach Material, auf dem die Farben verwendet werden, variieren. Bitte beachten Sie, dass Farben trotz des höchstmöglichen UV-Schutzes ihren Farbton ändern und/oder im Laufe der Zeit verblassen können. Lagern Sie Kellys-Fahrräder nicht an Orten, an denen sie direkter Sonneneinstrahlung und somit auch erhöhten UV-Strahlen ausgesetzt sind. Dadurch wird die Lebensdauer des UV-Schutzes verlängert und die Farbstabilität bleibt länger erhalten. Die Änderung der Farbsättigung und ihr mögliches Ausbleichen stellen keinen Sachmangel dar.

Gute Fahrt wünscht Ihnen

KELLYS



## GARANTIE

Ihr Händler haftet 24 Monate ab Übergabe für Sachmängel an dem von Ihnen erworbenem Fahrrad innerhalb dieser Frist wird Ihnen der Fachhändler, der das Rad verkauft hat, evtl. auftretende Beanstandungen, deren Ursache bereits beim Übergang des Fahrrades in Ihren Besitz vorhanden war, kostenlos reparieren bzw. mangelhafte Bauteile austauschen. Davon ausgeschlossen sind Verschleißteile.

## GARANTIEBEDINGUNGEN

Beachten Sie bitte den bestimmungsgemäßen Gebrauch. Für jeden darüber hinaus gehenden Gebrauch bzw. Nichteinhaltung der sicherheitstechnischen Anweisungen dieser Bedienungsanleitung und für die daraus resultierenden Schäden haften der Hersteller und der Händler nicht. Dies gilt insbesondere bei Überladung und nicht ordnungsgemäßer Beseitigung von Mängeln so wie bei Benutzung in Wettkämpfen.

Zur bestimmungsgemäßen Verwendung gehört auch die Einhaltung der vom Hersteller vorgeschriebenen Betriebs-, Wartungs- und Instandhaltungs- Anweisungen sowie Bedienungsanleitung, sowie der Wartungs- und Benutzungshinweise Ihres Fachhändlers. Bewahren Sie unbedingt Ihren Kaufbeleg und Garantieheft auf! Ohne diese Belege ist die Inanspruchnahme der Gewährleistung nicht möglich.

Die Garantie gilt nur bei Vorlage des Kunden-Kaufbeleges zusammen mit dem Garantieheft, aus dem Kaufdatum, Händleradresse, Modell und Rahmennummer hervorgehen müssen.

## DIE GARANTIE BEZIEHT SICH NICHT AUF FOLGENDE MÄNGEL:

Ausgeschlossen sind Schäden durch Verschleiß, Vernachlässigung (mangelhafte Pflege und Wartung), Sturz, Überlastung durch zu große Beladung, durch unsachgemäße Montage und Behandlung sowie durch Veränderung des Fahrrades (An- und Umbau von zusätzlichen Komponenten, Verwendung von Ersatzteilen, die dem Kellys-Original nicht entsprechen). Bei Wettbewerbsinsatz, Sprüngen oder Überanspruchungen anderer Art besteht ebenfalls kein Garantieanspruch.

Im Interesse einer langen Lebensdauer und Haltbarkeit der Komponenten müssen die Montagevorschriften der Hersteller (v.a. Drehmomente bei Schrauben) und die vorgeschriebene Wartungsintervalle genau eingehalten werden. Bei Nichteinhaltung der Montagevorschriften und Prüfrintervalle erlischt die Garantie.

Bei folgenden Mängeln und Teilen besteht kein Garantieanspruch:

Mechanische Abnutzungen die auf normalem Verschleiß während der Nutzung beruhen (z. B.

verschleiß der Kette, Ritzeln, Handgriffe, Bremsbeläge, Lackkratzer usw.)

Abnorme Belastung, Fahrlässigkeit, unsachgemäße Verwendung und Missbrauch, Schäden infolge von Unfällen oder Kollisionen.

## ▲ HINWEIS

**Der autorisierte Händler muß das Rad fahrbereit machen, so das die sichere Funktion gewährleistet ist. Der Händler hat eine Endkontrolle und Probefahrt durchzuführen.**

## VERLÄNGERTE GARANTIE FÜR FAHRRADRAHMEN

Die Firma KELLYS BICYCLES s. r. o. gewährleistet für den Rahmen des gekauften Fahrrads nach dem Verlauf der gesetzlich gegebenen 24-monatigen Garantiefrist eine verlängerte Garantie für den Erstbesitzer, angeführt in diesem Garantieschein für den Zeitraum von weiteren 36 Monaten, jedoch höchstens bis zu 60 Monaten vom Erwerbstag des Fahrrads vom Erstbesitzer, angeführt in diesem Garantieschein (weiter nur „verlängerte Garantie“), und dies unter folgenden Bedingungen:

- Beim Erstbesitzer angeführt in diesem Garantieschein muss es sich um eine natürliche Person handeln, welche das Fahrrad für seinen persönlichen Erholungsbedarf (nicht zum Zweck des Unternehmens, oder anderer Verdiensttätigkeiten oder Rennbedarfs) gekauft hat und das Fahrrad für seinen persönlichen Erholungsbedarf nutzt; diese verlängerte Garantie ist unübertragbar auf eine weitere Person – falls der Erstbesitzer des Fahrrads die Eigentumsrechte zum Fahrrad auf eine weitere Person überträgt, erlöscht somit die verlängerte Garantie,
- Das Fahrrad wird im System der Firma KELLYS BICYCLES s. r. o. auf der Webseite [www.kellysbike.com](http://www.kellysbike.com) bis zu 60 Tagen vom Erwerb registriert und die registrierten Daten werden mit den Daten auf dem Garantieschein des Fahrrads übereinstimmen,
- Der Erstbesitzer legt bei der Reklamation ein korrekt ausgefülltes Original des Garantiescheins und das Originalbeleg über den Fahrraderwerb vor,
- Das Fahrrad wird während der gesamten Garantiefrist einschließlich der verlängerten Garantiefrist regelmäßigen jährlichen technischen Kontrollen in einer Fachwerkstatt unterzogen, mit Vermerk über diese Kontrollen im Garantieschein, wobei die erste Garantiekontrolle nach 100 km durchgeführt werden muss. Die Kosten für Komponenten, welche der gängigen Abnutzung bei der Fahrradnutzung unterliegen und bei der Garantiekontrolle ausgetauscht werden müssen und die Servicearbeiten damit verbunden, trägt der Käufer (Erstbesitzer),
- Das vorgelegte Fahrrad zur Reklamation muss in unveränderter Farbcombination sein und

der reklamierte Rahmen darf nicht zum Zweck der Reklamation selbstständig (demontiert) vorgelegt werden. Die Komponenten oder Komponentenaufstellungen, falls diese während der Fahrradnutzung geändert werden, müssen in Übereinstimmung mit der ursprünglichen Fahrradspezifikation sein,

- Der Gegenstand der verlängerten Garantie ist nur die Rahmenkonstruktion, nicht der Rahmenlack,
- Die Kosten für Fahrradkomponenten, welche infolge der veränderten Rohrdurchmesser des getauschten Rahmen unvermeidlich ausgetauscht werden müssen und die Servicearbeiten damit verbunden, trägt der Käufer (Erstbesitzer),
- Die verlängerte Garantie bezieht sich nicht auf Karbonrahmen und bei vollständig gefederten Rahmen bezieht sich die verlängerte Garantie nicht, sowohl auf die hintere Drosseleinheit, wie auch auf keine beweglichen Rahmeneinbettungen (Schwingen, Bolzen).

Eine unvermeidliche Voraussetzung für die Rechtsentstehung aus der verlängerten Garantie für den Fahrradrahmen ist nämlich, dass alle oben genannten Bedingungen ausnahmslos erfüllt werden. Falls welche auch immer der oben genannten Bedingungen nicht erfüllt wird, und zwar nur teilweise, entstehen keine Rechte aus der verlängerten Garantie.

Der Hersteller haftet dafür, dass er im Verlauf der verlängerten Garantiefrist die Kosten für den Rahmenumtausch, dessen Mangelursache ein Material- oder Produktionsfehler ist trägt. Der Hersteller erklärt ausdrücklich, dass im Verlauf der verlängerten Garantiefrist keine weiteren Rechte, als das Recht für den Rahmenumtausch am Fahrrad, unter den Bedingungen definiert in diesem Garantieschein im Kapitel „Verlängerte Garantie für Fahrradrahmen“ für den Käufer – oben genannten Erstbesitzer des Fahrrads - entstehen und der Hersteller keine weiteren Rechte durch die verlängerte Garantie gewährleistet.

Aus dem Grund der begrenzten Zugänglichkeit des Ursprungsmodells, was den reklamierten Rahmen angeht, kann die Lieferzeit für den neuen Rahmen länger als 30 Tage betragen, wobei sich der Hersteller verpflichtet, dass diese laut seinen Möglichkeit so kurz wie möglich sein wird. Der Hersteller behält das Recht vor, einen Rahmen aus der aktuellen Produktion mit ähnlichen technischen Parametern in gleicher Qualität, jedoch nicht gleicher Farbe zu liefern. Die Kontaktperson, bei der die verlängerte Garantie geltend gemacht wird ist der Fahrradverkäufer – der Verkäufer ist berechtigt zu entscheiden, ob die Reklamation anerkannt und wie diese erledigt wird.

Diese über den Standard hinausgehende Garantiefrist ist ein freiwilliger Akt der Firma KELLYS BICYCLES s. r. o. und auf diese beziehen sich die Bestimmungen aus dem BGB oder anderen allgemein gültigen Rechtsvorschriften nicht, jedoch gelten für diese ausschließlich die Bedingungen angeführt in diesem Garantieschein, im Kapitel „Verlängerte Garantie für Fahrradrahmen“.

Die Rechte aus der verlängerten Garantie für den Fahrradrahmen werden erlöschen, falls diese nicht im oben definierten Zeitraum der verlängerten Garantiefrist geltend gemacht werden.



Gentile Cliente,

grazie per aver acquistato una bicicletta KELLYS. Le consigliamo vivamente di leggere innanzitutto il manuale d'uso per godere al meglio dei vantaggi del prodotto e anche per ragioni di sicurezza. In questo modo avrà una migliore conoscenza del funzionamento generale della sua bicicletta. Il Suo agente KELLYS Le fornirà servizi di assistenza e riparazione in garanzia per il Suo nuovo acquisto.

### TIPO DI UTILIZZO DELLA BICICLETTA

Questa bicicletta da corsa è progettata per l'impiego su strade pubbliche con superficie in asfalto di qualità. In caso di circolazione su strade pubbliche (specie con visibilità ridotta), è necessario munire la bicicletta di luci e riflettori secondo le norme nazionali applicabili.

Se la bicicletta è dotata del sistema elettronico Shimano Di2, si prega di cercare le informazioni tecniche su questo sistema nel sito web ufficiale della società Shimano [www.shimano.com](http://www.shimano.com)

### REGOLAZIONE DELLA SELLA E POSIZIONE DEL MANUBRIO

Tutte le parti funzionali della bicicletta sono regolate dal produttore e verificate dal rivenditore locale. Pertanto la bicicletta può essere utilizzata subito in tutta sicurezza. L'unica operazione da compiere è la regolazione della sella, del manubrio e dell'attacco per un utilizzo più agevole della bicicletta e per il corretto e sicuro funzionamento dei freni e dello sterzo.

#### SELLA

##### REGOLAZIONE DELL'ALTEZZA DELLA SELLA

Dopo essersi seduti sulla bicicletta, posizionare i piedi sul pedale più vicino a terra, appoggiando il tallone sul pedale. Per regolare al meglio l'altezza della sella, la gamba deve essere allungata e leggermente piegata al livello del ginocchio. Se la sella è troppo alta si sovraccaricheranno i muscoli degli arti inferiori e della schiena. Se la sella è invece troppo bassa, si sovraccaricheranno il ginocchio e i muscoli delle anche.

##### REGOLAZIONE DELLA POSIZIONE DELLA SELLA E INCLINAZIONE

La posizione consigliata per la sella e quella parallela al terreno. Provare diverse posizioni per scegliere quella più adatta. La sella può essere spostata in avanti o indietro rispetto al manubrio. Per regolare l'inclinazione e lo spostamento della sella, allentare la vite sul blocco del tubo reggisella, spostare la sella nella posizione desiderata e regolare l'inclinazione; quindi serrare la vite per mantenere la sella salda e sicura nella posizione richiesta. Assicurarsi che la sella sia correttamente serrata.

### ⚠ AVVERTIMENTO IMPORTANTE

**Sul reggisella è presente un segno che indica la profondità di inserimento minima del reggisella nel telaio della bicicletta. Il segno di inserimento minimo del reggisella non deve essere visibile. Dopo aver inserito il reggisella nel telaio, assicurarsi che il segno di inserimento minimo del reggisella non sia visibile al di sopra del telaio della bici. La vite di bloccaggio del reggisella deve essere correttamente serrata per evitare che il reggisella si muova nel telaio.**

#### Valori consigliati della coppia di serraggio per il reggisella nel telaio:

Vite M4 - vite di arresto del reggisella su telaio bicicletta in composito di carbonio	4,5 Nm
Vite M5 - vite di arresto del reggisella su telaio bicicletta in lega di alluminio	5 Nm

#### Valori consigliati della coppia di serraggio per vite di bloccaggio del tubo della sella:

Vite M5	10 -12 Nm
Vite M6	12 -15 Nm

### MANUBRIO E ATTACCO

#### ATTACCO DEL MANUBRIO

L'attacco di tipo A-head viene fissato sul collo della forcella e serrato con due viti a brugola. L'altezza dell'attacco e del manubrio è regolata con degli anelli collocati tra l'attacco e la serie sterzo o sostituendo l'attacco con uno di diversa angolatura. Con l'attacco del manubrio è possibile regolare anche il gioco della serie sterzo. Allentare le due viti a brugola presenti sul fermo dell'attacco, che fissano l'attacco alla forcella; quindi allentare anche la vite sulla serie sterzo. Regolare il gioco della serie sterzo allentando o serrando l'apposita vite per agevolare la rotazione della forcella. Non lasciare che la serie sterzo abbia il suo gioco spontaneo. Prima di tutto serrare la vite della serie sterzo. Quindi regolare la direzione dell'attacco, serrandolo con le due viti a brugola sul morsetto dell'attacco.

#### Valori della coppia di serraggio:

Vite M4 per morsetto attacco manubrio	5 Nm*
Vite M5 per morsetto attacco manubrio	5 Nm*
Vite M4 per morsetto manubrio	5 Nm*

\*Rispettare i valori consigliati, salvo specifiche variazioni nelle istruzioni relative al prodotto.



**COMPONENTI DELLA BICICLETTA**

**⚠ ATTENZIONE**

L'uso di estensioni aerodinamiche del manubrio può influire negativamente sulle capacità di sterzata del guidatore e sulla reazione dei freni.

**MANUTENZIONE DELLA BICICLETTA**

Si ricorda di effettuare una manutenzione appropriata per avere sempre la bicicletta in buone condizioni. Verificare regolarmente che tutte le viti della bicicletta siano correttamente serrate.

**GUARNITURA E PEDALI**

Dopo i primi 20 km serrare la guarnitura e anche i pedali alle pedivelle. Verificare che i bulloni delle pedivelle siano serrati correttamente. Verificare che le viti della pedivella sinistra siano ben serrate quando l'asse del movimento centrale è integrato con la pedivella destra.

**⚠ AVVERTIMENTO IMPORTANTE**

Quando si verifica il fissaggio delle pedivelle all'asse del movimento centrale è indispensabile che non vi sia alcuno sganciamento progressivo delle pedivelle, pena danni irreparabili alle stesse. Le pedivelle danneggiate devono essere sostituite con pedivelle nuove. Per la sostituzione delle pedivelle si prega di rivolgersi a un servizio di assistenza specializzato. I pedali devono essere saldamente fissati alle pedivelle. Verificare regolarmente il serraggio dei pedali; i pedali potrebbero progressivamente allentarsi con conseguenti danni alla filettatura nella pedivella. I danni sopra indicati non sono coperti da garanzia.

**⚠ ATTENZIONE**

Il distacco dal terreno (spazio tra la punta del piede e la ruota anteriore) può essere ridotto sostituendo la pedivella o lo pneumatico anteriore. La punta del piede può toccare lo pneumatico anteriore quando si cambia improvvisamente direzione di guida. Questa „contatto“ può causare cadute e infortuni gravi.

**MONTAGGIO DEI PEDALI**

In genere i pedali sono contrassegnati sull'asse con la lettera R (pedale destro) e con la lettera L (pedale sinistro).

1. Prima di procedere con il montaggio è necessario lubrificare la filettatura sui pedali.
2. Avvitare il pedale destro (R) nella filettatura della pedivella destra (con l'acrona) girando verso

destra.

3. Avvitare il pedale sinistro (L) nella filettatura della pedivella sinistra girando verso sinistra.
4. Serrare saldamente con uno strumento adeguato. Assicurarsi che il bordo dell'asse del pedale combaci con la pedivella.

**NOTA**

I pedali non sono forniti di fabbrica insieme alla bicicletta. Prima di montare e utilizzare i pedali si prega di leggere il manuale fornito dal produttore dei pedali.

**⚠ ATTENZIONE**

I pedali con sistema clip-in e quelli con cinturino tengono il piede ben legato al pedale, garantendo una maggiore efficienza nella pedalata. Questi pedali richiedono l'impiego di scarpe speciali da ciclista, che si adattano al meccanismo clip-in. Per l'uso di questi pedali è necessario avere buona esperienza. Prima di andare in bici si consiglia, pertanto, di provare l'attacco e lo sgancio dei pedali in un luogo sicuro.

**COMPONENTI DEL MOVIMENTO CENTRALE**

Entrambe le boccole dei componenti del movimento centrale devono essere saldamente serrate sul telaio. Si raccomanda di verificarle periodicamente, specie dopo aver usato la bici in condizioni umide e fangose. I componenti del movimento centrale devono ruotare senza frizionamenti e in maniera del tutto liscia; altrimenti si consiglia di rivolgersi a un servizio di assistenza specializzato.

**SERIE STERZO**

La serie sterzo deve essere adeguatamente serrata. Verificare che la forcella giri agevolmente nella serie sterzo, ma senza gioco. Prima di usare la bicicletta verificare sempre che tutte le viti dell'attacco del manubrio siano ben serrate. Se la serie sterzo ha troppo gioco procedere come segue:

- allentare le due viti a brugola sul fermo dell'attacco del manubrio (che regge l'attacco sul collo della forcella) e allentare anche la vite della serie sterzo (1)
- regolare il gioco della serie sterzo allentando o serrando la rispettiva vite, in modo che la forcella giri agevolmente e che la serie sterzo non abbia gioco
- verificare che i componenti della serie sterzo siano ben inseriti l'uno nell'altro e che il collo della forcella sia correttamente integrato nella serie sterzo
- serrare la vite della serie sterzo

- a questo punto impostare la direzione dell'attacco manubrio e serrare le due viti a brugola sul fermo dell'attacco, rendendo stabile e sicura la serie sterzo.

**⚠ ATTENZIONE**

**Prima di iniziare a pedalare verificare che le viti sul corpo dell'attacco del manubrio siano saldamente serrate.**

Al fine di garantire il corretto funzionamento dei componenti della serie sterzo e necessario lubrificarli regolarmente (a seconda della frequenza di utilizzo della bicicletta) con un lubrificante adeguato. Per un corretto smontaggio, rimontaggio e serraggio dei componenti (affinché funzionino senza problemi) e necessario avere determinate conoscenze e capacità; si raccomanda pertanto di rivolgersi al servizio di assistenza specializzato.

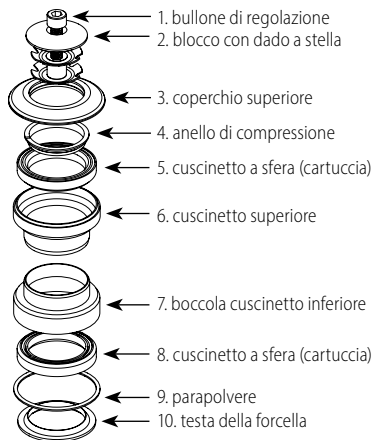
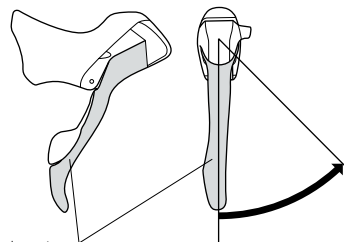
**COMPONENTI A HEAD  
(A\_HEAD)**

**LEVA DERAGLIATORE POSTERIORE**

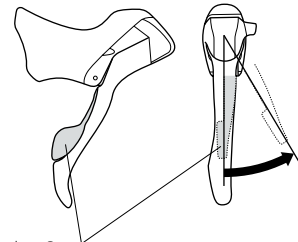
leva A  
cambio da più piccolo a più grande  
pignone posteriore

**STI DUAL CONTROL**

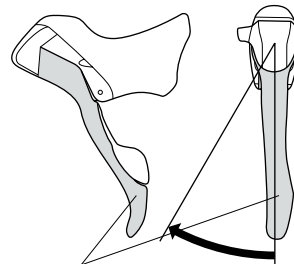
leva B  
cambio da più grande a più piccolo  
pignone posteriore

**LEVA DERAGLIATORE ANTERIORE**

leva A  
cambio da più piccolo a più grande  
corona anteriore

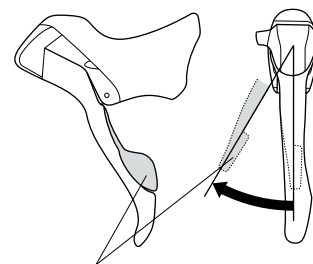

leva B  
cambio da più piccolo a più grande  
corona anteriore

## SISTEMA DEGLI INGRANAGGI

Il sistema degli ingranaggi è formato dalle leve del cambio, dai cavi del cambio, i deragliatori anteriore e posteriore, la corona, la ruota libera (pacco pignoni) e la catena. Il sistema è regolato dal produttore; non effettuare alcuna modifica al sistema degli ingranaggi, a meno che non sia necessario. Cambiare la marcia solo quando si pedala in avanti. Mai cambiare la marcia applicando una forza eccessiva! La funzionalità del sistema dipende soprattutto dal movimento agevole dei cavi nella guaina e dal sistema del cambio (pignoni, ruote dentate e catena). Tenere il sistema del cambio sempre pulito! Lubrificare i cavi con olio al teflon per proteggerli contro la corrosione e far sì che funzionino senza problemi, prolungandone anche la vita utile.

## SISTEMA DI CAMBIO DUAL CONTROL

Le leve del cambio STI Dual Control e quelle dei freni consentono il cambio e la frenata in maniera simultanea, senza rilasciare l'impugnatura delle leve dei freni. Le leve Dual Control rendono il cambio più rapido e più agevole, rendendo più sicure le operazioni di sterzata e comando della bici. Il sistema di cambio Dual Control è formato da due levette di cambio posizionate sul manubrio. La levetta destra comanda il deragliatore posteriore, mentre la levetta sinistra quello anteriore.

## DERAGLIATORE POSTERIORE

Il deragliatore posteriore sposta la catena sui pignoni posteriori cambiando il rapporto di trasmissione tra corona anteriore e pignoni posteriori.

### DERAGLIATORE POSTERIORE

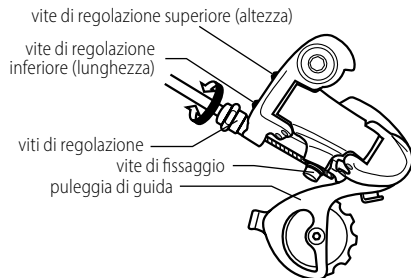

Il meccanismo destro del sistema Dual Control comanda il deragliatore posteriore ed è composto da due levette:

- premere la levetta di cambio principale (A) dal lato, spostando la catena sui pignoni verso l'alto (ovvero da una trasmissione più dura a una più leggera)
- premere la levetta di cambio più piccola (B), spostando la catena sui pignoni verso il basso (ovvero da una trasmissione più leggera a una più dura)

Durante l'impiego il sistema deragliatore può essere soggetto a perdita della sua regolazione:

### • REGOLAZIONE LIMITE INFERIORE

Impostare la catena sul pignone più piccolo. Allentare il bullone di fissaggio, che a sua volta allenterà il cavo di comando. Impostare la puleggia di guida sotto il bordo esterno del pignone più piccolo, girando la vite di regolazione superiore (H). Inserire il cavo di comando nel solco presente sotto il bullone di fissaggio, allungarlo (con una pinza) e poi serrare la vite.

### • REGOLAZIONE LIMITE SUPERIORE

Impostare il cambio sul pignone più grande. Impostare la puleggia di guida nella posizione intermedia sotto il pignone più grande, girando la vite di regolazione inferiore (L). Provare il funzionamento della catena con tutte le marce.

### • REGOLAZIONE DERAGLIATORE POSTERIORE

Tenere la ruota posteriore staccata dal suolo e far girare le pedivelle. Girare il bullone di regolazione (il bullone è attraversato da una guaina con un cavo interno) sulla puleggia di guida, finché il cambio va tutto liscio, senza alcun rumore di disturbo.

### **⚠ AVVERTIMENTO IMPORTANTE**

**Prima dell'uso verificare sempre la corretta regolazione dei limiti del deragliatore posteriore. Se il limite superiore è allentato, la puleggia di guida potrebbe collidere con i raggi e causare danni ai raggi delle ruote e anche infortuni gravi.**

## DERAGLIATORE ANTERIORE

Il deragliatore anteriore cambia il rapporto di trasmissione spostando la catena sulla corona. La guida della catena deve essere parallela alla corona per poter funzionare correttamente.

Il meccanismo sinistro del sistema Dual Control comanda il deragliatore anteriore ed è composto da due levette:

- premere la levetta di cambio principale dal lato, spostando la catena sulla corona verso l'alto (ovvero da una trasmissione più leggera a una più dura),
- premere la levetta di cambio più piccola, spostando la catena sulla corona verso il basso (ovvero da una trasmissione più dura a una più leggera)

È possibile che durante l'uso della bicicletta il cavo di comando si allenti e che il sistema del deragliatore anteriore perda la sua sintonizzazione:

• **REGOLAZIONE LIMITE INFERIORE**

Se la catena cade dalla corona più piccola significa che la guida della catena è troppo vicina al telaio della bicicletta. Girare il bullone di impostazione del limite inferiore in senso orario.

• **REGOLAZIONE LIMITE SUPERIORE**

Se la catena cade dalla corona più grande significa che la guida della catena è troppo lontana dal telaio della bicicletta. Girare il bullone di regolazione superiore in senso antiorario. Verificare l'adeguatezza delle impostazioni provando tutte le marce.

• **REGOLAZIONE DERAGLIATORE ANTERIORE**

Eliminare qualsiasi allentamento del cavo di comando, svitando il bullone di fissaggio del cavo e poi allungando il cavo con una pinza. Serrare il bullone di fissaggio. Verificare il funzionamento.

**DERAGLIATORE ANTERIORE**

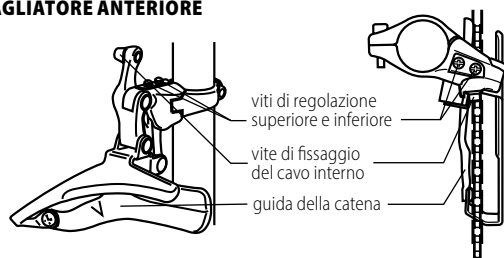

**CATENA**

La catena trasmette la potenza dai pedali alla ruota posteriore della bicicletta ed, essendo uno dei componenti della bicicletta più sollecitati, la sua manutenzione richiede particolare attenzione. Il deragliatore posteriore assicura la corretta tensione della catena. La vita utile della catena può essere prolungata con una pulizia regolare, rimuovendo impurità di tipo meccanico (ad es. polvere, fango). Per la lubrificazione della catena si consiglia di usare l'olio al teflon. Il vostro rivenditore vi fornirà informazioni sul lubrificante adeguato. Le maglie della catena si allargano utilizzando la bicicletta. Eventuali segni di usura o danni alla catena possono causare danni al pacco pignoni e alle corone. Se la bicicletta è utilizzata sul bagnato, la catena dovrà essere sostituita con una nuova ogni 2500 km. La catena usurata va sostituita con una dello stesso tipo e con lo stesso numero di maglie.

**SISTEMA DI FRENATURA**

Il sistema di frenatura, composto dalle leve dei freni Dual Control, da cavi, pinze anteriore e posteriore e dai pattini del freno, è una delle parti più importanti della bicicletta. La leva del freno di destra agisce sul freno posteriore; la leva del freno di sinistra agisce sul freno anteriore. I freni sono registrati dal produttore. Per la vostra sicurezza, si raccomanda di non apportare alcuna modifica alle regolazioni del sistema di frenatura, a meno che non sia strettamente necessario! Verificare regolarmente l'usura delle superfici di attrito e dei pattini dei freni, tenendo puliti i cerchi. Se il sistema di frenatura perde la giusta impostazione, è necessario regolarlo o rivolgersi a un servizio assistenza specializzato.

**CAVI FRENO**

Il sistema di frenatura della bicicletta è efficiente soltanto se i cavi dei freni sono correttamente tirati. I cavi del freno possono essere impostati regolando le viti sulle pinze dei freni. Lubrificare i cavi dei freni e le coperture esterne con dell'olio, facendo in modo che i cavi funzionino senza alcuna anomalia. La boccola finale deve essere posizionata sulla parte finale del cavo per evitare che si pieghi o si danneggi. I cavi danneggiati o eccessivamente usurati devono essere sostituiti.

**REGOLAZIONE DEI FRENI**

La distanza tra i pattini del freno e il cerchio deve essere pari a 1,5 - 2 mm. Impostare questa distanza regolando la vite sulla pinza del freno (tra cavo guida e guaina). Se la distanza è ancora consistente, allentare la vite sul lato sinistro della pinza e premere entrambi i lati del freno con la mano. A questo punto tirare il cavo con una pinza e fissarlo con una vite a brugola. La distanza può essere regolata al meglio girando la vite.

Quando è necessario smontare la ruota (ad esempio durante il trasporto della bici o in caso di

foratura), rilasciare il freno usando la leva di sganciamento rapido presente sulla sinistra della pinza. Sollevando la leva di sganciamento rapido per aprire la pinza del freno, la ruota potrà essere agevolmente sfilata dalla forcella o dal telaio. Premere la leva di sganciamento rapido verso il basso per riportare il freno nella posizione originaria.

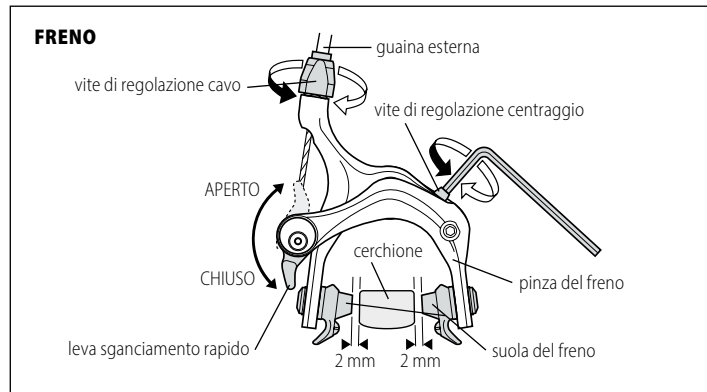

### ⚠ ATTENZIONE

**Le suole del freno non devono mai toccare il pneumatico per evitare che si surriscaldino! Verificare regolarmente il livello di usura dei pattini del freno e sostituirli se necessario. Sostituire i pattini usurati con nuovi pezzi originali adeguati al tipo di freno.**

### SOSTITUZIONE DEI PATTINI DEL FRENO

1. Aprire la pinza del freno con la leva di sganciamento rapido.
2. Svitare la vite a brugola che regge il pattino del freno nel portasuola e rimuovere la suola.
3. Inserire la nuova suola nell'apposito portasuola. Seguire la direzione contrassegnata dalla freccia corrispondente alla direzione in cui gira la ruota. Premere la pinza del freno in modo tale che la

nuova suola tocchi il cerchio. Impostare la nuova posizione delle suole in modo che siano parallele al cerchio e almeno 1 mm al di sotto del bordo dello pneumatico.

4. Fissare le suole del freno nell'apposito portasuola con una vite a brugola e ripristinare la leva di sganciamento rapido nella posizione originaria. Verificare che il freno funzioni correttamente.

### ⚠ AVVERTIMENTO IMPORTANTE

**Prestare attenzione quando si frena su superfici bagnate – la distanza di frenatura della bicicletta sarà maggiore! Prima di usare la bicicletta, verificare sempre che il sistema di frenatura sia in perfette condizioni.**

### RUOTA ANTERIORE E POSTERIORE

**Prima di ogni utilizzo verificare che la ruota sia ben fissata servendosi della leva di sganciamento rapido (ovvero la leva deve essere in posizione „CHIUSA“).** La leva di sganciamento rapido permette di smontare e rimontare facilmente la ruota senza attrezzi. Prima di utilizzare la bicicletta verificare che la ruota sia centrata nella forcella. Serrare il dado dello sganciamento rapido in modo che la leva crei resistenza nel momento della chiusura. Quando il sistema a sganciamento rapido è chiuso nella posizione di blocco, le estremità delle forcelle devono avvicinarsi. **Spostare la leva di sganciamento rapido solo ai lati per raggiungere la posizione APERTA o CHIUSA. Non girare mai il sistema di sganciamento rapido quando è chiuso, altrimenti potrebbe danneggiarsi!**

Si raccomanda di verificare periodicamente i mozzi delle ruote, specie dopo aver usato la bici in condizioni umide e fangose. Il mozzo dell'asse deve ruotare senza alcun attrito, in maniera del tutto liscia. Se così non fosse, neppure dopo la regolazione dei coni dell'asse e del dado di sicurezza, sarà necessario smontare il mozzo, pulire gli anelli dei cuscinetti e le sfere, lubrificarli con un nuovo lubrificante, rimontare e regolare di nuovo il mozzo. Se non si è in grado di svolgere questo tipo di manutenzione, si consiglia di rivolgersi a un centro di assistenza specializzato.

### CERCHI

Prima di utilizzare la bicicletta verificare che le ruote siano ben centrate e che i cerchi non siano danneggiati. L'uso della bicicletta o i terreni accidentati possono causare solchi o crepe. Le zone laterali dei cerchi tendono a usurarsi con le frenate. Su ciascun lato dei cerchi è presente un sistema di sicurezza che indica la deformazione sul lato del cerchio. L'eventuale piegamento della zona laterale del cerchio è un segno di usura che causa frenatura spontanea. L'utilizzo di una bicicletta in condizioni danneggiate è pericoloso e dunque il cerchio difettoso va sostituito!



## PNEUMATICI

Non utilizzare mai la bicicletta con gli pneumatici sgonfi. Rispettare le pressioni consigliate riportate sul lato di ciascun pneumatico. Calcolo delle unità di misurazione della pressione riportato sugli pneumatici:

100kPa = 14,22 P.S.I. = 1 bar = 1 at

In caso di foratura sostituire sempre il tubo con uno nuovo avente gli stessi parametri. I parametri sono contrassegnati su ciascun tubo o sui lati degli pneumatici.

## TELAIO E FORCELLA

Verificare regolarmente che il telaio e la forcella della bicicletta non siano danneggiati. I danni al telaio o alla forcella sono causati principalmente da incidenti o cadute. Non utilizzare la bicicletta se il telaio o la forcella sono danneggiati, pena il rischio di infortuni gravi!

## FORCELLA E TELAIO IN COMPOSITO DI CARBONIO

La forcella e il telaio in composito di carbonio migliorano notevolmente la qualità della guida, con una forcella alta, un telaio rigido, un peso ridotto e l'assorbimento delle vibrazioni. Sovraccarichi e colpi forti potrebbero causare danni (crepe) alla struttura di carbonio.

### ⚠ ATTENZIONE

Se usati in modo appropriato, i telai delle biciclette in materiale composito presentano valori di fatica più alti rispetto a quelli in materiale metallico. È necessario verificare regolarmente il telaio e la forcella, soprattutto dopo urti o incidenti. Sospendere immediatamente l'utilizzo della forcella o del telaio in carbonio se si notano delle crepe!

Prestare particolare attenzione durante il montaggio di componenti sul telaio in composito, specie quando si serra la vite di fissaggio del reggisella o quella del deragliatore anteriore. Rispettare i valori di coppia di serraggio consigliati!

Valori della coppia di serraggio per i componenti del telaio in composito di carbonio:

Vite M4 - vite morsetto reggisella	4,5 Nm
Vite M5 - vite morsetto deragliatore anteriore	6 Nm

### ⚠ ATTENZIONE

La vite di bloccaggio del reggisella deve essere correttamente serrata per evitare che il reggisella

si muova nel telaio. Durante l'assemblaggio dei componenti in carbonio si consiglia di utilizzare una pasta specifica quando la vite del reggisella viene ben serrata secondo la coppia di serraggio consigliata, anche se il reggisella è inserito nel tubo del telaio. La pasta specifica contiene dei microgranuli che aumentano la frizione e consentono di utilizzare una coppia ridotta del 30%, riducendo quindi i rischi di danneggiamento dei componenti.

Se durante i lavori di manutenzione si usa un appoggio o una struttura metallica, non fissare mai la bici esercitando una pressione sul telaio, altrimenti potrebbero crearsi delle crepe.

Per le operazioni di manutenzione che richiedono l'uso di strumenti speciali si consiglia di rivolgersi a un servizio di assistenza specializzato.

### ⚠ AVVERTIMENTO IMPORTANTE

**In caso di circolazione su strade pubbliche (specie con visibilità ridotta), è necessario munire la bicicletta di luci e riflettori secondo le norme nazionali applicabili.**

**Indossare sempre il casco da ciclista quando si va in bici!** Gli incidenti ciclistici causano spesso infortuni al cranio. Quando si acquista il casco bisogna fare attenzione alle dimensioni della propria testa. Il casco deve calzare perfettamente sul capo. Non deve far male o premere troppo sulla testa. Acquistare un casco con meccanismo di fissaggio regolabile in modo che calzi perfettamente e in tutta sicurezza sul proprio capo.

**Il peso massimo consentito del guidatore con bagaglio e bicicletta è pari a 110 kg. Non sovraccaricare la bicicletta!**

### ⚠ ATTENZIONE

Per quanto riguarda i componenti meccanici, la bicicletta è soggetta a usura e forti sollecitazioni. I diversi materiali e componenti possono reagire all'usura o alle sollecitazioni in maniera diversa l'uno dall'altro. I componenti oltre la propria vita utile potrebbero cedere all'improvviso e causare infortuni al guidatore. Tutte le crepe, i graffi o i cambiamenti di colore nelle zone soggette a forti sollecitazioni indicano che la vita utile del componente è arrivata al termine e che è necessaria una sostituzione. Per la sostituzione dei singoli pezzi si raccomanda di usare componenti originali.

Tutti i colori usati nelle biciclette KELLYS dispongono di un rivestimento protettivo ai raggi UV per rendere la saturazione del colore il più stabile possibile. Il tipo di protezione UV può variare a seconda del materiale



in cui vengono utilizzati i colori. Si prega di notare che nonostante queste precauzioni, i colori se troppo esposti alle radiazioni UV, possono comunque cambiare il loro tono o dissolvenza. Non riponete le biciclette KELLYS in luoghi esposti alla luce solare diretta e quindi alle radiazioni UV. Queste precauzioni possono allungare la stabilità dei toni di colore. Le variazioni di saturazione del colore e possibili sbiadimenti non sono considerate difetti del prodotto.

Buona pedalata!

KELLYS

## GARANZIA

Il rivenditore concede una garanzia di 24 mesi a partire dalla data di acquisto della bicicletta.

### CONDIZIONI DI GARANZIA

Il periodo di garanzia è esteso per il periodo di assistenza in garanzia. Durante il periodo di garanzia, tutti i difetti in termini di materiale, manodopera o montaggio saranno riparati a titolo gratuito.

### LA GARANZIA NON COPRE I DIFETTI CAUSATI DA:

- utente - danno del prodotto causato da un montaggio non professionale (inserimento insufficiente del reggisella nel telaio o della serie sterzo nella forcella; serraggio insufficiente dei pedali nelle pedivelle), uso errato ed errori di manutenzione (pedivelle non serrate all'asse del movimento centrale, conservazione inadeguata), danni causati da incidenti, riparazioni non professionali, uso sbagliato della bicicletta, danni causati da sostituzione di componenti originali, altri interventi tecnici sul telaio della bicicletta;
- normale usura dei componenti della bicicletta (pneumatici, tubo interno, pattini del freno, guarnizioni in gomma);
- danni meccanici – usura durante il normale uso della bicicletta (usura della catena, della cassetta, della manopola, della vernice).

### **⚠ ATTENZIONE**

**Il rivenditore ha l'obbligo di verificare la funzionalità di tutti i componenti della bicicletta. Il produttore non è responsabile per gli infortuni personali, per i danni o i difetti causati da un errato montaggio o da una cattiva manutenzione in seguito alla spedizione del prodotto ovvero per un'assistenza insufficiente prima della vendita presso il rivenditore.**

**La scheda di garanzia è un accessorio del prodotto con un numero di serie specifico. Si prega di conservare la scheda di garanzia e di esibirla in caso di reclamo.**



## ESTENSIONE DELLA GARANZIA PER IL TELAIO DELLA BICICLETTA

Per il telaio della bicicletta acquistata, allo scadere del periodo della garanzia legale di 24 mesi, la società KELLYS BICYCLES s. r. o. concede all'acquirente originario indicato sul certificato di garanzia un'estensione di ulteriori 36 mesi (tuttavia per un massimo di 60 mesi dopo la data d'acquisto della bicicletta da parte dell'acquirente originario indicato sul certificato di garanzia, di seguito abbreviata con „estensione della garanzia“) d, purché si rispettino le seguenti condizioni:

- L'acquirente originario indicato sul certificato di garanzia deve essere una persona fisica che ha acquistato la bicicletta per propri fini ricreativi (non per attività commerciali o altre attività a scopo di lucro o competizioni) i l'estensione della garanzia non può essere ceduta ad altre persone (se l'acquirente originario cede la proprietà del mezzo a un altro soggetto, l'estensione della garanzia va a estinguersi).
- La bicicletta dovrà essere registrata nel sistema della società KELLYS BICYCLES s. r. o. sul sito [www.kellysbike.com](http://www.kellysbike.com) entro 60 giorni dall'acquisto e i dati registrati dovranno corrispondere a quelli riportati sul certificato di garanzia della bicicletta.
- Per sporgere un reclamo in garanzia l'acquirente originario dovrà presentare il certificato di garanzia correttamente compilato e la ricevuta originale attestante l'acquisto della bicicletta.
- Durante l'intero periodo di garanzia (compresa l'estensione) la bicicletta dovrà essere sottoposta a controlli tecnici regolari presso un'officina specializzata con tanto di verbalizzazione di tali controlli sul certificato di garanzia. Il primo tagliando dovrà essere effettuato dopo 100 km percorsi. L'acquirente originario affronterà i costi dei componenti soggetti a normale usura con l'uso della bicicletta, che si renderanno necessari nel corso dei tagliandi e delle operazioni di assistenza.
- Nell'ambito della procedura di reclamo è necessario che la bicicletta conservi la combinazione cromatica originaria immutata e che il telaio non venga presentato separatamente (smontato). Se durante l'uso della bicicletta sono stati modificati alcuni gruppi o set di componenti, è necessario che le operazioni siano state eseguite in conformità con le specifiche tecniche originarie della bicicletta.
- Oggetto dell'estensione della garanzia sarà unicamente la struttura del telaio e non la finitura.
- L'acquirente originario affronterà i costi dei componenti della bicicletta che si renderanno necessari per le dovute sostituzioni in seguito alla modifica dei parametri del tubo del telaio sostituito (compresi i relativi lavori di assistenza).
- L'estensione della garanzia non si applica ai telai in carbonio; per quanto riguarda i telai con sospensione a molla completa, l'estensione della garanzia non si applica all'unità di ammortizzazione posteriore o altri componenti flessibili del telaio (leve, perni).

Per far valere il proprio diritto all'estensione della garanzia è assolutamente necessario che tutte le suddette condizioni siano rispettate senza alcuna eccezione. Se una delle suddette condizioni non sarà soddisfatta (anche solo parzialmente) non si avrà diritto all'estensione della garanzia per il telaio.

Durante il periodo dell'estensione della garanzia il produttore assicurerà la sostituzione dell'eventuale telaio difettoso a condizione che la causa del difetto sia un difetto del materiale o di produzione. Il produttore dichiara espressamente che durante il periodo dell'estensione della garanzia saranno concessi all'acquirente esclusivamente i diritti (compreso il diritto al reclamo relativo alla sostituzione del telaio) riportati nelle condizioni definite nel certificato di garanzia al capitolo „Estensione della garanzia per il telaio della bicicletta“ e non sorgeranno ulteriori diritti che l'acquirente potrà rivendicare nei confronti del produttore. Per via della limitata accessibilità del modello originale del telaio oggetto del reclamo, l'attesa per la consegna del nuovo telaio potrebbe essere superiore a 30 giorni. In ogni caso il produttore si impegna a consegnare il pezzo il prima possibile. Il produttore si riserva il diritto di consegnare un telaio della produzione attuale avente parametri tecnici simili di identica qualità, ma con una possibile modifica del colore. Il referente in caso di reclamo durante il periodo di estensione della garanzia è il rivenditore. Sarà quest'ultimo a decidere se il reclamo è legittimo e in che modo dovrà essere evaso.

Il suddetto periodo di estensione della garanzia è un atto volontario della KELLYS BICYCLES s. r. o., soggetto a tutte le norme del Codice Civile o ad altri decreti giuridici generalmente applicabili; tuttavia sono valide esclusivamente le condizioni elencate nel certificato di garanzia al capitolo „Estensione della garanzia per il telaio della bicicletta“. I diritti derivanti dall'estensione della garanzia sul telaio perdono validità allo scadere del periodo stabilito.



Estimado cliente,

Gracias por elegir la bicicleta KELLYS. Para la satisfacción con su bicicleta y para utilizarla con seguridad, lea este manual, por favor. Le ayudará a conocer su bicicleta. El distribuidor, el cual le vendió esta bicicleta, realizará también las revisiones de garantía y reparaciones de su bicicleta.

## PROPÓSITO DE USO

Esta bicicleta está diseñada para su uso en la vía pública y carreteras con la superficie de asfalto de calidad. Si utiliza la bicicleta en vías públicas con visibilidad reducida, deberá equiparla con iluminación y reflectores de acuerdo con la normativa vigente en el país, en el cual la utilice.

**Si su bicicleta está equipada con el sistema electrónico Shimano Di2, consulte el sitio web de Shimano [www.shimano.com](http://www.shimano.com) para obtener información técnica sobre este sistema.**

## AJUSTE DE LA POSICIÓN DEL SILLÍN Y MANILLAR

Todas las partes funcionales de la bicicleta vienen ajustadas por el fabricante y revisadas por su distribuidor, por lo tanto, puede usar la bicicleta inmediatamente después de la compra. Antes de utilizar la bicicleta ajuste únicamente la posición del sillín y del manillar. Ajuste el sillín y el manillar para proporcionarle la máxima comodidad, pero al mismo tiempo un control seguro de los elementos de frenado y control de la bicicleta.

## SILLÍN

### AJUSTE DE ALTURA DEL SILLÍN

Súbase a su bicicleta, coloque la biela del pedal lo más cerca posible del suelo. Coloque su pie en el pedal de tal manera que su talón esté apoyado sobre el pedal. Con el sillín ajustado correctamente, la pierna debe estar estirada y ligeramente flexionada en la rodilla. Si ajusta el sillín demasiado alto, forzará en exceso los músculos de las piernas y de la espalda. El sillín con el ajuste bajo provoca una presión excesiva sobre las rodillas y los músculos de los muslos.

### AJUSTE DE LA POSICIÓN DEL SILLÍN E INCLINACIÓN DEL SILLÍN

La posición del sillín más adecuada es paralela al suelo. Pruebe diferentes posiciones del sillín y finalmente elija la que más le convenga. El sillín también se puede mover hacia adelante más cerca hacia el manillar o hacia atrás. Ajuste la inclinación y la posición del sillín con el tornillo del cierre de la tija del sillín. Afloje el tornillo, mueva el asiento hacia adelante o hacia atrás, ajuste la inclinación del asiento y

apriete el tornillo. Compruebe que el tornillo esté bien apretado.

## ⚠ AVISO MUY IMPORTANTE

**En la tija de sillín hay una marca, indicando la inserción mínima de la tija de sillín en el cuadro de la bicicleta. Esta marca de la inserción mínima de la tija del sillín no debe ser visible. ¡Nunca fije la tija de sillín al cuadro de la bicicleta debajo de esta marca! El tornillo de la tija del sillín o el mecanismo del cierre rápido de la tija del sillín deben apretarse de modo que la tija del sillín no pueda girar dentro del cuadro de la bicicleta.**

**Par de apriete recomendado para el ajuste de la tija del sillín en el cuadro de la bicicleta:**

perno M4 abrazadera cierre tija sillín cuadro fabricado de compuesto de carbono	4,5 Nm
perno M5 abrazadera cierre tija sillín cuadro fabricado de aleación de aluminio	5 Nm

**Par de apriete recomendado para el cierre del sillín:**

perno M5 cierre sillín	10 - 12 Nm
perno M6 cierre sillín	12 - 15 Nm

## VÁSTAGO DE MANILLAR Y MANILLAR

### VÁSTAGO DE MANILLAR

Vástago de manillar tipo "a-head" está unido al cuello de la horquilla y se asegura con 2 tornillos Allen. La altura de vástago y del manillar se ajusta mediante anillos insertados entre vástago y el conjunto del cabezal, o cambiando el vástago por otro con un ángulo-declinación diferente. Mediante el vástago tipo a-head del manillar se ajusta también el juego del conjunto del cabezal.

Afloje los 2 tornillos Allen del manguito de vástago, los cuales sujetan el vástago al cuello de la horquilla, así como el tornillo del conjunto de cabezal de manillar. Apretando o aflojando este tornillo ajustará la holgura del conjunto del cabezal de modo que la horquilla gire con suavidad pero sin tener el conjunto del cabezal ninguna holgura. Primero apriete el perno del conjunto del cabezal.

Después ajuste la dirección de vástago del manillar y apriete los 2 tornillos Allen en el manguito de vástago del manillar.

**Par de apriete recomendado:**

perno M4 abrazadera vástago	5 Nm*
perno M5 abrazadera vástago	5 Nm*
perno M4 abrazadera manillar	5 Nm*



### PARTES DE LA BICICLETA





\*Cumplir con los valores recomendados, a menos que se indique algo diferente en el producto.

### ⚠ ADVERTENCIA

El uso del vástago aerodinámico en el manillar de la bicicleta puede afectar desfavorablemente sus reacciones de manejo y frenado.

### MANTENIMIENTO DE BICICLETA

Para que su bicicleta cumpla su función de la manera confiable, le recordamos que su uso requiere mantenimiento. Verifique regularmente que las tuercas y los pernos estén apretados suficientemente.

### BIELAS Y PEDALES

Apretar las bielas después de los primeros 20 km más o menos, también apriete los pedales a las bielas. Compruebe que los tornillos del desviador y de los platos de cambio estén apretados. Para aquellas bielas, en las cuales el eje central está integrado en la biela derecha, asegúrese que los tornillos de la biela izquierda estén apretados.

### ⚠ AVISO MUY IMPORTANTE

**Si no verifica el apriete de las bielas del eje central, se soltarán gradualmente las bielas en el eje y se dañarán las bielas irreparablemente. Este tipo de falla solo se puede corregir reemplazando las bielas. Encargue el desmontaje y la sustitución de las bielas a un servicio especializado en bicicletas.**

**Los pedales deben estar firmemente apretados a las bielas, es decir, hasta el tope de tal manera que el eje del pedal esté apoyado sobre la biela. El apriete de los pedales debe comprobarse periódicamente. De lo contrario, el eje del pedal se soltará de la rosca de la biela y la rosca se dañará gradualmente. Los defectos causados de esta manera no serán reconocidos en ningún procedimiento de reclamación!**

### ⚠ ADVERTENCIA

En el caso de reemplazar las bielas por otras de mayor longitud (o cubiertas de mayor anchura), es posible que se reduzca el espacio entre la punta de la zapatilla y la rueda delantera. Con el brusco cambio de la dirección, la punta de su zapatilla puede tocar la cubierta de la rueda delantera, lo que puede causar una caída o un accidente.

### MONTAJE DE PEDALES

Los pedales suelen estar marcados con las letras R - pedal derecho y L - pedal izquierdo en el eje de cada pedal.

1. Antes de montar los pedales, lubrique las roscas de los pedales y bielas con lubricante.
2. Enrosque, girando a la derecha, el pedal derecho (R) en la rosca de la biela derecha (biela platos de cambio). Tenga cuidado de no dañar la rosca!
3. Enrosque, girando a la izquierda, el pedal izquierdo (L) en la rosca de la biela izquierda.
4. Apriete con una llave para pedales (N°15) y el apriete recomendado por el fabricante del pedal y compruebe que el asentamiento del eje del pedal se apoya en la biela.

### NOTA

Los pedales no son parte del equipamiento estándar en esta bicicleta. Antes de instalarlos y usarlos, le recomendamos leer atentamente las instrucciones adjuntas del fabricante de los pedales.

### ⚠ ADVERTENCIA

Los pedales automáticos y los pedales con clips o correas, conectan fijamente el pie al pedal, permiten un pedaleo más eficiente y brindan una mayor estabilidad durante el pedaleo. Estos pedales requieren el uso de zapatillas de ciclismo especiales, las cuales se adaptan al mecanismo utilizado en los pedales. El uso de dichos pedales requiere habilidad, por lo que recomendamos practicar los movimientos de enganchar y desenganchar las zapatillas a los pedales antes de usarlos por primera vez, en un lugar seguro.

### CONJUNTO DEL EJE DE CENTRO

El conjunto central debe girar sin fricción ni holgura. Verifique regularmente que ambos cilindros centrales estén firmemente apretados en el cuadro y que los cojinetes estén suficientemente lubricados.

### CONJUNTO DEL CABEZAL

El conjunto del cabezal debe estar lo suficientemente apretado. Antes de montar en bicicleta, asegúrese que la horquilla de su bicicleta gire con suavidad en el conjunto de dirección, pero sin holgura. Si el conjunto del cabezal tiene holgura, siga estos pasos:

- primero afloje los 2 tornillos Allen en el manguito de la potencia, que aseguran el vástago en el cuello de la horquilla y también el tornillo de montaje del cabezal (1)

- apretando o aflojando este tornillo ajuste la holgura del conjunto del cabezal de modo que la horquilla gire con suavidad pero el conjunto del cabezal no tenga holgura. Apriete primero el perno del conjunto del cabezal.
- después ajuste la dirección del vástago y apriete el vástago con los 2 tornillos Allen en el manguito del vástago – de esta manera estará asegurado el conjunto del cabezal.

Antes de apretar revise:

- si encajan correctamente todas las partes del conjunto del cabezal entre sí
- si el cuello de la horquilla encaja correctamente en el conjunto del cabezal

### CONJUNTO DEL CABEZAL (A-HEAD)

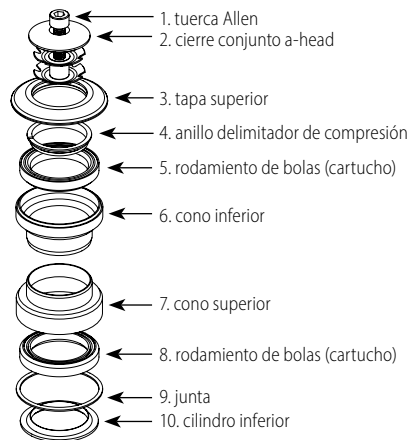

### ⚠ ADVERTENCIA

**Antes de manejar, asegúrese que los tornillos Allen en el manguito del vástago estén apretados.**

Para mantener el correcto funcionamiento del conjunto de cabezal de su bicicleta, es necesario lubricar regularmente (dependiendo de la frecuencia de manejo) el conjunto de cabezal con lubricante adecuado. El desmontaje, el montaje y el apriete del conjunto de cabezal para mantener el buen funcionamiento de los rodamientos requiere cierta experiencia, por lo tanto, le recomendamos ponerse en contacto con un taller especializado.

### SISTEMA DE CAMBIO

El sistema de cambio consta de palancas de cambios (manguitos giratorios de cambio), cables de control, desviador trasero, delantero y central, piñones del buje trasero, platos del eje del centro y cadenas. Viene ajustado y configurado por el fabricante, por lo tanto no interfiera en el sistema innecesariamente! Cambie de marcha únicamente durante el pedaleo hacia adelante. ¡Nunca intente forzar un cambio de marcha! Su funcionalidad depende principalmente del buen funcionamiento de los cables en los dispositivos llamados Bowden y del sistema de cambio (piñones, platos, desviadores, cadena). Mantenga limpio el sistema de cambio, lubrique los cables con aceite con aditivos de teflón, protege los cables contra la corrosión, asegura el buen funcionamiento de los cables y, por lo tanto, prolonga su vida útil.

### SISTEMA DE CAMBIO DUAL CONTROL

Las palancas de freno y cambio de marchas STI Dual Control permiten cambiar y frenar al mismo tiempo sin tener que soltar la empuñadura de la palanca de freno. Esto hace que los cambios sean más rápidos, más cómodos y más seguros de usar. El cambio Dual Control consta de 2 palancas de cambios, ubicadas en el manillar. La palanca derecha controla el desviador trasero, la palanca izquierda controla el desviador delantero.

### DESVIADOR TRASERO

Desviador trasero mueve la cadena en los piñones del buje trasero, cambiando así la relación de transmisión entre los platos de cambio y los piñones.

Desviador trasero se controla con la palanca derecha Dual Control, componiéndose en este sistema de cambio de 2 palancas:

- empujando lateralmente la palanca de cambios principal (A) se mueve la cadena en los piñones del

**PALANCA DE CAMBIOS (DESVIADOR TRASERO)**

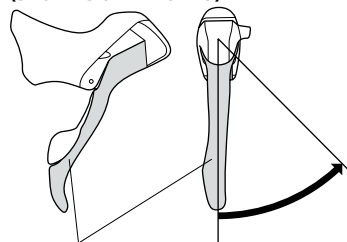

palanca A cambia la cadena de los piñones más pequeños del buje trasero a los más grandes

**STI DUAL CONTROL**

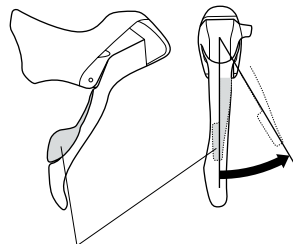

palanca B cambia la cadena de los piñones más grandes del buje trasero a los más pequeños

**PALANCA DE CAMBIOS (DESVIADOR DELANTERO)**

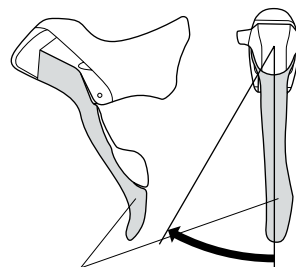

palanca A cambia la cadena de un plato de cambio más pequeño a uno más grande

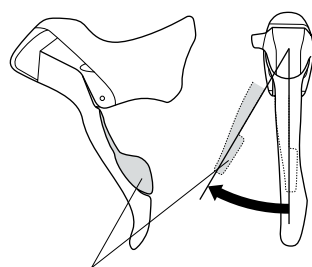

palanca B cambia la cadena de un plato de cambio más grande a uno más pequeño

- buje trasero hacia arriba, es decir, se cambian marchas más difíciles a marchas más ligeras
- presionando la palanca de cambios más pequeña (B) se desplaza la cadena hacia abajo, es decir, se cambian marchas más ligeras a más difíciles.

**DESVIADOR TRASERO**

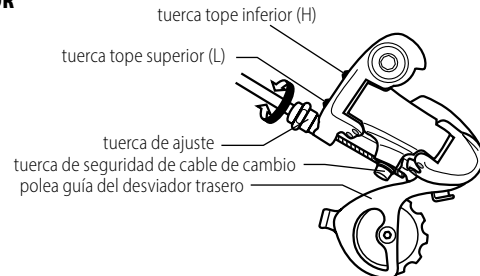

En uso, el cable puede aflojarse y el sistema de cambio del desviador puede desincronizarse:

**• AJUSTE DE TOPE INFERIOR**

Ponga el piñón más pequeño. Afloje la tuerca de seguridad del desviador para liberar el cable de cambio. Al girar el tornillo de tope inferior (H), ajuste la polea guía del desviador debajo del borde exterior del piñón más pequeño. Inserte el cable de cambio en la ranura debajo de la tuerca de seguridad del desviador, apriétela (sujetándola con alicates) y apriete la tuerca.

**• AJUSTE DE TOPE SUPERIOR**

Ponga el piñón más grande. Girando la tuerca de tope superior (L) ajuste la polea guía del desviador tal que quede situada debajo de la mitad del piñón más grande. Pruebe cambiando la cadena en todas las marchas.

**• SINCRONIZACIÓN DEL DESVIADOR TRASERO**

Levante la rueda trasera y gire las bielas. Mediante la tuerca de ajuste del desviador (a través de la tuerca va el cable Bowden con el cable hacia el desviador) gire hasta lograr un funcionamiento suave

de la cadena sin ruidos molestos.

### ⚠ AVISO MUY IMPORTANTE

**Antes de manejar, verifique que los topes del desviador trasero estén configurados correctamente. Cuando se suelta el tope superior, la polea del desviador trasero puede atrapar los radios de la rueda, lo cual provocaría no solo daños en los radios de la rueda y en el sistema de cambio, sino también el riesgo de lesiones graves.**

### DESVIADOR DELANTERO

Cambia la relación de cambios moviendo la cadena en los cambios centrales. Para un correcto funcionamiento, la guía del desviador por la que pasa la cadena, debe colocarse paralela a los platos de cambio.

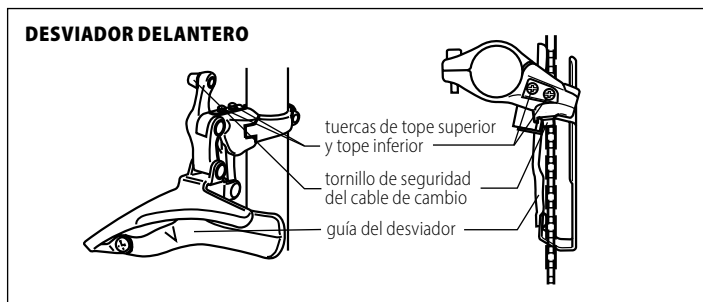

El desviador se controla con la palanca Dual Control izquierda, consta de 2 palancas:

- empujando lateralmente la palanca de cambios principal (A) se cambia la cadena de los piñones centrales y así se cambia de marcha hacia arriba, es decir, de un plato de cambio más pequeño a uno más grande.
- presionando la palanca de cambios más pequeña (B) cambia las marchas hacia abajo, es decir, de un plato de cambio más grande a uno más pequeño.

Durante su uso, el cable puede aflojarse y el sistema de cambio puede desajustarse:

#### • AJUSTE DE TOPE INFERIOR

Si la cadena se cae del plato de cambio más pequeño - la guía del desviador está demasiado cerca del cuadro de la bicicleta. Gire el tornillo de tope inferior hacia la derecha.

#### • AJUSTE DE TOPE SUPERIOR

Si la cadena se cae del plato más grande - la guía del desviador está demasiado lejos del cuadro de la bicicleta. Gire la tuerca de tope superior a la derecha. Compruebe el correcto funcionamiento del cambio cambiando en todas las marchas del sistema de cambio.

#### • SINCRONIZACIÓN DEL DESVIADOR DELANTERO

El cable de sistema de cambios debe estar tensado. Para eliminar la holgura del cable de cambio, aflojando la tuerca de seguridad del desviador y tensando el cable (con la ayuda de unos alicates). Luego apriete la tuerca de seguridad. Pruebe su funcionalidad.

### CADENA

La cadena transmite la fuerza de los pedales a la rueda trasera. Es una de las partes de su bicicleta, la cual más esfuerzo ejerce, así que preste mucha atención a su mantenimiento. El desviador trasero asegura la tensión adecuada de la cadena. Límpiela regularmente de suciedad mecánica como polvo o lodo y lubríquela con un lubricante que no adhiera polvo u otra suciedad - esto prolongará la vida útil de la cadena. Recomendamos usar aceite de teflón para lubricar la cadena - su distribuidor le recomendará un lubricante adecuado. Al manejar, los eslabones de la cadena se estiran gradualmente. Una cadena desgastada o dañada puede dañar consecuentemente los piñones y los platos de cambio.

Si monta en su bicicleta en condiciones climáticas adversas, especialmente en ambientes húmedos, después de conducir unos 2500 km, es necesario reemplazar la cadena por una nueva. Reemplace la cadena gastada con un nuevo tipo a juego con el mismo número de eslabones que la cadena original.

### SISTEMA DE FRENOS

El sistema de frenos constando de palancas de freno Dual Control, cables y Bowden cables, zapatas de freno delanteras y traseras, levas de freno, es una de las partes más importantes de su bicicleta. Presionando la palanca de freno Dual Control derecha se controla la leva del freno trasero, presionando la palanca de freno Dual Control izquierda se controla la leva del freno delantero.

Los frenos vienen ajustados por el fabricante, si no es necesario por su seguridad, ¡no interfiera en el sistema de frenos! Controle periódicamente el desgaste de las superficies de fricción, las zapatas de freno y las llantas, y manténgalas limpias. Al desincronizar el sistema de frenos, debe reajustar los



frenos o ponerse en contacto con un taller especializado en bicicletas.

### CABLES DE FRENOS

Los cables de freno deben estar correctamente tensados - solo así el sistema de frenos de su bicicleta será efectivo. Los cables de freno se ajustan con los tornillos de ajuste en las palancas de freno. Lubrique los cables y los cables Bowden con aceite de teflón, lo que garantiza el buen funcionamiento de los cables. Utilice terminaciones para terminar los cables, evitando así que el cable se desenrede y, por lo tanto, lo dañe. Si el cable está dañado o desgastado, reemplácelo.

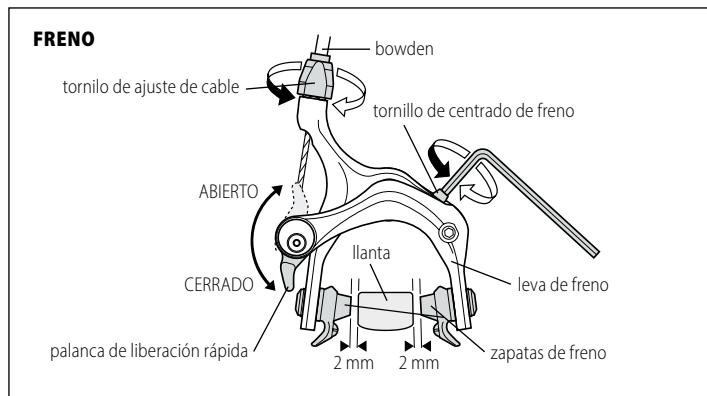

### AJUSTE DE FRENOS

Las pastillas de freno deben estar a 1,5 - 2 mm de la llanta de la rueda. Esta distancia se ajusta con el tornillo de ajuste en la leva de freno (guiado por un cable Bowden). Si la distancia entre las zapatas del freno y la llanta sigue siendo grande, afloje el tornillo Allen del lado izquierdo de la leva del freno y presione ambos lados del freno con la mano. Apriete ahora el cable de freno (por ejemplo, con unos alicates) y asegúrelo con el tornillo Allen. Puede ajustar la distancia correcta de las zapatas de

freno con el tornillo de ajuste. Si es necesario desmontar la rueda de la horquilla o del cuadro de la bicicleta (por ejemplo, debido al transporte de la bicicleta o por daños en la llanta), se utiliza la palanca-excenter del lado izquierdo de la leva de freno para soltar el freno. Al girar la palanca hacia arriba, se abrirá el freno y podrá quitar la rueda cómodamente; al girar la palanca hacia abajo, el freno volverá a su posición original.

### ⚠ ADVERTENCIA

**Las zapatas de freno no deben tocar el neumático - de lo contrario, ¡el neumático se desgastará! Reviselos en busca de desgaste y reemplácelos si es necesario. Sustituya siempre las zapatas de freno desgastadas por zapatas de freno originales nuevas correspondientes al tipo de freno.**

### CAMBIO DE ZAPATAS DE FRENO

1. Con la palanca-excenter afloje la leva de freno.
2. Desatornille el tornillo Allen que asegura la zapata del freno en la ranura de la leva de freno y retírelo.
3. Instale una nueva zapata de freno. Al montar, siga la dirección de la rotación de la rueda, se indica con una flecha en las zapatas. Presione el freno para que las zapatas de freno empujen contra la llanta. Ajustelos para que queden paralelos a la llanta y al menos 1 mm por debajo del borde de la cubierta (el neumático.)
4. Asegure las zapatas de freno con el tornillo Allen y regrese la palanca-excenter a su posición original. Verifique que el freno esté funcionando.

### ⚠ AVISO MUY IMPORTANTE

**Preste especial atención al frenado en mojado. ¡La distancia de frenado de su bicicleta se alargará! Antes de cada salida, asegúrese que el sistema de frenos de su bicicleta funciona perfectamente.**

### RUEDA DELANTERA Y TRASERA

Antes de manejar asegúrese siempre que la rueda esté bien sujeta con un cierre de liberación rápida, es decir, la palanca de cierre rápido debe estar en la posición CERRADO (CLOSE). El mecanismo de liberación rápida permite un montaje y desmontaje fácil y rápido de las ruedas sin necesidad de herramientas. Antes de conducir, asegúrese que la rueda esté centrada en la horquilla. Apriete la tuerca del mecanismo de cierre rápido tal que la palanca al cerrar ofrezca resistencia. Cuando el mecanismo de cierre rápido se cierra en la posición de bloqueo, debe presionar los extremos de



la horquilla. Mueva la palanca del mecanismo de cierre rápido únicamente hacia los lados, en las posiciones ABIERTO (OPEN) o CERRADO (CLOSE). ¡Nunca gire el cierre rápido cerrado, puede dañarlo! Revise los bujes de las ruedas regularmente, especialmente después de manejar en un ambiente húmedo y lodoso. El eje del buje debe girar sin fricción ni holgura. Si este no es el caso, incluso después de ajustar con los conos y las contratueras del eje, es necesario desmontar el buje, limpiar las guías de deslizamiento de las bolas y las mismas bolas, lubricarlas con un nuevo lubricante adecuado y volver a montar y ajustar el buje. Si no tiene experiencia con el desmontaje de bujes, debido a la complejidad de dicha operación, le recomendamos ponerse en contacto con un servicio de bicicletas profesional.

### LLANTAS

Antes de montar, asegúrese que las ruedas de la bicicleta estén correctamente centradas y que las llantas de las ruedas no estén dañadas. Se pueden formar rayones y grietas en la llanta durante el uso o el impacto. El frenado también desgasta las superficies laterales de la llanta. Las llantas están equipadas con un sistema de seguridad, indicando la deformación de la pared lateral de la llanta. Un signo de desgaste es la pared lateral curvada de la llanta, provocando un frenado espontáneo. Montar en una llanta tan dañada es peligroso. ¡Reemplace la llanta dañada!

### CUBIERTAS

Nunca maneje con las cubiertas poco infladas o demasiado infladas. Cumpla con los valores del inflado recomendados, figuran en las paredes laterales de cada neumático. Conversión de unidades de presión especificadas en los neumáticos:

100 kPa = 14,22 PSI = 1 bar = 1 aATM

En caso de defecto, sustituya siempre la cámara dañada por una nueva con los mismos parámetros - las dimensiones se indican en cada cámara o en las paredes laterales del neumático.

### CUADRO Y HORQUILLA DELANTERA

Regularmente revise el cuadro y la horquilla de su bicicleta para asegurarse que no estén dañados. Los daños en el cuadro o la horquilla (doblado o agrietado de tuberías o soldaduras) se producen principalmente durante las caídas. ¡No continúe utilizando un cuadro u horquilla dañados, corre el riesgo de sufrir lesiones graves!

### CUADRO BICICLETA COMPUESTO DE CARBONO

El compuesto de carbono le da al cuadro alta resistencia, bajo peso, amortiguación de vibraciones y, por lo tanto, su bicicleta tiene excelentes cualidades de manejo. A pesar de estas propiedades, en

caso de sobrecarga o impacto excesivo, la estructura de carbono puede dañarse - agrietarse.

### ⚠ ADVERTENCIA

**Quando se usan correctamente, los cuadros de compuestos de carbono tienen una resistencia a la fatiga más duradera que los cuadros metálicos. Sin embargo, debe revisar este tipo de cuadro con regularidad, especialmente después de cualquier impacto o accidente. Si encuentra daños como grietas, ¡no continúe usando el cuadro! Tenga cuidado al montar componentes en el cuadro compuesto, especialmente al apretar los pernos del manguito del asiento del cuadro o el manguito del desviador. Cumpla los pares de apriete recomendados!**

### Pares de apriete recomendados para los componentes del cuadro de compuesto de carbono:

tuerca M4 abrazadera sillín	4,5 Nm
tuerca M5 abrazadera desviador delantero	6 Nm

### ⚠ ADVERTENCIA

El tornillo para fijar la tija del sillín en el cuadro debe apretarse de manera que la tija del sillín en el cuadro no pueda girar. Si ha apretado este tornillo con el par recomendado y la tija del sillín aún se mueve en el cuadro de la bicicleta, le recomendamos que utilice una pasta de montaje especial para componentes de carbono. Esta pasta especial contiene micro gránulos, que aumentan la fricción y le permiten usar un 30% menos de torque para apretar los tornillos, evitando así daños a los componentes. Si realiza el mantenimiento de la bicicleta colgándola en un soporte, nunca fije la bicicleta en el soporte por el cuadro, apretándolo - si aprieta el cuadro, el material compuesto puede agrietarse.

En el caso de mantenimiento o reparaciones que requieran el uso de herramientas especiales, le recomendamos ponerse en contacto con un servicio de bicicletas profesional.

### ⚠ AVISO MUY IMPORTANTE

**Si utiliza la bicicleta en tráfico rodado con poca visibilidad, debe equiparla con iluminación y reflectores de acuerdo con las normas vigentes en el país, en el cual la utilice.**

**Use siempre un casco de bicicleta cuando monte en bicicleta!** La mayoría de los accidentes tiene como



consecuencia las lesiones en la cabeza. A la hora de comprar un casco, asegúrese que sea de la talla adecuada, el casco debe ajustarse correctamente a la cabeza, no debe ejercer presión bajo ningún concepto. Compre un casco con un mecanismo de sujeción ajustable, que asegurará el casco en la cabeza.

**El peso total máximo permitido del ciclista junto con el equipaje para esta bicicleta es de 110 kg. No sobrecargue la bicicleta!**

#### **⚠ ADVERTENCIA**

**Todas las partes mecánicas de la bicicleta están sujetas a desgaste y están sometidas a grandes esfuerzos. Diferentes materiales y componentes pueden responder al desgaste o la fatiga por estrés de diferentes maneras. Si se excede de la vida útil de un componente, ese componente puede fallar repentinamente y causar lesiones al ciclista. Cualquier forma de grietas, surcos o decoloración en áreas sometidas a mucha tensión indica que la pieza ha llegado al final de su vida útil y debe reemplazarse.**

**Para reemplazar piezas individuales en la bicicleta use exclusivamente componentes originales.**

**Todas las pinturas de las bicicletas KELLYS vienen tratadas con la forma adecuada de protección contra la radiación UV para garantizar la mayor solidez posible del color. El método de protección puede variar según el material, sobre el cual se utilizan las pinturas. Advertimos a los consumidores y clientes que, a pesar de usar el nivel más alto posible de protección UV, los colores pueden cambiar y/o desvanecerse con el tiempo. Por lo tanto, no guarde las bicicletas KELLYS en lugares donde estarán expuestas a la luz solar directa y, por lo tanto, también a una mayor radiación UV. Esto extenderá la vida útil de la protección UV y los colores se mantendrán más ricos por más tiempo. Cambiar la saturación de color y su posible desvanecimiento no es un defecto de los productos.**

## **GARANTÍAS**

El vendedor ofrece una garantía para esta bicicleta de 24 meses a partir de la fecha de venta al cliente.

### **CONDICIONES DE GARANTÍA**

El período de garantía se amplía por el tiempo de realización de la reparación en garantía. Durante el período de garantía, todos los defectos causados por material defectuoso, trabajo e instalación defectuosos serán reparados sin cargo.

### **GARANTÍA NO CUBRE DEFECTOS CREADOS:**

- por culpa del usuario - daños en el producto debidos a un montaje – revisión inadecuados (por ejemplo: inserción insuficiente del tubo del sillín en el cuadro y vástago en la horquilla, apriete insuficiente de los pedales en las bielas), uso y cuidados inadecuados y negligentes de la bicicleta (por ejemplo: bielas sin apretar en el eje central, almacenamiento inadecuado), daños causados por un accidente, reparación no profesional, mantenimiento incorrecto de la bicicleta, daños causados por el cambio de componentes por incompatibilidad con el equipo de la bicicleta entregada, intervención técnica en el cuadro de la bicicleta;
- -desgaste normal de las piezas de goma de la bicicleta (por ejemplo: neumáticos, cámaras de aire, zapatas de freno);
- -desgaste-daño mecánico durante el uso normal de la bicicleta (por ejemplo: desgaste de la cadena, cartuchos, empuñaduras de manillar, daños en la pintura).

#### **⚠ ADVERTENCIA**

**Es responsabilidad del vendedor verificar la funcionalidad de todas las partes de la bicicleta. El fabricante no es responsable de ninguna lesión, daño o falla causados por un montaje incorrecto o un mantenimiento incorrecto después del envío del producto, es decir, insuficiente servicio de prevención del vendedor.**

**Certificado de garantía es un accesorio del producto del número de serie correspondiente. Por lo tanto, por su propio interés, conserve cuidadosamente el certificado de garantía.**

## GARANTÍA AMPLIADA PARA EL CUADRO DE LA BICICLETA

Compañía KELLYS BICYCLES s.r.o. proporciona una garantía ampliada para el primer propietario especificado en esta garantía por otros 36 meses después de la expiración del período de garantía legal de 24 meses, pero no más de 60 meses a partir de la fecha de compra de la bicicleta por parte del primer propietario especificado en esta garantía (en adelante "garantía ampliada"), sujeta a las siguientes condiciones:

- el primer propietario mencionado en este certificado de garantía debe ser una persona física que haya comprado la bicicleta para su uso recreativo personal (no para negocios u otra actividad lucrativa o necesidades de competición) y use la bicicleta para su uso recreativo personal; esta garantía ampliada no es transferible a otra persona - en caso de que el primer propietario de la bicicleta transfiera la propiedad de la bicicleta a otra persona, la garantía ampliada caduca,
- la bicicleta se registrará en el sistema de KELLYS BICYCLES s.r.o. en [www.kellysbike.com](http://www.kellysbike.com) dentro de los 60 días posteriores a la compra y los datos registrados serán idénticos a los datos en el certificado de garantía de la bicicleta,
- el primer propietario presenta el certificado de garantía original correctamente cumplimentado y el comprobante de compra original de la bicicleta al presentar una reclamación,
- la bicicleta se someterá a revisiones técnicas periódicas anuales por parte de un taller especializado durante todo el período de garantía, incluido el período de garantía ampliada, y estas revisiones se harán constar en el certificado de garantía, siendo la primera revisión de garantía para realizarse después de 100 km. Los componentes que están sujetos al desgaste normal durante el uso de la bicicleta, y deberán reemplazarse durante las revisiones de garantía y el trabajo de servicio relacionado, son pagados por el comprador (primer propietario),
- la bicicleta presentada para la reclamación debe tener una combinación de colores sin cambios y el cuadro reclamado no debe presentarse para la reclamación por separado (desmontado). Los componentes o conjuntos de componentes, si se cambian durante el uso de la bicicleta, deben cumplir con las especificaciones originales de la bicicleta,
- el objeto de la garantía ampliada es solo la construcción del cuadro, no la laca del cuadro,
- los componentes de la bicicleta que deban ser reemplazados posteriormente debido a los cambios en los diámetros de las tuberías del cuadro reemplazado y el trabajo de servicio relacionado son pagados por el comprador (primer propietario),
- la garantía ampliada no se aplica a los cuadros de carbono y para los cuadros con suspensión total, la garantía ampliada no se aplica a la unidad de amortiguación trasera, tampoco a partes móviles del cuadro (pasadores, suspensiones).

El requisito previo al derecho de una garantía ampliada para el cuadro de bicicleta es que todas las condiciones anteriores se cumplan en su totalidad. En caso de que no se cumpla alguna de las condiciones anteriores, aunque sea parcialmente, no surgirán los derechos derivados de la garantía ampliada sobre el cuadro de la bicicleta.

El fabricante garantiza que, durante el período de garantía ampliada, reemplazará, a su cargo, el cuadro de la bicicleta con el defecto causado por un defecto en el material o en la mano de obra. El fabricante declara expresamente que durante el período de garantía ampliada el comprador - el primer propietario de la bicicleta antes mencionado - no tendrá más derechos que el derecho a sustituir el cuadro de la bicicleta, en las condiciones definidas en este certificado de garantía, en el capítulo "Garantía ampliada para el cuadro de la bicicleta" no proporciona otros derechos por la garantía ampliada.

Debido a la disponibilidad limitada del modelo original del cuadro reclamado, el plazo de entrega del nuevo cuadro puede ser superior a 30 días, comprometiéndose el fabricante a ser lo más corto posible. El fabricante se reserva el derecho de suministrar un cuadro de la bicicleta de la producción actual con parámetros técnicos similares en la misma calidad pero no en el mismo color.

La persona de contacto para la aplicación de la garantía ampliada es el vendedor de bicicletas - el vendedor tiene derecho a decidir si se aceptará la queja y cómo se gestionará.

Este período de garantía ampliada por encima del estándar es un acto voluntario de KELLYS BICYCLES s.r.o. y no se le aplican disposiciones del Código Civil u otras de legislación general, pero estará sujeta únicamente a las condiciones establecidas en el certificado de garantía, en el capítulo "Garantía extendida para el cuadro de la bicicleta".

Los derechos de garantía ampliada para el cuadro de la bicicleta expirarán si no se ejercen durante el período de garantía definido anteriormente.



Cher Client,

Nous vous remercions d'avoir acheté un vélo KELLYS. Nous vous encourageons fortement à lire en premier lieu le mode d'emploi afin d'apprendre à utiliser votre vélo, ainsi que pour des raisons de sécurité. En procédant ainsi, vous comprendrez mieux le fonctionnement général de votre vélo. Votre revendeur KELLYS local vous fournira les services sous garantie et de réparation de votre vélo.

### TYPE D'UTILISATION DU VÉLO

Ce vélo de course est prévu pour une utilisation sur des voies de circulation publiques, au revêtement en asphalte de qualité. Si vous comptez utiliser votre vélo surtout sur des routes, dans des conditions où la visibilité est réduite, vous devez l'équiper de phares et de réflecteurs, conformément à la législation de votre pays.

**Si votre vélo est équipé avec le système Shimano DI 2, merci de consulter le site officiel de Shimano pour toutes informations sur l'utilisation et le bon fonctionnement de ces composants:**  
<http://shimano-e-news.com/2013/03/FR.pdf>

### RÉGLAGE DE LA POSITION DE LA SELLE ET DU GUIDON

Toutes les pièces fonctionnelles du vélo sont ajustées par le fabricant et vérifiées par votre revendeur local, afin que vous puissiez commencer à utiliser votre vélo immédiatement et en toute sécurité. La seule chose à faire par vos soins est de régler la position de la selle, du guidon et de la potence pour que vous profitiez d'un confort maximum et puissiez utiliser les freins et diriger le vélo en toute sécurité.

## SELLE

### RÉGLAGE DE LA HAUTEUR DE LA SELLE

Asseyez-vous sur le vélo. Mettez le pied sur la pédale la plus proche du sol. Votre talon doit toucher la pédale. Pour une bonne hauteur de selle, la jambe doit être étirée et légèrement recourbée au niveau du genou. Si votre selle est trop haute, vous mettez une charge trop importante sur les muscles de votre dos et de vos jambes. Une selle trop basse entraînera une charge trop importante sur les muscles des hanches et des genoux.

### RÉGLER LA POSITION ET L'INCLINAISON DE LA SELLE

La position de selle la plus recommandée consiste à placer celle-ci parallèlement avec le sol. Essayez plusieurs positions et choisissez celle qui vous convient le mieux. Vous pouvez faire avancer ou reculer la selle en direction du guidon. Vous pouvez régler l'inclinaison et déplacer la selle lorsque la vis de fixation sur la tige de selle est desserrée. Desserrer la vis, placez la selle dans la position souhaitée, réglez l'inclinaison, puis resserrez la vis pour maintenir fermement la selle dans la position souhaitée. Assurez-vous que la vis est correctement ressermée.

### ⚠ AVERTISSEMENT IMPORTANT

**Il y a un repère d'insertion minimum sur la tige de selle, qui indique la profondeur d'insertion minimum requise de la tige de selle dans le cadre du vélo. Vous ne devez pas être en mesure de voir ce repère d'insertion minimum sur la tige de selle. Assurez-vous que le repère d'insertion minimum de la tige de selle n'est pas visible au-dessus du cadre du vélo, une fois que la tige de selle est insérée dans le cadre. La vis de serrage de la tige de selle doit être serrée au maximum afin que la tige de selle ne puisse pas tourner dans le cadre.**

**Ci-après le couple de serrage recommandé pour la fixation de la tige de selle dans le cadre du vélo:**

Vis M4 - Vis de serrage de la tige de selle sur un cadre de vélo en fibres de carbone	4,5 Nm
Vis M5 - Vis de serrage de la tige de selle sur un cadre de vélo en aluminium	5 Nm

**Couples de serrage recommandés pour la vis de fermeture de la tige de selle:**

Vis M5	10 - 12 Nm
Vis M6	12 - 15 Nm

## POTENCE ET GUIDON

### POTENCE

La potence de type A-head s'attache au niveau du pivot de la fourche et est fixée au moyen de deux vis à six pans creux. La hauteur de la potence et du guidon se règle au moyen des bagues situées entre la potence et le jeu de direction ou en remplaçant la potence par une autre avec un angle différent. Le jeu de la direction peut être réglé avec la potence. Dévissez les 2 vis à six pans creux sur la fixation de la potence à la fourche, puis desserrez également la vis sur le jeu de direction. Réglez le jeu de la direction en desserrant ou en serrant la vis du jeu de direction, afin de faciliter la rotation de la fourche. Vous ne devez pas sentir de jeu dans la direction. Resserrez d'abord la vis du jeu de direction. Puis réglez la direction de la potence et revissez-la à l'aide des 2 vis à six pans creux sur la



## PIÈCES DU VÉLO

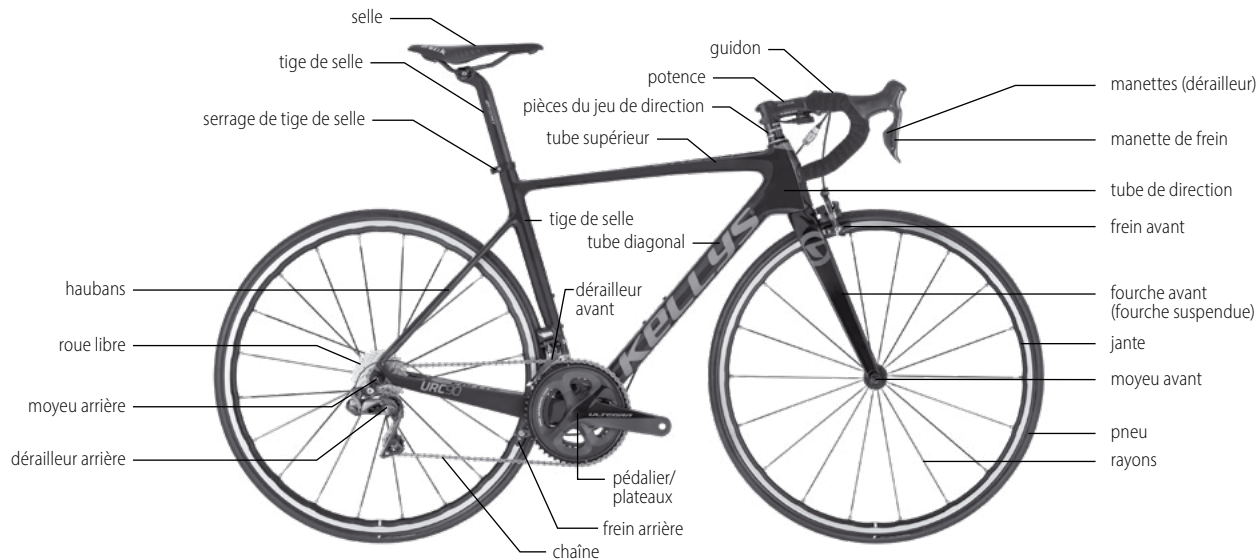



fixation de la potence.

#### Valeurs de couple de serrage:

Vis M4 pour la potence	5 Nm*
Vis M5 pour la potence	5 Nm*
Vis M4 pour guidon	5 Nm*

\*Les valeurs recommandées doivent être conservées si les instructions en rapport avec le produit ne changent pas.

### ⚠ AVERTISSEMENT

**L'utilisation d'un prolongateur aérodynamique sur le guidon est susceptible d'altérer le pilotage du cycliste et la réaction des freins.**

#### ENTRETIEN DU VÉLO

Nous vous rappelons qu'entretenir correctement votre vélo vous permet de le conserver en bon état. Vérifiez régulièrement que toutes les vis sur votre vélo sont bien serrées.

#### PÉDALIER ET PÉDALES

Après avoir parcouru 20 km, serrez le pédalier ainsi que les pédales au niveau des bras de manivelle. Vérifiez que les boulons de la manivelle sont correctement fixés. Vérifiez le serrage des vis du bras de manivelle gauche lorsque l'arbre du pédalier est assemblé avec le bras de manivelle droit.

### ⚠ AVERTISSEMENT IMPORTANT

**La non-vérification de la fixation des bras de manivelle à l'arbre du pédalier peut entraîner le desserrage progressif des bras de manivelle et causer des dommages irréparables au bras de manivelle. Les bras de manivelle ayant subi de tels dommages doivent être remplacés par de nouvelles pièces. Veuillez prendre contact avec un spécialiste pour le remplacement des bras de manivelle. Les pédales doivent être fermement fixées dans les bras de manivelle. Vérifiez régulièrement la fixation des pédales, sans quoi les pédales risquent de se desserrer progressivement et endommager le câble à l'intérieur du bras de manivelle. Les dommages mentionnés ci-dessus ne sont pas couverts par la garantie.**

### ⚠ AVERTISSEMENT

**Une diminution du dégagement du pied (l'espace entre le pied et la roue avant) est possible en cas de remplacement des manivelles ou du pneu de la roue avant. Le pied est alors susceptible d'entrer en contact avec le pneu de la roue avant en cas de changement brusque de direction. Ce « contact » peut entraîner des chutes et des blessures graves.**

#### ASSEMBLAGE DES PÉDALES

Les pédales disposent généralement d'un repère sur leur axe comportant les lettres R (pédale droite) et L (pédale gauche).

1. Lubrifiez le filetage sur les pédales avec de la graisse avant de les monter.
2. Vissez la pédale droite (R) dans le filetage du bras de manivelle droit (le bras avec les plateaux) en la faisant tourner vers la droite.
3. Vissez la pédale gauche (L) dans le filetage du bras de manivelle gauche en la faisant tourner vers la gauche.
4. Vissez fermement à l'aide de l'outillage approprié. Assurez-vous que l'épaulement de l'axe de la pédale repose sur le bras de manivelle.

### REMARQUE

Les pédales ne sont pas fournies par défaut avec ce vélo. Veuillez consulter le manuel fourni par le fabricant des pédales avant de les monter et de les utiliser.

### ⚠ AVERTISSEMENT

Les pédales automatiques et les pédales équipées de cale-pieds ou de courroies permettent de pédaler de façon plus efficace. Ces pédales nécessitent l'utilisation de chaussures spéciales pour cyclistes, adaptées au mécanisme d'enclenchement. L'utilisation de ces pédales nécessite certaines compétences. Nous vous recommandons donc de vous entraîner à fixer et décrocher les chaussures dans un lieu sûr avant la première utilisation.

#### PIECES DU PÉDALIER

Les deux coupelles du pédalier doivent être fermement fixées au cadre. Vérifiez-les régulièrement, notamment après une utilisation dans un environnement humide ou boueux. Les éléments du pédalier doivent tourner sans aucune friction ni jeu. Dans le cas contraire, nous vous recommandons de contacter un spécialiste.

### JEU DE DIRECTION

La direction doit être correctement fixée. Avant chaque utilisation, vérifiez si la fourche tourne sans efforts dans la direction, mais sans jeu non plus. Vérifiez également le serrage des vis de la potence. Suivez les étapes ci-dessous lorsque la direction a du jeu :

- desserrez les 2 vis à six pans creux sur la fixation de la potence sur le pivot de la fourche, puis desserrez également la vis de la direction (1)
- réglez le jeu de la direction en serrant ou desserrant la vis de la direction, afin que la fourche tourne sans efforts sans pour autant qu'il n'y ait du jeu dans la direction
- vérifiez que les éléments de la direction s'enclenchent bien ensemble et que le pivot de la fourche est correctement enchâssé dans la direction
- resserrez la vis de la direction

- puis réglez la direction de la potence et resserrez les 2 vis à six pans creux sur la fixation de la potence.

Votre direction est maintenant sûre.

### ⚠ AVERTISSEMENT

**Avant chaque utilisation, vérifiez le serrage des vis situées sur la structure de la potence.**

Pour garantir un fonctionnement correct des éléments de la direction de votre vélo, il est nécessaire de les graisser régulièrement (en fonction de votre fréquence d'utilisation) à l'aide d'un lubrifiant approprié. Le démontage, remontage et resserrage des éléments de la direction afin de garantir un bon fonctionnement des roulements nécessitent certaines compétences, c'est pourquoi nous vous recommandons de consulter un service spécialisé.

### PIÈCES DE LA POTENCE A-HEAD (A-HEAD)

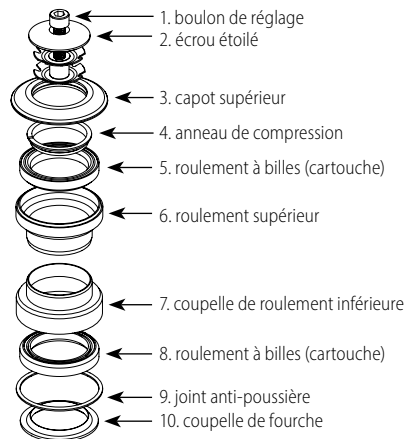

### SYSTÈME DE CHANGEMENT DE VITESSE

Le système de changement de vitesse se compose de manettes de vitesse, de câbles de changement de vitesse, des dérailleurs avant et arrière, des plateaux, des pignons et de la chaîne. Ce système est installé par le fabricant, veuillez donc éviter d'apporter des modifications au système de changement de vitesse sauf nécessaire. Ne changez de vitesse que lorsque vous pédalez vers l'avant. Ne forcez jamais pour changer de vitesse! Le bon fonctionnement du système dépend principalement du libre mouvement des câbles situés dans les gaines et dans le système de changement de vitesse (pignons, plateaux et chaîne). Pensez à nettoyer le système de changement de vitesse ! Lubrifiez les câbles avec de l'huile au Teflon qui protège les câbles de la corrosion, leur permet de bien fonctionner et prolonge leur durée de vie.

### SYSTÈME DE CHANGEMENT DE VITESSE À DOUBLE COMMANDE

Les manettes de changement de vitesse et de freinage ITS à double commande permettent de changer de vitesse et de freiner simultanément, sans devoir enlever la main des manettes de frein. Les manettes à double commande permettent de passer les vitesses plus rapidement et plus confortablement et rendent la conduite du vélo plus sûre. Le système de changement de vitesse à double commande se compose de deux manettes de vitesse placées sur le guidon. La manette droite commande le dérailleur arrière tandis que la manette gauche contrôle le dérailleur avant.

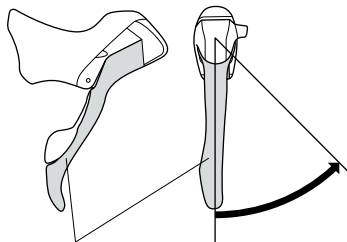
**MANETTE DU DÉRAILLEUR ARRIÈRE**

manette A  
passe du plus petit pignon  
vers le plus grand pignon

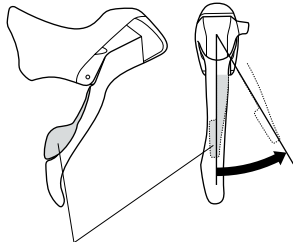
**ITS À DOUBLE COMMANDE**

manette B  
passe du plus grand pignon  
vers le plus petit pignon

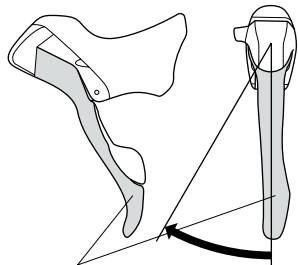
**MANETTE DU DÉRAILLEUR AVANT**

manette A  
passe du plus petit plateau  
vers le plus grand plateau

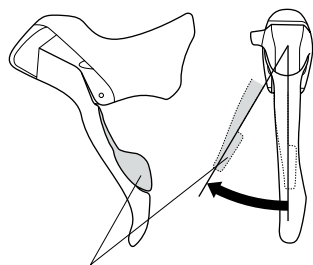

manette B  
passe du plus petit plateau  
vers le plus grand plateau

**ÉRILLEUR ARRIÈRE**

Le dérailleur arrière fait passer la chaîne sur les différents pignons et en faisant cela, change le rapport de transmission entre le plateau avant et les pignons arrière.

La manette de changement vitesse droite de la double commande contrôle le dérailleur arrière et se compose de deux leviers:

- Appuyez sur le levier de vitesse principal (A) vers l'intérieur pour déplacer la chaîne vers le haut sur les pignons, c'est-à-dire d'une transmission difficile vers une transmission plus facile
- Appuyez sur le plus petit levier de vitesse (B) pour déplacer la chaîne vers le bas sur les pignons, c'est-à-dire d'une transmission difficile vers une transmission plus facile.

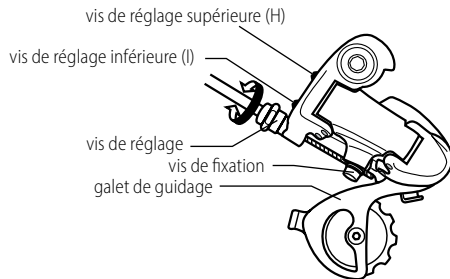
**DÉRAILLEUR ARRIÈRE**

Il existe un risque de dérèglement du système du dérailleur pendant l'utilisation:

**• RÉGLAGE DE LA BUTÉE INFÉRIEURE**

Mettez la chaîne sur le plus petit pignon. Dévissez le boulon de fixation qui permet de dégager le câble de contrôle. Placez le galet de guidage sous le bord externe du plus petit pignon en tournant la vis de réglage supérieure (H). Insérez le câble de contrôle dans la rainure sous le boulon de fixation, étirez-le (à l'aide de pinces) et resserrez la vis

**• RÉGLAGE DE LA BUTÉE SUPÉRIEURE**

Mettez la chaîne sur le plus grand pignon. Placez le galet de guidage en position médiane, sous le



plus grand pignon, en tournant la vis de réglage inférieure (L). Maintenant, essayez de faire passer la chaîne sur toutes les vitesses.

#### • RÉGLAGE DE PRÉCISION DU DÉRAILLEUR ARRIÈRE

Soulevez la roue arrière et tournez les bras de manivelle. Tournez le boulon de réglage (une gaine contenant un câble intérieur traverse ce boulon) sur le galet de guidage jusqu'à pouvoir changer de vitesse facilement et sans bruits inquiétants.

#### ⚠ AVERTISSEMENT IMPORTANT

**Avant chaque utilisation, vérifiez le bon réglage des butées du dérailleur arrière. Si la butée supérieure est desserrée, le galet de guidage peut entrer en collision avec les rayons, ce qui peut non seulement endommager les rayons de la roue, mais également entraîner des blessures graves.**

#### DÉRAILLEUR AVANT

Le dérailleur avant permet de modifier le rapport de transmission en changeant la chaîne de plateau. Pour fonctionner correctement, le guide-chaîne doit être parallèle aux plateaux. La manette de changement de vitesse gauche de la double commande contrôle le dérailleur avant et se compose de deux leviers :

- Appuyez sur le levier de vitesse principal pour déplacer la chaîne vers le haut sur les plateaux, c'est-à-dire d'une transmission plus facile vers une transmission difficile.
- Appuyez sur le plus petit levier de vitesse pour déplacer la chaîne vers le bas sur les plateaux, c'est-à-dire d'une transmission difficile vers une transmission plus facile.

Il existe un risque de desserrage du câble de contrôle ainsi que de dérèglement du système du dérailleur avant pendant l'utilisation :

#### • RÉGLAGE DE LA BUTÉE INFÉRIEURE

Si la chaîne tombe du plus petit plateau, le guide-chaîne est trop proche du cadre du vélo. Tournez le boulon de réglage de butée inférieure dans le sens horaire.

#### • RÉGLAGE DE LA BUTÉE SUPÉRIEURE

Si la chaîne tombe du grand plateau, le guide-chaîne est trop éloigné du cadre du vélo. Tournez le boulon de réglage de butée supérieure dans le sens anti-horaire. Vérifiez que le système est bien réglé en faisant passer la chaîne sur toutes les vitesses.

#### • RÉGLAGE DE PRÉCISION DU DÉRAILLEUR AVANT

Si le câble de contrôle a du jeu, il faut le supprimer en desserrant le boulon de fixation du câble et en retendant le câble (à l'aide de pinces). Resserrez le boulon de fixation. Vérifiez le bon fonctionnement.

#### DÉRAILLEUR AVANT

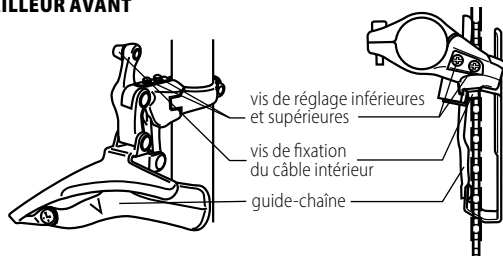

#### CHAÎNE

La chaîne transmet l'énergie des pédales vers la roue arrière du vélo. Il s'agit de l'une des pièces les plus sollicitées du vélo, c'est pourquoi son entretien demande une attention particulière. Le dérailleur arrière permet de régler correctement la tension de la chaîne. La durée de vie de la chaîne peut être prolongée grâce à un nettoyage périodique des saletés mécaniques (c'est-à-dire la poussière, la boue). Nous recommandons l'utilisation d'huile au Teflon pour la lubrification de la chaîne. Votre revendeur vous conseillera pour le choix du lubrifiant. L'utilisation du vélo étend les maillons de la chaîne. Une chaîne usée et endommagée peut endommager les pignons et les plateaux. Si vous utilisez régulièrement le vélo par temps humide, la chaîne doit être remplacée tous les 2500 km. Remplacez la chaîne usée par une chaîne du même type et disposant du même nombre de maillons.

#### SYSTÈME DE FREINAGE

Le système de freinage se compose des manettes de frein à double commande, des câbles, des étriers avant et arrière et des plaquettes de frein. Il s'agit de l'un des éléments les plus importants de votre vélo. La manette de frein droit actionne le frein arrière, la manette de frein gauche actionne le frein avant. Les freins sont réglés par le fabricant. Pour votre sécurité, n'effectuez aucun réglage du système

de freinage sauf vraiment nécessaire! Vérifiez régulièrement les surfaces exposées à l'usure ou à la friction, les plaquettes de freins et pensez à nettoyer les jantes. Un système de freinage déréglé doit être reréglé. Vous pouvez également faire appel à un spécialiste pour cela.

### CÂBLES DE FREIN

Le système de freinage d'un vélo n'est efficace que lorsque les câbles de frein sont correctement tendus. Vous pouvez régler la tension des câbles de frein en ajustant les vis sur les étriers. Lubrifiez les câbles de frein et les gaines avec de l'huile afin de permettre un bon fonctionnement des câbles. La butée de gaine doit être placée à l'extrémité du câble pour éviter qu'il ne s'effiloche et ne s'abîme. Les câbles endommagés ou usés doivent être remplacés.

### RÉGLAGE DES FREINS

La distance entre les plaquettes de frein et la jante doit être comprise entre 1,5 mm et 2 mm. Réglez la distance grâce à la vis située sur l'étrier (la vis par laquelle passe le câble et la gaine). Si la distance est toujours trop grande, dévissez la vis à six pans creux sur le côté gauche de l'étrier et appuyez des deux côtés du frein avec la main. Puis, tendez le câble à l'aide de pinces et fixez-le avec la vis à six pans creux. Vous pouvez régler la distance avec précision en réglant la vis.

Lorsque vous avez besoin de démonter une roue (par exemple pour transporter le vélo ou réparer une crevaillon), desserrez le frein à l'aide du levier d'attache rapide sur le côté gauche de l'étrier. Soulevez le levier d'attache rapide pour ouvrir l'étrier de frein, vous pourrez alors facilement sortir la roue de la fourche ou du cadre. Serrez à nouveau le levier d'attache rapide pour remettre le frein dans sa position d'origine.

### ⚠ AVERTISSEMENT

**Les patins ne doivent pas toucher le pneu, sans quoi le pneu pourrait surchauffer! Vérifiez l'usure des patins régulièrement et si nécessaire, changez-les. Remplacez les patins usagés par de nouveaux patins correspondants à votre type de frein.**

### REPLACEMENT DES PATINS

1. Ouvrez l'étrier de frein avec le levier d'attache rapide
2. Dévissez la vis à six pans creux qui maintient le patin dans le porte-patin, puis retirez-la.
3. Faites coulisser le nouveau patin dans le porte-patin. Suivez le repère fléché sur le patin et faites-le correspondre avec le sens de rotation de la roue. Appuyez sur l'étrier de frein pour que les

nouveaux patins touchent la jante. Réglez la position des nouveaux patins en faisant en sorte qu'ils soient parallèles à la jante et à au moins 1 mm sous le bord du pneu.

4. Fixez les patins dans le porte-patin avec la clé à six pans creux et remettez le levier d'attache rapide dans sa position d'origine. Vérifiez si le freins fonctionnent correctement.

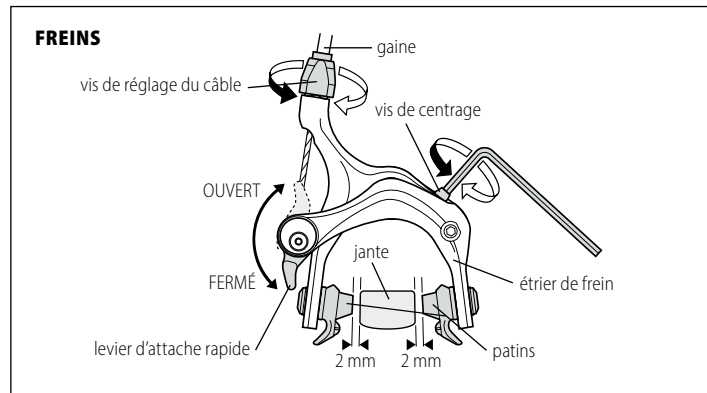

### ⚠ AVERTISSEMENT IMPORTANT

**Attention, en cas de freinage sur une surface humide, la distance de freinage de votre vélo est plus longue : avant chaque utilisation, vérifiez que le système de freinage de votre vélo est en parfait état.**

### ROUE AVANT ET ARRIÈRE

**Avant chaque utilisation, vérifiez que la roue est correctement serrée avec le levier d'attache rapide. Le levier d'attache rapide doit être en la position « CLOSE ».** Le levier d'attache rapide permet de monter et démonter la roue rapidement et sans outils. Avant l'utilisation, vérifiez que la roue est centrée sur la fourche. Serrez très fort l'écrou d'attache rapide, le levier doit offrir une résistance lorsque vous le fermez. Lorsque le système d'attache rapide est en position fermée, il doit être au plus près des

deux extrémités de la fourche. **Déplacez uniquement l'attache rapide vers les côtés, afin d'atteindre la position OPEN ou CLOSE. Ne tournez jamais le système d'attache rapide lorsqu'il est fermé, cela risque de l'endommager!**

Vérifiez le serrage des moyeux des roues régulièrement, notamment après une utilisation dans des environnements humides et boueux. L'axe du moyeu doit pouvoir tourner sans friction ni jeu. Si ce n'est pas le cas, même après le réglage des cônes de l'axe et de l'écrou de sécurité, vous devez démonter le moyeu, nettoyer les billes et les bagues du roulement, les lubrifier avec de la graisse, puis remonter et régler le moyeu à nouveau. Si vous n'avez pas les compétences nécessaires pour réaliser ce type d'entretien, nous vous conseillons de vous adresser à un mécanicien spécialisé.

### JANTES

Avant chaque utilisation, vérifiez que les roues sont bien centrées et que les jantes ne sont pas endommagées. Des rainures et des fissures sont susceptibles d'apparaître au fil du temps ou peuvent être provoquées par un choc. Les côtés de la jante s'usent avec le freinage. Un système de sécurité situé sur chaque côté des jantes permet d'indiquer le niveau de déformation de la jante. Si le côté de la jante est courbé, cela indique une usure susceptible de provoquer un déclenchement automatique des freins. Utiliser un vélo dont les jantes sont endommagées est dangereux et celles-ci doivent être remplacées.

### PNEUS

N'utilisez jamais le vélo en cas de surgonflage ou de sous-gonflage des pneus. Respectez les pressions recommandées, qui sont indiquées sur les flancs de chaque pneu. Ci-après le calcul des unités de mesure de pression indiquées sur les pneus:

100 kPa = 14,22 P.S.I. = 1 bar = 1 at

En cas de crevaison, remplacez toujours la chambre à air endommagée par une chambre à air avec des caractéristiques similaires. Ces caractéristiques sont indiquées sur chaque chambre à air ou sur les flancs des pneus.

### CADRE ET FOURCHE

Vérifiez régulièrement que le cadre et la fourche de votre vélo sont en bon état. Les dommages subis par le cadre ou la fourche sont principalement dus à des accidents ou des chutes. N'utilisez plus un cadre ou une fourche qui seraient endommagés, sans quoi vous risqueriez de vous blesser gravement.

### CADRE ET FOURCHE EN FIBRES DE CARBONE

Les cadres et fourches de vélo en fibres de carbone offrent une qualité de conduite excellente grâce à

une rigidité de la fourche et du cadre élevée, à un poids léger et à l'absorption des vibrations. Un poids trop important ou un choc violent peuvent endommager (fissurer) la structure en carbone

### ⚠ AVERTISSEMENT

**Les cadres de vélo en matériaux composites ont une durée de vie plus élevée que ceux en métal lorsqu'ils sont utilisés correctement. Vous devez régulièrement contrôler le cadre et la fourche, notamment en cas de choc ou d'accident. Arrêtez immédiatement d'utiliser un cadre ou une fourche carbone si vous repérez des fissures!**

**Soyez attentif lors du montage des éléments sur le cadre en fibres de carbone, en particulier lorsque vous resserrez la vis de serrage de la tige de selle ou du dérailleur avant. Respectez les valeurs de couple de serrage recommandées!**

### Ci-après le couple de serrage recommandé pour les composants des cadres en fibres de carbone:

Vis M4 - vis de serrage de la tige de selle	4,5 Nm
Vis M5 - vis de serrage du dérailleur avant	6 Nm

### ⚠ AVERTISSEMENT

La vis de serrage de la tige de selle doit être serrée au maximum afin que la tige de selle ne puisse pas tourner dans le cadre. Nous recommandons d'utiliser une pâte de montage spéciale pour composants en carbone lorsque la vis de tige de selle est serrée conformément aux valeurs de couple de serrage recommandées et ce même si la tige de selle rentre dans le tube du cadre. Cette pâte contient des micro-granules qui augmentent la friction et permettent d'utiliser des valeurs de couple de serrage 30 % plus basses. Ainsi, cela permet d'éviter d'endommager les composants.

Lorsque vous utilisez un établi pour maintenir en place le vélo pendant l'entretien, n'attachez jamais le vélo en appuyant sur le cadre, cela risque de provoquer des fissures.

Nous vous recommandons de laisser un service spécialisé effectuer les entretiens nécessitant l'utilisation d'outils spéciaux.

### ⚠ AVERTISSEMENT IMPORTANT

**Si vous comptez utiliser votre vélo surtout sur des routes, dans des conditions où la visibilité est réduite, vous devez l'équiper de phares et de réflecteurs, conformément à la législation de votre pays.**

**Portez toujours un casque lorsque vous faites du vélo!** Les blessures à la tête sont souvent provoquées par des accidents de vélo. Lors de l'achat du casque, faites attention à sa taille. Le casque doit être parfaitement ajusté à votre tête. Il ne doit pas vous faire mal ni appuyer sur votre tête. Achetez un casque équipé d'un mécanisme de fixation ajustable, qui permettra d'attacher fermement le casque sur votre tête.

**Le poids total maximum autorisé (cycliste + bagage + vélo) est de 110 kg. Ne surchargez pas le vélo avec un poids trop important!**

### **⚠ AVERTISSEMENT**

**Comme tous les composants mécaniques, ce vélo est sujet à l'usure et est fortement sollicité. Les divers matériaux et éléments peuvent réagir à l'usure ou aux tensions de différentes manières. Si la durée de vie prévue d'un élément est dépassée, celui-ci peut soudainement cesser de fonctionner et entraîner des blessures chez le cycliste. Toute forme de fissure, d'éraflure ou d'altération de couleur dans les zones soumises à une forte tension est un signe que la durée de vie de cet élément est dépassée et qu'il doit être remplacé. Lorsque vous remplacez des pièces détachées du vélo, utilisez uniquement des composants d'origine.**

Toutes les couleurs des vélos KELLYS utilisent un revêtement de protection UV pour rendre l'intensité des couleurs aussi stable que possible. Le type de protection UV peut varier en fonction du matériau où les couleurs sont utilisées. Veuillez noter que malgré ces précautions maximales contre les rayons UV, les couleurs peuvent changer de ton ou se décolorer. Ne stockez pas les vélos KELLYS dans des endroits où ils peuvent être exposés à la lumière directe du soleil et donc aux rayons UV. Ces précautions peuvent allonger la stabilité des couleurs. Les changements d'intensité des couleurs et la décoloration éventuelle ne sont pas considérées comme des défauts du produit.

Bonne course!

KELLYS

## **GARANTIE**

Le revendeur garantit ce vélo pendant 24 mois à compter de la date d'achat.

### **CONDITIONS DE GARANTIE**

La période de garantie est prolongée pour la durée du service de garantie. Au cours de la période de garantie, tous les vices de matériel, de fabrication ou de montage sont réparés sans aucun frais.

### **LA GARANTIE NE COUVRE PAS LES DÉFAUTS PROVOQUÉS PAR:**

- L'utilisateur: les dommages du produit dus à un montage non professionnel (insertion insuffisante de la tige de selle dans le cadre, de la potence dans la fourche, serrage insuffisant des pédales dans les bras de manivelle), un mauvais usage ou une absence d'entretien (bras de manivelle qui se détache de l'arbre du pédalier, stockage inapproprié), les dommages provoqués par un accident, une réparation non professionnelle, une mauvaise utilisation du vélo, les dommages provoqués par le remplacement des pièces d'origine, les autres interventions techniques sur le cadre du vélo;
- L'usure normale des éléments du vélo en caoutchouc (pneus, chambre à air, plaquettes de frein, joints en caoutchouc);
- Les dommages mécaniques - une usure due à l'utilisation normale du vélo (usure de la chaîne, des pignons, des poignées, éraflures sur la peinture).

### **⚠ AVERTISSEMENT**

**Le revendeur est tenu de vérifier le bon fonctionnement de toutes les pièces du vélo. Le fabricant ne peut être tenu responsable pour toute blessure, dommage ou panne provoqués par un mauvais montage ou entretien, après l'expédition du produit, qui voudrait dire que l'entretien réalisé par le revendeur avant la vente a été insuffisant.**

**Le bon de garantie est un accessoire fourni avec un produit disposant d'un numéro de série spécifique. Conservez ce bon de garantie et servez-vous en pour toute réclamation de garantie.**

## EXTENSION DE GARANTIE SUR LES CADRES DE VÉLO

La société KELLYS BICYCLES s. r. o. offre pour le cadre du vélo acheté, après l'expiration de la période de garantie légale de 24 mois, une extension de garantie à l'acheteur d'origine indiqué dans le certificat de garantie, d'une période de 36 mois, mais dans un maximum de 60 mois après la date d'achat du vélo par l'acheteur d'origine indiqué dans le certificat de garantie (désignée ci-dessous sous le nom de « Extension de garantie »), et cela conformément aux conditions ci-dessous:

•L'acheteur d'origine indiqué dans ce certificat de garantie doit être une personne physique, ayant acheté le vélo pour ses loisirs personnels (et non à des fins professionnelles ou pour une autre activité lucrative ou à des fins de course) et l'utilisant pour ses loisirs personnels. Cette extension de garantie ne peut être cédée à une autre personne. Si l'acheteur originel cède la propriété du vélo à une autre personne, l'extension de garantie prend fin.

•Le vélo doit être enregistré dans le système de la société KELLYS BICYCLES s. r. o., sur le site internet [www.kellysbike.com](http://www.kellysbike.com) au cours des 60 jours suivants l'achat et les données enregistrées doivent être identiques à celles figurant sur le certificat de garantie du vélo.

•Pour effectuer une réclamation portant sur la garantie, l'acheteur d'origine envoie le certificat de garantie original dûment rempli, ainsi que la facture originale d'achat du vélo,

•Au cours de l'intégralité de la période de garantie, y compris la période d'extension de garantie, le vélo fera l'objet d'un contrôle technique annuel et régulier dans un atelier de vélo et le certificat de garantie devra mentionner ces contrôles, le premier contrôle de garantie devant être effectué après avoir parcouru 100 km. L'acheteur (l'acheteur d'origine) prend en charge le coût des pièces, ce qui comprend l'usure normale provoquée par l'utilisation du vélo, qu'il sera nécessaire de remplacer au cours des contrôles de garantie et des travaux d'entretien en rapport avec ceux-ci.

•La combinaison de couleurs du vélo pour lequel une réclamation de garantie est déposée ne doit pas avoir été modifiée et le cadre faisant l'objet d'une réclamation ne doit pas être envoyé séparément (démonté). Les pièces ou les ensembles de pièces, s'ils sont changés au cours de l'utilisation du vélo, doivent être conformes aux caractéristiques d'origine du vélo.

•L'objet de l'extension de garantie concerne uniquement la structure du cadre et non sa finition.

•L'acheteur (l'acheteur d'origine) prend en charge les coûts des pièces du vélo, qu'il est nécessaire de remplacer suite aux modifications des paramètres du tube du cadre remplacé ainsi que les coûts des travaux d'entretien en rapport avec cela.

•L'extension de garantie ne concerne pas les cadres en carbone, et pour les cadres suspendus, l'extension de garantie ne concerne pas le système de suspension arrière, ni les éléments de suspension mobiles (leviers, axes).

Le postulat inévitable pour l'obtention du droit à l'extension de garantie du cadre est que toutes les conditions mentionnées ci-dessus soient remplies, sans exception. Dans le cas où l'une des conditions énoncées ci-dessus n'est pas remplie, et ce même partiellement, les droits offerts par l'extension de garantie du cadre du vélo ne prendront pas effet.

Le fabricant garantit, pendant la période d'extension de garantie, de changer le cadre du vélo, dont la cause du défaut est un vice matériel ou de production, à ses propres frais. Le fabricant déclare expressément qu'au cours de la période d'extension de garantie, tout autre droit, hormis la réclamation d'un échange du cadre du vélo, en vertu des conditions énoncées dans le certificat de garantie dans le chapitre « Extension de garantie pour le cadre du vélo », est à la charge de l'acheteur et le fabricant fournit tous les autres droits avec l'extension de garantie. En raison d'une disponibilité limitée du modèle original du cadre demandé, le délai de livraison du nouveau cadre peut être supérieur à 30 jours, le fabricant étant dans l'obligation de le livrer dans le plus court délai possible. Le fabricant se réserve le droit de fournir un cadre de la production actuelle, avec des caractéristiques techniques similaires et de même qualité, mais pas de la même couleur. La personne à contacter pour une réclamation d'extension de garantie est le revendeur du vélo. Le revendeur est en droit de décider si la réclamation est acceptée et comment elle est réglée.

Cette période d'extension de garantie exceptionnelle est un acte volontaire de la part de la société KELLYS BICYCLES s. r. o. et tout règlement du Code Civil ou toute autre disposition légale communément établie s'y applique, mais seules les conditions énoncées dans ce certificat de garantie, dans le chapitre « Extension de garantie pour le cadre du vélo » sont valides. Les droits découlant de l'extension de garantie du cadre du vélo prennent fin s'ils ne sont pas exercés au cours de la période d'extension de garantie énoncée ci-dessus.



Vážený zákazníku,

děkujeme Vám, že jste si vybral kolo KELLYS. Abyste byl s Vaším kolem spokojen a jeho používání bylo bezpečné, přečtěte si prosím tento návod. Pomůže Vám seznámit se s Vaším kolem. Prodejce, který Vám toto kolo prodal, bude zabezpečovat i jeho záruční prohlídky a opravy.

### ÚČEL POUŽÍVÁNÍ

Toto závodní jízdní kolo je určené pro jízdu na veřejných komunikacích a cestách s kvalitním asfaltovým povrchem. Pokud budete kolo používat k provozu na veřejných komunikacích za snížené viditelnosti, musíte ho dodatečně vybavit osvětlovací soupravou a odrazkami podle platných předpisů pro daný stát, v kterém ho používáte.

Jestliže je vaše kolo vybaveno elektronickým systémem Shimano Di2, vyhledejte prosím technické informace k tomuto systému na webových stránkách společnosti Shimano [www.s Shimano.com](http://www.s Shimano.com).

### NASTAVENÍ POLOHY SEDLA A ŘÍDÍTEK

Všechny funkční části kola jsou nastavené od výrobce a zkontrolované Vaším prodejcem, proto je můžete používat hned po zakoupení. Před používáním kola upravte jen polohu sedla a řídítek. Sedlo i řídítka nastavte tak, aby poskytovaly maximální pohodlí, ale současně bezpečně ovládání brzdících a řadicích prvků kola.

### SEDLO

#### NASTAVENÍ VÝŠKY SEDLA

Sedněte si na kolo, kliku dejte do polohy co nejnižší k zemi. Nohu položte na pedál tak, aby se pata opířela o pedál. Při správném nastavení sedla by noha měla být natažena a mírně pokrčena v kolenní. Pokud byste sedlo měli nastavené příliš vysoko, budete nadměrně zatěžovat svaly nohou a zad. Nízko nastavené sedlo způsobuje nadměrné zatížení kolen a svalů stehien.

#### NASTAVENÍ POLOHY SEDLA A SKLON SEDLA

Nejvhodnější polohou sedla je poloha rovnoběžná se zemí. Vyzkoušejte několik poloh sedla a nakonec zvolte takovou, která Vám bude nejlépe vyhovovat. Sedlo je taktéž možné posunout dopředu blíže k řídítkům, nebo dozadu. Sklon a posunutí sedla nastavíte šroubem na sedlové spojce. Šroub uvolněte, sedlo posuňte dopředu nebo dozadu, nastavte vhodný sklon sedla a šroub

dotáhněte. Zkontrolujte dotáhnutí šroubu.

### ▲ DŮLEŽITÉ UPOZORNĚNÍ

**Na sedlovce je vyznačena značka, která označuje minimální zasunutí sedlovky do rámu. Tato značka minimálního zasunutí sedlovky do rámu nesmí být viditelná. Nikdy neupevňujte sedlovku do rámu kola nad tuto značku! Šroub sedlové spojky (objímky) musí být utáhnutý tak, aby se sedlovka v rámu nedala otáčet.**

#### Doporučené kroutící momenty pro utáhnutí sedlovky v rámu kola:

šroub M4 sedlové spojky rámu vyrobeného z karbonového kompozitu	4,5 Nm
šroub M5 sedlové spojky rámu vyrobeného z hliníkové slitiny	5 Nm

#### Doporučené kroutící momenty pro zámek sedla:

šroub M5 zámků sedla	10 - 12 Nm
šroub M6 zámků sedla	12 - 15 Nm

### PŘEDSTAVEC A ŘÍDÍTKA

#### PŘEDSTAVEC

Představec pro bezzávětovou vidlici se upevňuje na sloupek vidlice a zajišťuje se pomocí 2 imbusových šroubů. Výška představce a řídítek se nastavuje pomocí podložek představce, které se vkládají mezi představec a hlavové složení, případně výměnou představce za představec s jiným sklonem. Tímto představcem se zároveň nastavuje i vůle hlavového složení.

Uvolněte 2 imbusové šrouby na objímce představce, které zajišťují představec na vidlici a také šroub krytky představce. Utažením nebo povolením tohoto šroubu nastavíte vůli hlavového složení tak, aby se vidlice otáčela zlehka, ale aby hlavové složení nemělo vůli. Jako první utáhněte šroub krytky představce. Nyní nastavte směr představce a představec utáhněte 2 imbusovými šrouby na objímce představce.

#### Doporučené kroutící momenty:

šroub M4 pro objímku představce	5 Nm*
šroub M5 pro objímku představce	5 Nm*
šroub M4 pro objímku řídítek	5 Nm*

\*Dodržujte tyto doporučené hodnoty, pokud nejsou na výrobku uvedeny jinak.



## POPIS KOLA





## ⚠ UPOZORNĚNÍ

Používání aerodynamického nástavce na řídkách kola může nepříznivě ovlivnit Vaše reakce při řazení a brzdění.

## ÚDRŽBA KOLA

Aby Vaše kolo spolehlivě plnilo svou funkci, chtěli bychom Vám připomenout, že jeho používání vyžaduje údržbu. Pravidelně kontrolujte, jestli jsou matice a šrouby dostatečně dotaženy.

## KLIKY A PEDÁLY

Po prvních asi 20 km kliky dotáhněte, taktéž i pedály ke klikám. Zkontrolujte, jestli jsou šrouby klik také pevně dotaženy. U převodníků, kde osa středového složení je integrována s pravou klikou, zkontrolujte, zda jsou šroubky na levé klíce pevně utáhnuty.

## ⚠ DŮLEŽITÉ UPOZORNĚNÍ

**Zanedbání kontroly dotažení klik na ose středového složení má za následek postupné uvolňování klik na ose a neopravitelné poškození kliky. Závada se dá odstranit jen výměnou klik. Případnou demontáž a výměnu klik světe odbornému cykloservisovi.**

**Pedály musí být dotaženy ke klikám napevno tj. na doraz tak, aby se osazení pedálové osy opřelo o kliku. Dotažení pedálů je potřeba pravidelně kontrolovat. V opačném případě dochází k uvolnění osy pedálu ze závitů kliky a k postupnému poškození závitů. Takto způsobené závady nebudou uznány v rámci případného reklamního řízení!**

## ⚠ UPOZORNĚNÍ

V případě výměny klik za kliky s větší délkou (nebo pláště s větší šířkou) se může zmenšit mezera mezi špičkou obuvi a předním kolem. Při náhlé změně směru jízdy se může špička Vaší obuvi dotknout pláště předního kola, což může být příčinou pádu, popřípadě úrazu.

## MONTÁŽ PEDÁLŮ

Pedály jsou zpravidla označeny písmeny R – pravý pedál a L – levý pedál na ose každého pedálu.

1. Před montáží závit na pedálech i v klikách namažte mazivem.
2. Našroubujte otáčením vpravo pravý pedál (R) do závitů pravé kliky (kliky s převodníky). Postupujte

opatrně a dbejte na to, abyste nepoškodili závit!

3. Našroubujte otáčením vlevo levý pedál (L) do závitů levé kliky.
4. Utáhněte napevno pedálovým klíčem (č.15). Přesvědčte se, jestli se osazení pedálové osy opřelo o kliku.

## POZNÁMKA

Pedály nejsou standardní výbavou tohoto kola. Před jejich montáží a používáním Vám doporučujeme pozorně si přečíst příložený návod od výrobce pedálů.

## ⚠ UPOZORNĚNÍ

Nášlapné pedály a pedály, u kterých se noha upíná pedálovými třmeny a řemínky, pevně spojují nohu s pedálem, umožňují efektivnější šlapání a poskytují větší stabilitu jízdy. Tyto pedály vyžadují použití speciální cyklistické obuvi, která je přizpůsobena nášlapnému mechanismu. Používání takových pedálů vyžaduje zručnost, proto Vám doporučujeme, abyste si zapínání a vypínání pedálů před prvním použitím nacvičili a vyzkoušeli na bezpečném místě.

## STŘEDOVÉ SLOŽENÍ

Středové složení se musí otáčet bez tření a vůle. Pravidelně kontrolujte, jestli jsou obě misky středového složení v rámu napevno utaženy a že jsou ložiska dostatečně namaženy mazivem.

## HLAVOVÉ SLOŽENÍ

Hlavové složení musí být dostatečně dotaženo. Před jízdou zkontrolujte, jestli se vidlice vašeho kola v hlavovém složení otáčí zlehka ale bez vůle. Jestliže má hlavové složení vůli, postupujte následovně:

- nejprve uvolněte 2 imbusové šrouby na objímce představce, které zajišťují představec na vidlici a také seřizovací šroub krytky představce (1)
- utažením nebo povolením tohoto šroubu nastavte vůli hlavového složení tak, aby se vidlice otáčela zlehka, ale aby hlavové složení nemělo vůli. Jako první utáhněte šroub krytky představce
- nyní nastavte směr představce a představec utáhněte 2 imbusovými šrouby na objímce představce - tím je hlavové složení zajištěno.

## Před utažením zkontrolujte:

- jestli jednotlivé části hlavového složení do sebe správně zapadají
- jestli je krk vidlice správně osazen v hlavovém složení



**▲ UPOZORNĚNÍ**

**Před jízdou zkontrolujte, jestli jsou imbusové šrouby na objímce představce pevně dotaženy!**

Pro zachování správné funkce hlavového složení vašeho kola je nutné pravidelně (dle frekvencí ježdění) hlavové složení promazat odpovídajícím mazacím tukem. Rozebrání a opětovné složení a dotažení hlavového složení tak, aby se zachovala lehkost chodu ložisek, vyžaduje určitou zkušenost – doporučujeme se proto obrátit na odborný servis.

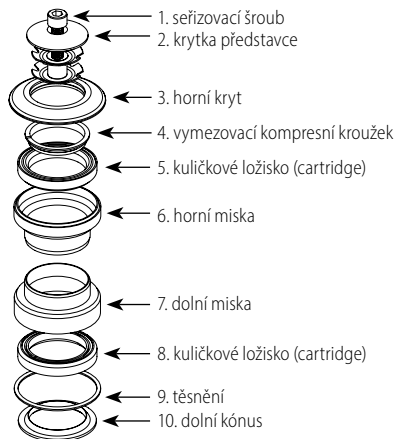
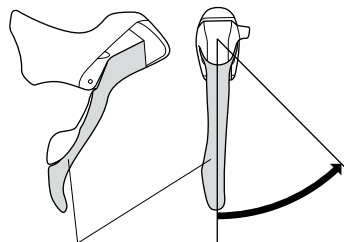
**HLAVOVÉ SLOŽENÍ PRO BEZZÁVITOVOU VIDLICI**

**ŘADÍCÍ PÁKA MĚNIČE PŘEVODŮ**

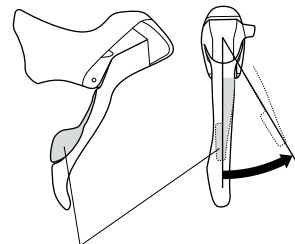
páka A  
přepne řetěz z menších  
na větší pastorky

**STI DUAL CONTROL**

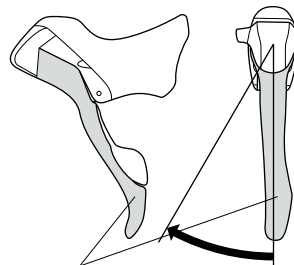
páka B  
přepne řetěz z větších  
na menší pastorky

**ŘADÍCÍ PÁKA PŘESMYKAČE ŘETĚZU**

páka A  
přepne řetěz řazení z menšího  
na větší převodník

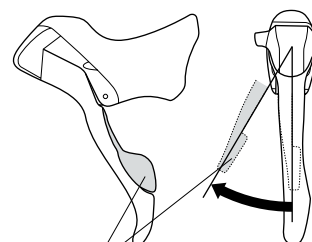

páka B  
přepne řetěz z většího  
na menší převodník



## ŘADÍCI SYSTÉM

Řadící systém se skládá z řadících pák, ovládacích lanek, přesmykače řetězu a měniče převodů, středových převodníků, výstupního pastorku zadního náboje a řetězu. Je nastaven od výrobce, proto do systému zbytečně nezasahujte! Převody přerazujte jen při šlapání vpřed. Nikdy neřadte násilím! Jeho funkčnost závisí hlavně na lehkém chodu řadících lanek v bovdenech a na převodovém systému (pastorky, převodníky, řetěz). Řadící systém udržujte v čistotě, lanka promazávejte olejem s přísadou teflonu, která je chrání proti korozi, zabezpečuje hladký chod lanek a prodlužuje tím jejich životnost.

## ŘAZENÍ DUAL CONTROL

Řadící a brzdové páky STI Dual Control umožňují řazení a zároveň brzdění bez toho, aby jste museli uvolnit uchopení brzdových pák. Řazení se tím stává rychlejší, pohodlnější a ovládání kola je bezpečnější. Řazení Dual Control se skládá ze 2 řadících pák, které jsou umístěné na řídítkách. Pravou pákou se ovládá měnič převodů, levou pákou se ovládá přesmykač řetězu.

## MĚNIČ PŘEVODŮ

Měnič převodů přerazuje řetěz na pastorkách zadního náboje a tím mění převodový poměr mezi středovými převodníky a pastorky. Měnič převodů ovládáte pravou řadící páčkou Dual Control, která se u tohoto řadícího systému skládá ze 2 páček:

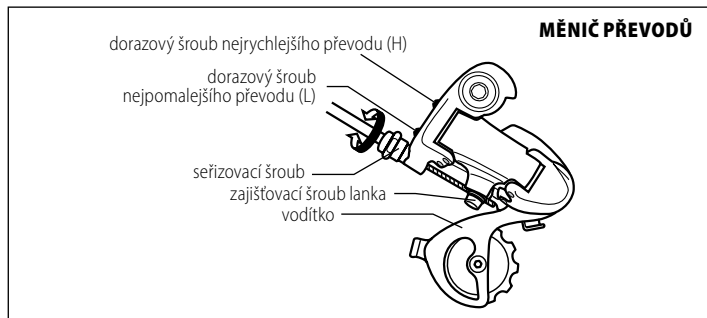

- zatlačením z boku na hlavní řadící páku (A) přerazujete řetěz na pastorkách zadního náboje směrem nahoru, tj. z těžších převodů měníte na lehčí převody
- stlačením menší řadící páky (B) přerazujete řetěz směrem dolů, tj. z lehčích převodů měníte na těžší. Během provozu může dojít k rozladění řadícího systému, je proto potřebné ho znovu nastavit, případně doladit:
- **NASTAVENÍ DORAZOVÉHO ŠROUBU NEJRYCHLEJŠÍHO PŘEVODU**  
Zařaďte na nejmenší pastorek. Uvolněte zajišťovací šroub měniče, tím uvolníte i řadící lanko. Otáčením šroubu pro nejrychlejší převod (H), nastavte vodítko převodů pod vnější hranu nejmenšího pastorku. Řadící lanko vložte do drážky pod zajišťovacím šroubem měniče, napněte ho (uchycením do kleští) a šroub utáhněte.
- **NASTAVENÍ DORAZOVÉHO ŠROUBU NEJPOMALEJŠÍHO PŘEVODU**  
Zařaďte na největší pastorek. Otáčením šroubu pro horní doraz (L) nastavte vodítko tak, aby se dostalo pod střed největšího pastorku. Přezkoušejte přerazením řetězu na všech převodech.
- **VYLADĚNÍ MĚNIČE PŘEVODŮ**  
Nadzvedněte zadní kolo a otáčejte klikami. Seřizovacím šroubem měniče převodů (vede jim bovden s lankem do měniče převodů) otáčejte tak dlouho, dokud nedocílíte hladký chod řetězu bez rušivých zvuků.

## ▲ DŮLEŽITÉ UPOZORNĚNÍ

**Před jízdou zkontrolujte správné nastavení dorazů měniče převodů. Při uvolnění horního dorazu může kladka měniče zachytit výplet kola, což má za následek kromě poškození výpletu a měniče převodů i nebezpečí vážného úrazu.**

## PŘESMYKAČ ŘETĚZU

Mění převodový poměr přesouváním řetězu na středových převodních. Pro správnou funkčnost musí být vodítko přesmykače řetězu, kterým řetěz prochází, umístěno rovnoběžně s převodníky.

Přesmykač řetězu ovládáte levou řadící pákou Dual Control, která se skládá ze 2 páček:

- zatlačením z boku na hlavní řadící páku (A) přerazujete řetěz na středových převodních a tím měníte převody směrem nahoru tj. z menšího převodníku na větší převodník
- stlačením menší řadící páky (B) měníte převody směrem dolů, tj. z většího převodníku na menší převodník.

Používáním může dojít k uvolnění lanka a rozladění řadícího systému přesmykače řetězu:

#### • NASTAVENÍ DORAZOVÉHO ŠROUBU NEJPOMALEJŠÍHO PŘEVODU

Jestliže řetěz padá z nejmenšího převodníku - vodítko přesmykače řetězu je příliš blízko k rámu kola. Šroubem nejpomalejšího převodu otáčejte vpravo.

#### • NASTAVENÍ DORAZOVÉHO ŠROUBU NEJRYCHLEJŠÍHO PŘEVODU

Jestliže řetěz padá z největšího převodníku - vodítko přesmykače řetězu je příliš daleko od rámu kola. Šroubem nejrychlejšího převodu otáčejte vpravo. Správnou funkci řazení přezkoušejte přeřazením řetězu na všech převodech řadícího systému.

#### • VYLADĚNÍ PŘESMYKAČE ŘETĚZU

Řadící lanko musí být napnuté. Vůli řadícího lanka odstraníte uvolněním zajišťovacího šroubu přesmykače řetězu a napnutím lanka (uchycením do kleští). Zajišťovací šroub potom utáhněte. Přezkoušejte jeho funkčnost.

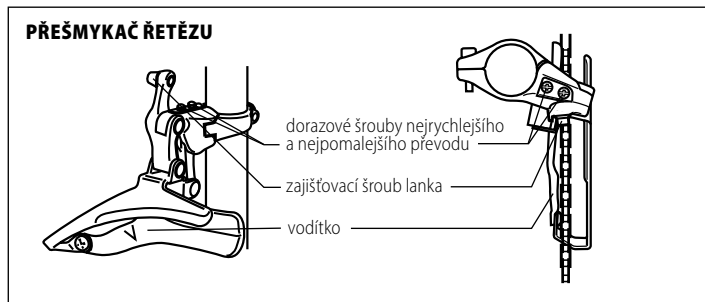

#### ŘETĚZ

Řetěz přenáší sílu z pedálů na zadní kolo. Je to jedna z nejvíce namáhaných součástí Vašeho kola, proto údržbě řetězu věnujte zvýšenou pozornost. Správné napnutí řetězu zabezpečuje zadní měnič převodů. Řetěz pravidelně čistěte od mechanických nečistot jako je prach nebo bláto a promazávejte mazivem, které na sebe neváže prach a ostatní nečistoty - prodloužíte tím životnost řetězu. Na mazání řetězu doporučujeme používat tetlonový olej - vhodný mazací prostředek vám doporučí váš prodejce. Jízdou dochází k postupnému natahování článků řetězu. Opatřebovaný nebo poškozený řetěz může následně poškodit pastorky a převodníky. Pokud jezdíte na Vašem kole ve zhoršených povětrnostních podmínkách, hlavně ve vlhkém prostředí,

po najetých asi 2500 km je potřeba řetěz vyměnit za nový. Opatřebovaný řetěz vyměňte za nový odpovídajícího typu, se stejným počtem článků jako původní řetěz.

#### BRZDOVÝ SYSTÉM

Brzdový systém, který je sestaven z brzdových pák Dual Control, lanek a bowdenů, přední a zadní brzdové čelisti a brzdových špalíků, je jednou z nejdůležitějších součástí Vašeho kola. Stlačením pravé brzdové páky Dual Control ovládáte zadní brzdovou čelist, stlačením levé páky ovládáte přední brzdovou čelist.

Brzdy jsou nastaveny od výrobce, proto pokud to není potřeba, vzhledem k Vaší bezpečnosti do brzdového systému nezasahujte! Pravidelně kontrolujte opotřebené plochy brzdových špalíků i ráfků a udržujte je v čistotě. Při rozlazení brzdového systému musíte brzdy znovu nastavit, popřípadě se obrátit na odborný cykloservis.

#### BRZDOVÁ LANKA

Brzdová lanka musí být správně napnutá - jen tak bude brzdový systém Vašeho kola účinný. Brzdová lanka se nastavují seřizovacím šroubem na brzdových čelistech. Lanka a bowdeny promazávejte tetlonovým olejem, který zabezpečuje hladký chod lanek. Na ukončení lanek použijte koncovky, zabráníte tak rozpletení lanka a jeho poškození. Pokud je lanko poškozené nebo opotřebované, vyměňte ho.

#### NASTAVENÍ BRZD

Brzdové špalíky by měly být od ráfku kola ve vzdálenosti 1,5 - 2 mm. Tuto vzdálenost nastavíte seřizovacím šroubem na brzdové čelisti (vede jím bowden s lankem). V případě, když je vzdálenost mezi brzdovými špalíky a ráfkem stále velká, povolte imbusový šroubek na levé straně brzdové čelisti a obě strany brzdy stlačte rukou. Nyní brzdové lanko napněte (např. uchycením kleštěmi) a imbusovým šroubem lanko zajistíte. Správnou vzdálenost brzdových špalíků doladíte seřizovacím šroubem.

Pokud potřebujete vyjmout kolo z vidlice nebo rámu kola, (např.: z důvodu přepravy kola nebo poškození ráfku), pro uvolnění brzdy slouží páčka-excentr na levé straně brzdové čelisti. Otočením páčkou směrem nahoru se brzda rozevře a kolo můžete pohodlně vytáhnout, otočením páčkou směrem dolů se brzda vrátí do původní polohy.

#### ▲ UPOZORNĚNÍ

**Brzdové špalíky se nesmí dotýkat pláště - jinak by došlo k prodrání pláště! Kontrolujte jejich opotřebenění,**



a když je potřeba, vyměňte je. Opatřované brzdové špalíky vyměňte vždy za nové originální, odpovídající danému typu brzd.

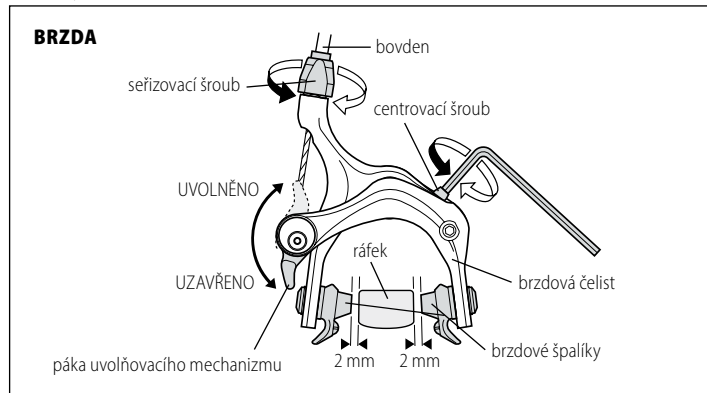

### VÝMĚNA BRZDOVÝCH ŠPALÍKŮ

1. Páčkou-excentrem uvolníte brzdovou čelist.
2. Odšroubujte imbusový šroubek, kterým je brzdový špalík připevněný v držáce brzdové čelisti a vyjměte jej.
3. Namontujte nový brzdový špalík. Při montáži dodržte směr otáčení kola, který je na špalících označen šipkou. Brzdu stlačte, aby se brzdové špalíky opřely o ráfek. Nastavte je tak, aby byly s ráfem rovnoběžné a aspoň 1 mm pod okrajem pláště.
4. Brzdové špalíky zajistíte imbusovým šroubem a páčku-excentr vraťte do původní polohy. Zkontrolujte, zda je brzda funkční.

### ▲ DŮLEŽITÉ UPOZORNĚNÍ

Věnujte zvýšenou pozornost brzdění za mokra - brzdná dráha Vašeho kola se prodlouží! Před každou jízdou se přesvědčte, jestli je brzdový systém Vašeho kola dokonale funkční.

### PŘEDNÍ A ZADNÍ KOLO

Před jízdou vždy zkontrolujte, jestli je kolo bezpečně zajištěno, tj. páčka rychloupínacího mechanismu musí být v poloze uzavřít (CLOSE). Rychloupínací mechanismus umožňuje snadnou a rychlou montáž a demontáž kol bez nářadí. Před jízdou zkontrolujte, jestli je kolo ve vidlici vystředěné. Matici rychloupínacího mechanismu utáhněte tak, aby páčka uzávěru při zavírání kladla odpor. Když se uzavře rychloupínací mechanismus do zajištěné polohy, musí stlačit konce vidlice. **Páčkou rychloupínacího mechanismu pohybujte jen do stran, v polohách otevřít nebo uzavřít. V žádném případě uzavřeným rychloupínáčem neotáčejte, můžete ho poškodit!**

Náboje kol pravidelně kontrolujte, hlavně po jízdě ve vlhkém a blátivém prostředí. Osa náboje by se měla otáčet bez jakéhokoliv tření a vůle. Pokud tomu tak není, ani po nastavení pomocí kuželů a pojistných matic osy, je potřeba náboj rozebrat, vyčistit kluzné dráhy kuliček a kuličky samotné, namazat novým vhodným mazivem, zpětně náboj složit a nastavit. Pokud nemáte zkušenosti s demontáží nábojů, vzhledem ke složitosti tohoto úkonu, doporučujeme Vám obrátit se na odborný cykloservis.

### RÁFKY

Před jízdou zkontrolujte, jestli jsou kola správně vycentrována a ráfky nejsou poškozeny. Používáním, popřípadě nárazem, můžou vzniknout na ráfku rýhy a praskliny. Taktéž brzděním se opotřebují boční plochy ráfku. Ráfky jsou vybaveny bezpečnostním systémem, který indikuje deformaci boční stěny ráfku. Znakem opotřebování je vyhnutá boční stěna ráfku, která způsobuje samovolné brzdění. Jízda na takto poškozeném ráfku je nebezpečná - takto poškozený ráfek vyměňte!

### PLÁŠTĚ

Nikdy nejezděte na podhuštěných nebo přehuštěných pláštích. Dodržujte hodnoty doporučeného huštění, které jsou uvedeny na bočních stěnách každého pláště. Přepočten měřících jednotek tlaku uvedených na pláštích: 100kPa = 14,22 P.S.I. = 1 bar = 1 at  
V případě defektu, vyměňte poškozenou duši za novou, vždy se stejnými parametry - rozměry jsou uvedeny na každé duši, nebo na bočních stěnách pláště.

### RÁM A PŘEDNÍ VIDLICE

Pravidelně kontrolujte, jestli rám a vidlice Vašeho kola nejsou poškozeny. K poškození rámu nebo vidlice (ohnutí nebo prasknutí trubek či svárů) dochází hlavně při pádech. Takto poškozený rám nebo vidlici nadále nepoužívejte, riskujete vážný úraz!

## RÁM A VIDLICE Z KARBONOVÉHO KOMPOZITU

Karbonový kompozit poskytuje rámu a vidlici vysokou pevnost, nízkou hmotnost, tlumení vibrací a tím Vašemu kolu vynikající jízdní vlastnosti. Oproti těmto vlastnostem, při nadměrném přetažení nebo nárazu, se uhlíková struktura může poškodit - prasknout.

### ⚠ UPOZORNĚNÍ

Při správném používání mají rámy z kompozitových materiálů vyšší únavovou životnost než rámy z kovových materiálů. Je ale potřebné, abyste takový rám a vidlici kontrolovali, hlavně po jakémkoliv nárazu nebo nehodě. Pokud zjistíte poškození jako jsou praskliny, rám nebo vidlici dále nepoužívejte!

Při montáži komponentů na kompozitový rám postupujte opatrně, hlavně při utahování šroubů sedlové spojky nebo objímky přesmykače řetězu. Dodržujte doporučené kroutící momenty!

Doporučené kroutící momenty pro komponenty rámu vyrobeného z karbonového kompozitu:

šroub M4 sedlové spojky (objímky)	4,5 Nm
šroub M5 objímky přesmykače řetězu	6 Nm

### ⚠ UPOZORNĚNÍ

Podsedlová spojka pro upevnění sedlovky v rámu musí být utáhnutá tak, aby se sedlovka v rámu nedala otáčet. Pokud jste tento šroubek utáhli doporučeným kroutícím momentem a i přesto se sedlovka zasouvá do rámu kola, doporučujeme vám použít speciální montážní pastu pro karbonové komponenty. Tato speciální pasta obsahuje mikrogranule, které zvyšují tření a umožňují použít pro utáhnutí šroubků o 30% nižší kroutící moment a tím zabraňuje poškození komponentů. Pokud při údržbě kola používáte montážní stojan, nikdy kolo neupevňujte za rám - stlačením rámu může kompozitový materiál prasknout.

V případě servisního úkonu, který vyžaduje použití speciálního nářadí Vám doporučujeme obrátit se na odborný cykloservis.

### ⚠ DŮLEŽITÉ UPOZORNĚNÍ

Pokud kolo používáte k cestovnímu provozu za snížené viditelnosti, musíte ho dodatečně vybavit osvětlovací soupravou a odrazkami podle předpisů pro daný stát, v kterém ho používáte.

**Při jízdě na kole vždy používejte cyklistickou přilbu!** Většina nehod na kole má za následek právě úraz hlavy. Při koupi přilby dbejte na správnou velikost, přilba musí na hlavě správně sedět, v žádném případě nesmí tlačit. Kupte si přilbu s nastavitelným upínacím mechanismem, kterým se přilba na hlavě bezpečně zajistí.

Maximální přípustná celková hmotnost jezdce spolu se zavazadly a kolem je 110 kg . Kolo nepřetěžujte!

### ⚠ UPOZORNĚNÍ

Všechny mechanické součásti kola podléhají opotřebení a jsou vystaveny velkému namáhání. Různé materiály a součásti mohou reagovat na opotřebení nebo únavu namáháním různými způsoby. Jakmile se překročí plánovaná životnost nějaké součásti, tato součást může náhle selhat a způsobit zranění jezdce. Jakákoliv forma trhlin, rýh nebo změna zbarvení velmi namáhaných oblastí indikuje, že součást dosáhla konce životnosti a tato součást se má vyměnit.

Při výměně jednotlivých dílů na kole používejte pouze originální komponenty.

Všechny barvy na kolech KELLYS jsou ošetřeny příslušnou formou ochrany před působením UV záření, aby byla zabezpečena nejvyšší možná stálost barev. Způsob ochrany se může měnit v závislosti na materiálu, na kterém jsou barvy použity. Upozorňujeme spotřebitele a zákazníky, že i přes použití nejvyšší možné úrovně ochrany před UV zářením, mohou barvy časem změnit svůj odstín a/nebo vyblednout. Neskladujte proto kola KELLYS na místech, kde budou vystaveny přímému slunečnímu záření a tedy i zvýšenému UV záření. Prodloužíte tak životnost UV ochrany a barvy zůstanou déle syté. Změna sytosti barev a jejich možné vyblednutí není vadou produktu.



## ZÁRUKY

Prodávající poskytuje na toto kolo záruku 24 měsíců ode dne prodeje spotřebiteli.

### PODMÍNKY ZÁRUKY

Záruční doba se prodlužuje o dobu vykonávání záruční opravy. Po dobu trvání záruky budou všechny záruky způsobené chybným materiálem, chybou prací a montáží opraveny bezplatně.

### ZÁRUKA SE NEVZTAHUJE NA ZÁVADY VZNIKLÉ:

- zaviněním uživatelem - poškození výrobku neodborným sestavením-reparací (např.: nedostatečné zasunutí sedlovky do rámu a představce do vidlice, nedostatečné utažení pedálů v klikách), nesprávným používáním a zanedbáním péče o kolo (např.: nedotažené kliky k středové ose, nevhodné uskladnění), poškození vzniklé havárií, neodbornou opravou, nesprávnou údržbou kola, poškození vzniklé záměnou komponentů za nekompatibilní s danou výbavou kola, technickým zásahem do rámu kola;
- běžným opotřebením gumových částí kola (např.: pláště, duše, brzdové špalíky);
- mechanickým poškozením - opotřebením při běžném používání kola (např. opotřebení řetězy, kazety, madel, poškození laku a pod.)

### **A** UPOZORNĚNÍ

**Povinností prodávajícího je zkontrolovat funkčnost všech částí kola. Výrobce není zodpovědný za jakékoliv zranění, škodu nebo selhání, zaviněné chybným sestavením nebo nesprávnou údržbou po vyexpedování výrobku, t. j. nedostatečným předprodejním servisem u prodávajícího.**

**Záruční list je příslušenstvím výrobku s odpovídajícím výrobním číslem. Ve vlastním zájmu proto záruční list důkladně uschovejte.**

Příjemnou jízdu Vám přeje

KELLYS

## PRODLOUŽENÁ ZÁRUKA NA RÁM KOLA

Společnost KELLYS BICYCLES s. r. o. poskytuje na rám zakoupeného kola po uplynutí zákonem dané 24-měsíční záruční doby prodlouženou záruku pro prvního majitele uvedeného v tomto záručním listě po dobu dalších 36 měsíců, maximálně však do 60 měsíců ode dne nákupu kola prvním majitelem uvedeným v tomto záručním listě (dále pouze „prodloužená záruka“), a to za těchto podmínek:

- první majitel uvedený v tomto záručním listu musí být fyzická osoba, která kolo zakoupila pro svoji osobní rekreační potřebu (nikoli pro podnikání či pro jinou výdělečnou činnost či pro závodní potřeby) a pro svoji osobní rekreační potřebu kolo používá. Tato prodloužená záruka je neprevoditelná na další osobu - v případě, že první majitel kola převede vlastnické právo ke kolu na další osobu, prodloužená záruka zaniká.
- kolobudezaregistrovanévsystémuspolečnostiKELLYSBICYCLESs.r.o.nastráncewww.kellysbike.com do 60 dní od koupi a registrované údaje budou shodné s údaji na záručním listě kola.
- první majitel předloží při uplatnění reklamace správně vyplněný originál záručního listu a originál dokladu o koupi kola.
- kolo bude po dobu trvání celé záruční doby včetně prodloužené záruční doby podrobena pravidelným každoročním technickým prohlídkám v odborném servise a v záručním listě bude o těchto prohlídkách provedený záznam, přičemž první garanční prohlídka musí být vykonána po ujetí 100 km. Komponenty, které podléhají běžnému opotřebení při používání kola, které bude nutné při garančních prohlídkách vyměnit a servisní práce s tím související, hradí kupující (první majitel).
- kolo předložené k reklamaci musí být v nezměněné barevné kombinaci a reklamovaný rám nesmí být předkládaný k reklamaci samostatně (demontovaný). Komponenty nebo komponentové sestavy, jak jsou v průběhu používání kola měněné, musí být v souladu s původní specifikací kola.
- předmětem prodloužené záruky je pouze konstrukce rámu, ne lak rámu.
- komponenty kola, které je nutné následně vyměnit v důsledku změněných průměrů trubek vyměněného rámu a servisní práce s tím související, hradí kupující (první majitel).
- prodloužená záruka se nevztahuje na karbonové rámy a u rámu celoodpružených se prodloužená záruka nevztahuje na zadní tlumič jednotku ani na žádné pohyblivé uložení rámu (vahadlo, čepy).

Nevyhnutelným předpokladem pro vznik nároku z prodloužené záruky na rám kola je to, že všechny výše uvedené podmínky budou splněny beze zbytku. V případě, že kterákoliv z výše uvedených podmínek nebude splněna, a to i jen částečně, nárok z prodloužené záruky na rám kola nevzniká.

Výrobce se zavazuje, že v průběhu plynutí prodloužené záruční doby, vymění na svoje náklady rám kola, kterého příčinou vady je materiálová nebo výrobní chyba. Výrobce výslovně prohlašuje, že v průběhu prodloužené záruční doby kupujícímu - výše uvedenému prvnímu majiteli kola - žádné jiné práva, než nárok na výměnu rámu kola, za podmínek definovaných v tomto záručním listě v kapitole „Prodloužená záruka na rám kola“, nevzniknou a výrobce žádné jiné práva prodlouženou zárukou neposkytuje.

Z důvodu omezené dostupnosti původního modelu reklamovaného rámu může být doba dodání nového rámu delší jak 30 dní, přičemž se výrobce zavazuje, že bude podle jeho možností co nejkratší. Výrobce si vyhrazuje právo dodat rám z aktuální produkce s podobnými technickými parametry ve stejné kvalitě, ale ne stejné barvě.

Kontaktní osoba pro uplatnění prodloužené záruky je prodejce kola - prodejce je oprávněn rozhodnout, zda bude reklamáce uznaná a jak bude provedena.

Tato nadstandardní prodloužená záruční doba je dobrovolným aktem společnosti KELLYS BICYCLES s. r. o. a nevztahuje se na ni ustanovení Občanského zákoníku ani jiných všeobecně platných právních předpisů, ale platí pro ni výlučné podmínky uvedené v tomto záručním listě, v kapitole „Prodloužená záruka na rám kola“.

Práva z prodloužené záruky na rám kola zanikají, pokud nebudou uplatněné po dobu výše definované prodloužené záruční doby.



Szanowni Klienci,

Dziękujemy, że wybraliście rower KELLYS. Aby użytkowanie Waszego roweru było przyjemne i bezpieczne, prosimy o zapoznanie się z tą instrukcją. Dzięki niej dokładnie poznacie swój rower. Sprzedawca, u którego kupiliście rower, obsługuje wszelkie przeglądy i naprawy gwarancyjne Waszego roweru.

## PRZEZNACZENIE

Rower wyścigowy jest przeznaczony do jazdy po drogach publicznych oraz innych drogach z nawierzchnią asfaltową. Jeśli rower będzie użytkowany w ruchu ulicznym na drogach publicznych przy zmniejszonej widoczności, trzeba go wyposażać w oświetlenie i odbłaski zgodnie z wymogami przepisów obowiązujących w kraju, w którym jest użytkowany.

**Jeżeli twój rower wyposażony jest w elektroniczny system Di2, to technicznych informacji o tym systemie należy szukać na internetowej stronie producenta Shimano [www.si.shimano.com](http://www.si.shimano.com)**

## USTAWIENIE POŁOŻENIA SIODŁA I KIEROWNICY

Wszystkie funkcjonujące części roweru zostały wyregulowane przez producenta i sprawdzone przez Waszego sprzedawcę. Przed rozpoczęciem użytkowania roweru należy ustawić położenie siodła i kierownicy. Ustawcie je tak, aby zapewniały maksymalną wygodę, ale jednocześnie pozwalały bezpiecznie obsługiwać hamulce i przerzutki roweru.

## SIODŁO

### USTAWIENIE WYSOKOŚCI SIODŁA

Usiądźcie na rowerze, korbę ustawcie w najniższym położeniu. Połóżcie nogę na pedale tak, aby opierała się na nim pięta. Przy prawidłowym położeniu siodła noga powinna być wyprostowana, lekko ugięta w kolanie. Jeśli siodło będzie ustawione zbyt wysoko, zostaną nadmiernie obciążone mięśnie nóg i pleców. Nisko ustawione siodło powoduje nadmierne obciążenie kolan i ścięgien.

### USTAWIENIE POŁOŻENIA SIODŁA I POCHYLENIA SIODŁA

Najodpowiedniejszym położeniem siodła będzie ustawienie go równoległe do podłoża. Należy wypróbować kilka położeń i wybrać to, które będzie najwygodniejsze. Siodło można także przesunąć do przodu w kierunku kierownicy lub do tyłu. Pochylenie i przesunięcie siodła ustawiamy śrubą w zamku sztycy. Śrubę należy poluzować, siodło przesunąć w wybraną stronę, wybrać najwygodniejszy

kąt i dokręcić mocno śrubę. Zawsze należy sprawdzić dokręcenie śruby.

## ▲ WAŻNE

**Na sztycy znajduje się oznaczenie, które pokazuje maksymalne dopuszczalne wysunięcie sztycy z ramy. Oznaczenie to przy maksymalnym wysunięciu sztycy z ramy nie może być widoczne. Nie wolno mocować sztycy w ramie ponad tym oznaczeniem! Śruba obejmująca podsiodłowej musi być dokręcona tak, aby sztyca w ramie się nie dała obrócić.**

### Zalecane momenty dokręcenia obejmują sztycy w ramie roweru:

śruba M4 obejmująca sztycy podsiodłowej dla ramy wykonanej z karbonu	4,5 Nm
śruba M5 obejmująca sztycy podsiodłowej dla ramy wykonanej z aluminium	5 Nm

### Zalecane momenty dokręcenia zamka sztycy podsiodłowej:

śruba M5 zamka sztycy	10 - 12 Nm
śruba M6 zamka sztycy	12 - 15 Nm

## WSPORNIK KIEROWNICY I KIEROWNICA

### WSPORNIK

Wspornik typu „a-head” mocuje się do rury sterowej widelca i zabezpiecza za pomocą 2 śrub imbusowych. Wysokość wspornika i kierownicy ustala się za pomocą podkładek dystansowych wkładanych między wspornik a komplet steru, ewentualnie wymianą na wspornik o innym kącie nachylenia. Wspornikiem a - head reguluje się i likwiduje luzy łożysk sterowych.

Aby wyregulować stery typu a-head, należy odkręcić 2 śruby imbusowe zabezpieczające na obejmie wspornika. Dokręceniem lub poluzowaniem śruby górnej (w rurze sterowej widelca) usunąć luz na łożyskach steru tak, żeby widelec obracał się lekko, ale żeby nie miał wyczuwalnych luzów. Zawsze jako pierwszą trzeba dokręcać śrubę rury sterowej kompletu steru. Następnie ustawić właściwe położenie wspornika i zabezpieczyć go dokręceniem 2 śrub imbusowych na obejmie.

### Zalecane momenty dokręcenia połączeń gwintowych:

śruba M5 obejmująca wspornika	5 Nm*
śruba M6 obejmująca wspornika	5 Nm*
śruba M5 obejmująca kierownicy	5 Nm*





## CZĘŚCI ROWERU





\*Przestrzegajcie zalecanych momentów, chyba, że na wyrobie są określone inne.

### ⚠ UWAGA

Używanie nadstawki aerodynamicznej (lemondki) może mieć niekorzystny wpływ na reakcje przy kierowaniu rowerem i hamowanie.

### UTRZYMANIE ROWERU

Aby Wasz rower właściwie spełniał swoją funkcję, chcemy przypomnieć, że jego użytkowanie wymaga dbałości i właściwego utrzymania. Regularnie kontrolujcie połączenia śrubowe oraz dokręcenie śrub i nakrętek.

### KORBY I PEDAŁY

Po przejechaniu pierwszych 20 km należy sprawdzić dokręcenie korb i pedałów, skontrolować, czy śruby korb są mocno dokręcone. Przy korbach ze zintegrowaną osią suportu należy regularnie kontrolować dokręcenie śrub mocujących lewą korbę do osi.

### ⚠ WAŻNE

**Zaniedbanie kontroli dokręcenia korb do osi suportu, może powodować luzy na osi skutkujące nieodwracalnym uszkodzeniem korby. Usterkę taką można wyeliminować jedynie wymianą korby. Ewentualny demontaż i wymianę korb zlećcie fachowemu serwisowi. Pedały muszą być mocno dokręcone do korb, tak, aby osadzenie osi pedału oparło się o korbę. Dociągnięcie pedałów trzeba regularnie kontrolować. W innym przypadku może dojść do poluzowania osi pedału na gwincie korby i w efekcie uszkodzenie gwintu. Tak powstałe uszkodzenia nie będą uznawane w ramach ewentualnego zgłoszenia reklamacyjnego!**

### ⚠ WAŻNE

W przypadku wymiany korb na korby dłuższe (albo wymiany opon na szersze) może zmniejszyć się odległość pomiędzy czubkiem buta a przednim kołem. Podczas nagłej zmiany kierunku jazdy, czubek buta może zahaczyć o oponę przedniego koła, powodując upadek lub kontuzję.

### MONTAŻ PEDAŁÓW

Pedały są zwykle oznaczone literami R - prawy i L - lewy na osi każdego pedału. Przed montażem przesmarujcie gwint na korbach i pedałach. Wkręćcie obracając w prawo prawy pedał (R) do gwintu

prawej korby (korba z tarczami). Należy to robić ostrożnie, aby nie uszkodzić gwintu! Wkręćcie obracając w lewo lewy pedał (L) do gwintu lewej korby. Dociągnąć kluczem nr 15. Sprawdźcie, czy osadzenie osi pedału oparło się o korbę.

### INFORMACJA

Pedały nie są standardowo sprzedawane w komplecie z tym rowerem. Przed ich zakupem i zamontowaniem radzimy dokładnie zapoznać się z instrukcją załączoną przez producenta pedałów.

### ⚠ UWAGA

Pedały zatraskowe oraz pedały z „noskami” i paskami, na stałe łączą nogę z pedałem, umożliwiając efektywniejsze pedałowanie i większą stabilność podczas jazdy. Przy jeździe z pedałami zatraskowymi trzeba użyć specjalnego obuwia kolarskiego przystosowanego do określonego typu mechanizmu zatraskowego. Jazda z takimi pedałami wymaga pewnej wprawy, dlatego radzimy przeciwzyć wpinanie i wypinanie pedałów w bezpiecznym miejscu.

### WKŁAD SUPORTU

Wkład suportu musi się obracać bez tarcia i luzów. Regularnie kontrolujcie, czy obie miski wkładu suportu są mocno wkręcone do ramy, a łożyska należyście nasmarowane.

### STERY

Stery muszą być właściwie wyregulowane i dokręcone. Należy skontrolować czy widelec lekko się obraca w sterach i nie ma luzu. Jeśli jest wyczuwalny luz należy:

- poluzować 2 śruby imbusowe obejmujące wspornika, które mocują go do rury sterowej widełca
  - poluzować śrubę steru umieszczoną w korku steru (1)
  - dokręcając lub luzując tę śrubę należy wyregulować stery tak, żeby widelec obracał się lekko i bez luzów
  - ustawić właściwe położenie wspornika i dokręcić go 2 śrubami imbusowymi znajdującymi się na obejmie - stery są zabezpieczone
- Przed dokręceniem należy skontrolować:
- czy poszczególne elementy steru są dobrze spasowane
  - czy widelec jest dobrze osadzony w sterze

**UWAGA**

Przed jazdą trzeba sprawdzić, czy śruby imbusowe na objęcie wspornika kierownicy są odpowiednio dokręcone.

Aby utrzymać prawidłowe funkcjonowanie łożysk sterów roweru, konieczne jest ich regularne (dostosowane do częstotliwości użytkowania roweru) kontrolowanie, czyszczenie i smarowanie. Demontaż i ponowny prawidłowy montaż łożysk wymaga pewnych umiejętności oraz narzędzi, dlatego zalecamy wykonywanie tych czynności przez wyspecjalizowany serwis rowerowy.

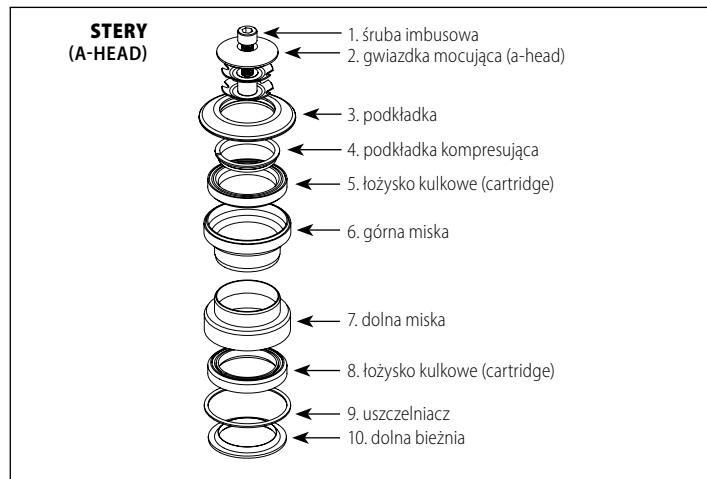
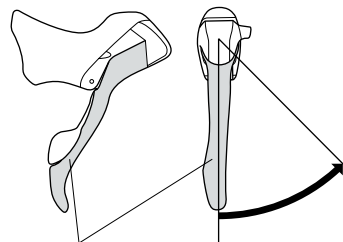
**DŹWIGNIA PRZERZUTKI TYLNEJ**

dźwignia A  
zmiana tylnej koronki z mniejszej  
na większą

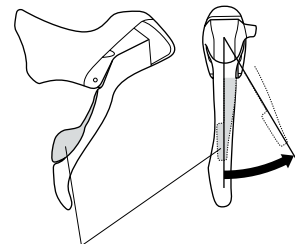
**STI DUAL CONTROL**

dźwignia B  
zmiana tylnej koronki z większej  
na mniejszą

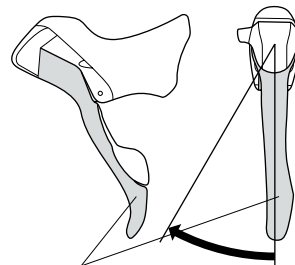
**DŹWIGNIA PRZERZUTKI PRZEDNIEJ**

dźwignia A  
zmiana tarczy przedniej z mniejszej  
na większą

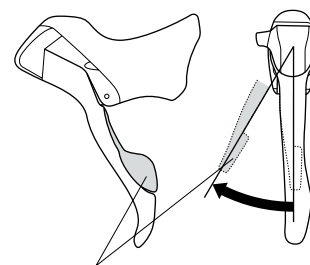

dźwignia B  
zmiana tarczy przedniej z większej  
na mniejszą

## UKŁAD NAPĘDOWY

Układ napędowy składa się z manetek przerzutek, linek, przerzutki przedniej i tylnej, trybów przedniego i tylnego, wolnobiegu tylnej piasty i łańcucha. Układ napędowy jest wyregulowany przez producenta, dlatego regulacji należy dokonywać tylko wtedy, kiedy jest taka konieczność! Zmiana biegów powinna odbywać się tylko podczas kręcenia korbą do przodu. Nigdy nie zmieniajcie biegów na siłę! Funkcjonowanie systemu zależy od lekkiej pracy linek w pancerzach i całego układu napędu (tryby, łańcuch, wolnobieg). Cały system należy utrzymywać w czystości. Linki smarujcie olejem z dodatkiem teflonu chroniącego je przed korozją, wydłużając żywotność i lekką pracę.

## MANETKI DUAL CONTROL

Manetki przerzutki i dźwignie hamulcowe STI Dual Control pozwalają na zmianę biegów i równoczesne hamowanie bez potrzeby zdejmowania rąk z dźwigni hamulca. Sterowanie dzięki temu staje się szybsze i łatwiejsze, a jazda rowerem bezpieczniejsza.

Manetki Dual Control składają się z dwóch dźwigni umieszczonych na kierownicy. Prawa steruje przerzutką tylną, lewa przerzutką przednią.

## PRZERZUTKA TYLNA

Przerzutka tylna przesuwa łańcuch na kasecie tylnej piasty a tym samym zmienia przełożeń pomiędzy tarczami korby a wolnobiegiem.

Przerzutką tylną steruje się za pomocą prawej manetki Dual Control, której system zmiany przełożeń tworzą 2 dźwignie:

- naciśnięcie w bok głównej dźwigni manetki (A) przekłada się łańcuch w kierunku „na górę”, tzn. zmienia się przełożenie z cięższego na lżejsze,
- naciśnięcie mniejszej dźwigni manetki (B) powoduje przesuwanie łańcucha w kierunku „w dół”, tzn. zmienia się przełożenie z lżejszego na cięższe.

Z czasem, w trakcie użytkowania, może dojść do rozregulowania układu napędowego.

### • USTAWIENIE DOLNEGO POŁOŻENIA

Ustawić łańcuch na najmniejszej koronce wolnobiegu. Odkręcić śrubę mocującą linki przerzutki i zdjąć linkę. Kręcąc śrubką ustawienia dolnego (H), ustawić wózek przerzutki równoległe do najmniejszej koronki. Założyć linkę do przerzutki, naciągnąć i mocno dokręcić śrubę mocującą.

### • USTAWIENIE GÓRNEGO POŁOŻENIA

Ustawić łańcuch na największą koronkę. Kręcąc śrubą górnego położenia (L) ustalić położenie wózka przerzutki tak, aby znajdował się pod największą koronką. Wypórobujcie pracę łańcucha we wszystkich położeniach.

## • REGULACJA PRZERZUTKI

Unieść tylne koło i obracać korbami. Śrubą regulacyjną przerzutki (przechodzi przez nią linka z pancerzem do przerzutki) obracać dopóki łańcuch nie będzie płynnie i cicho przesuwiał się po koronkach wolnobiegu.

### PRZERZUTKA TYLNA

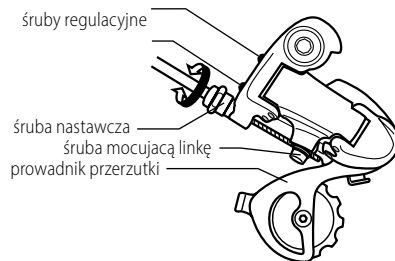

### **▲ UWAGA**

**Przed jazdą skontrolujcie regulację przerzutki. Przy niewłaściwym górnym położeniu wózek przerzutki może dostać się w szprychy koła, co oprócz uszkodzenia szprych i przerzutki, może spowodować groźny wypadek.**

## PRZERZUTKA PRZEDNIA

Przełożenie zmienia się przesuując łańcuch na trybach korby. Tylko równoległe położenie prowadnika przerzutki względem trybów korby zapewnia prawidłowe jej funkcjonowanie.

Przerzutką przednią steruje się za pomocą lewej manetki Dual Control, której system zmiany przełożeń tworzą 2 dźwignie:

- naciśnięcie w bok głównej dźwigni manetki (A) przekłada łańcuch na trybach korby w kierunku „na górę”, tzn. z mniejszej zębatki na większą,
- naciśnięcie w bok mniejszej dźwigni manetki (B) powoduje przesuwanie łańcucha w kierunku „w dół”, tzn. zmienia się z większej zębatki na mniejszą.

Z czasem, w trakcie użytkowania, może dojść poluzowania linki i do rozregulowania przerzutki przedniej.

#### • USTAWIENIE DOLNEGO POŁOŻENIA

Jeśli łańcuch spada z najmniejszego trybu korby - prowadnik przerzutki jest zbyt blisko ramy roweru. Aby zmienić ustawienie prowadnika śrubką dolnego ustawienia trzeba obracać w prawo.

#### • USTAWIENIE GÓRNEGO POŁOŻENIA

Jeśli łańcuch spada z największego trybu korby - prowadnik łańcucha jest zbyt daleko od ramy roweru. Aby zmienić ustawienie prowadnika śrubką górnego położenia trzeba obracać w prawo. Wypróbujcie sprawną pracę łańcucha we wszystkich położeniach.

#### • REGULACJA PRZERZUTKI

Aby usunąć luz na lince, trzeba odkręcić śrubę mocującą na przerzutce i naciągnąć linkę. Dokręcić mocno śrubę mocującą. Sprawdzić prawidłowość działania przerzutki.

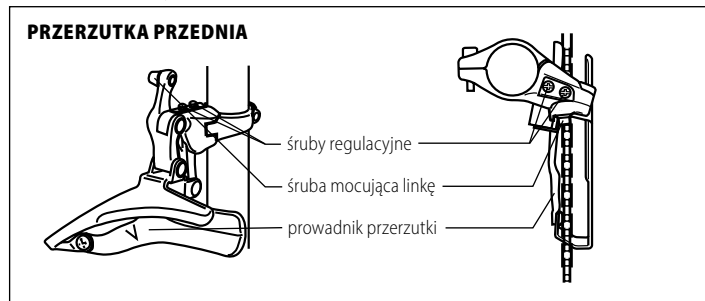

### ŁAŃCUCH

Łańcuch przenosi siłę napędową na tylne koło. Jest jednym z najintensywniej eksploatowanych elementów roweru, dlatego utrzymaniu łańcucha w należytym stanie należy poświęcić dużo uwagi. Właściwe naciągnięcie łańcucha zabezpiecza tylną przerzutkę. Regularnie należy go czyścić z zabrudzeń (piasek, błoto, itp.) - dzięki temu przedłużyć żywotność łańcucha. Do smarowania łańcucha zalecamy używać oleju teflonowego - właściwy środek do smarowania poleci Wam sprzedawca. W czasie użytkowania roweru następuje stopniowe, trwałe rozciągnięcie ogniw łańcucha. Zużyty lub uszkodzony łańcuch często jest przyczyną zniszczenia wolnobiegu i zębatek

korby.

Jeśli jeździec w czasie złych warunków pogodowych, szczególnie przy dużej wilgotności, po przejechaniu ok. 2500 km należy wymienić łańcuch na nowy. Zużyty łańcuch wymiencie na nowy właściwego typu z taką samą ilością ogniw jak stary.

### ▲ UWAGA

**Korzystanie z trybów, które zakładają bardzo skośny przebieg łańcucha, zmniejsza efektywność i znacząco przyspiesza zużycie układu napędowego. Niekorzystny przebieg łańcucha ma miejsce wówczas, kiedy najmniejsza zębatka przednia jest wykorzystywana z jedną z dwóch lub trzech najbardziej skrajnych zewnętrznych (najmniejszych) zębatek tylnych lub, kiedy największa zębatka przednia jest wykorzystywana z jedną najbardziej skrajnych wewnętrznych (największych) zębatek tylnych.**

### UKŁAD HAMULCOWY

Układ hamulcowy jest jednym z najważniejszych systemów Waszego roweru. Składa się z: dźwigni hamulcowych Dual Control, linek i pancerzy, przedniego i tylnego hamulca szczękowego oraz klocków hamulcowych. Prawa dźwignia Dual Control steruje tylnym hamulcem, lewa dźwignia przednim hamulcem.

Hamulce są ustawione przez producenta, dlatego jeśli nie ma takiej konieczności, ze względu na Wasze bezpieczeństwo, nie ingerujcie w układ hamulcowy! Regularnie kontrolujcie stan powierzchni trących; klocki hamulcowe i obręcze utrzymujcie w czystości. Po rozregulowaniu układu hamulcowego hamulce trzeba ponownie nastawić, ewentualnie zwrócić się do wyspecjalizowanego serwisu. Powierzchnie zątkowane należy odłuszczyć.

### LINKI HAMULCOWE

Linki hamulcowe muszą być odpowiednio napięte - tylko wtedy układ hamulcowy będzie działał skutecznie. Naciąg linek hamulcowych ustala się śrubami regulacyjnymi przy szczękach hamulca. Linki i pancerze smarujcie olejem teflonowym zapewniającym ich lekką pracę. Na końce linek załóżcie końcówki zapobiegające rozplataniu się linek. Jeśli linki są uszkodzone lub zużyte, należy je wymienić.

### USTAWIENIE HAMULCÓW

Klocki hamulcowe powinny być oddalone od obręczy koła o 1,5 - 2 mm. Odległość tą ustawia się śrubą regulacyjną znajdującą się na szczęcie hamulca (przechodzi przez nią linka z pancerzem). W momencie, kiedy odległość pomiędzy klockami a obręczą jest nadal za duża, trzeba poluzować śrubę imbusową z lewej strony hamulca, a obie szczęki hamulca ścisnąć ręką. Linkę hamulcową naciągnąć



(np. za pomocą kombinerek) a śrubę zabezpieczającą linkę dokręcić. Właściwą odległość klocków hamulcowych szczegółowo ustawić śrubą regulacyjną. Chcąc wyjąć koło z ramy roweru lub widelca (np. do przewozu, naprawy, itp.) należy otworzyć dźwignię szybkozwalniającą znajdującą się po lewej stronie hamulca. Obracając dźwignię do góry - hamulec się otworzy, a koło można lekko wyjąć; obracając w dół - hamulec wraca do pierwotnego położenia.

### ⚠ UWAGA

**Klocki hamulcowe nie mogą dotykać opony - w takim przypadku może dojść do rozdarcia opony! Zużycie klocków należy kontrolować i w odpowiednim czasie wymienić. Zużyte klocki hamulcowe zawsze należy wymienić na nowe oryginalne odpowiednie do danego typu hamulców.**

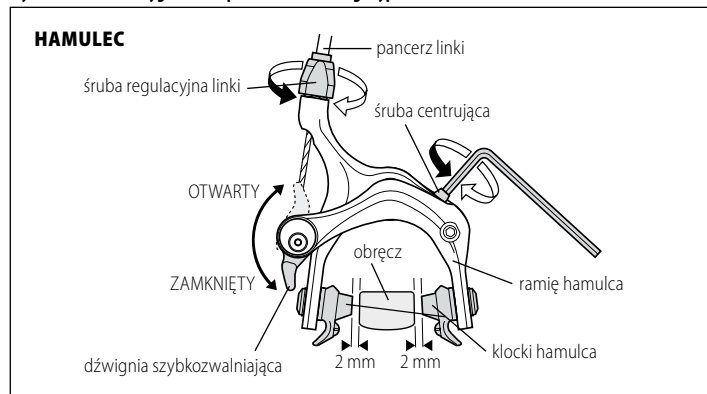

### WYMIANA KLOCKÓW HAMULCOWYCH

1. Dźwignią szybkozwalniającą otworzyć szczęki hamulca.
2. Wykręcić śrubę imbusową mocującą klocek hamulcowy w szczękę.
3. Założyć nowy klocek, zwracając uwagę na właściwe umieszczenie zgodne z kierunkiem obrotu koła - oznaczenie strzałką na klockach. Ścisnąć hamulce tak, aby klocki oparły się o obręcz. Ustawić

je równoległe do obręczy w odległości przynajmniej 1 mm pod krawędzią opony.

4. Zabezpieczyć klocki hamulcowe śrubą imbusową, a dźwignię szybkozwalniającą przełożyć do pierwotnego położenia. Sprawdzić działanie hamulca.

### ⚠ UWAGA

**Należy zachować zwiększoną ostrożność przy hamowaniu podczas deszczu i dużej wilgotności - droga hamowania Waszego roweru wydłuży się! Przed każdą jazdą skontrolujcie, czy układ hamulcowy działa właściwie.**

### KOŁO PRZEDNIE I TYLNE

**Przed każdą jazdą należy skontrolować, czy koło jest poprawnie i mocno zamocowane do ramy roweru szybkozamykaczem piasty, tzn. dźwignią szybkozamykacza znajduje się w położeniu zamkniętym (CLOSE).** Mechanizm szybkozamykacza umożliwia prosty i szybki montaż - demontaż koła bez narzędzi. Zawsze trzeba sprawdzić, czy zamontowane koło jest właściwie umieszczone w widełkach (wysrodkowane). Nakrętka szybkozamykacza musi być dokręcona tak, aby jego dźwignia przy zamykaniu stawała opór, a uchwyty widełek i widelca były mocno docisnięte. **Dźwignię szybkozamykacza ustawiać tylko w położenie „otwarte” (OPEN) lub „zamknięte” (CLOSE). Zamkniętym szybkozamykaczem nie wolno obracać, bo można go uszkodzić!**

Regularnie kontrolujcie stan piast, szczególnie po jeździe w terenie mokrym i błotnistym. Oś piasty powinna obracać się bez tarć i luzów. Jeśli po regulacji konusem i przeciwnakrętka nadal tak nie jest, trzeba piastę rozłożyć, wyczyścić bieżnie i kulki, przesmarować odpowiednim smarem, a piastę ponownie złożyć i wyregulować. Zalecamy, aby ze względu na wysoki stopień komplikacji tej czynności nie wykonywać jej samodzielnie, ale zlecić fachowemu serwisowi rowerowemu.

### OBRĘCZE

Przed rozpoczęciem użytkowania roweru należy zawsze sprawdzić, czy koła są wycentrowane, a obręcze nieuszkodzone. Podczas eksploatacji roweru, a szczególnie przy wszelkich zderzeniach, mogą się pojawić rysy i pęknięcia. Także podczas hamowania ulegają zużyciu boczne ścianki obręczy (powierzchnie hamowania). Obręcze posiadają system sygnalizacji zużycia, który pokazuje deformację bocznej ścianki obręczy. Oznaką, że obręcz wymaga wymiany jest wygięta boczna ścianka powodująca samoistne hamowanie. Jazda z tak uszkodzoną obręczą jest zabroniona, powoduje zagrożenie zdrowia i życia użytkownika roweru! Należy ją bezzwłocznie wymienić.



## OPONY

Nie wolno jeździć na kołach, w których jest za małe lub za duże ciśnienie powietrza. Na boku każdej opony jest podany optymalny zakres ciśnienia, którego należy przestrzegać.

Przeliczenie jednostek ciśnienia podanych na oponach: 100kPa = 14,22 P.S.I. = 1 bar = 1 at

W razie defektu, uszkodzoną dętkę należy wymienić na nową, zawsze o takich samych parametrach - rozmiar jest umieszczony na każdej dętce lub na bocznych ścianach opony.

## RAMA I WIDELEC

Regularnie kontrolujcie, czy rama i widelec Waszego roweru nie są uszkodzone. Do uszkodzenia ramy albo widelca (wgięcie lub pęknięcie rur bądź spawów) dochodzi najczęściej przy upadkach. Tak uszkodzonej ramy lub widelca nie można dalej używać, ryzykujecie groźnym wypadkiem!

## RAMA I WIDELEC Z KOMPOZYTU KARBONOWEGO

Kompozyt karbonowy zapewnia ramie i widelcowi wysoką wytrzymałość, niską wagę, tłumienie drgań, a co za tym idzie daje rowerowi doskonałe właściwości. Pomimo tych zalet, przy nadmiernym przeciążeniu lub zderzeniu, struktura włókien kompozytu może ulec uszkodzeniu - pęknięciu.

### ⚠ UWAGA

Przy właściwym użytkowaniu ramy z materiałów kompozytowych mają większą odporność na zmęczenie materiału niż ramy wykonane z metalu. Trzeba jednak regularnie kontrolować ramę i widelec, szczególnie w następstwie jakiegokolwiek zderzenia czy wypadku. Po stwierdzeniu uszkodzeń, jakimi są np. pęknięcia, nie można dalej użytkować ramy!

Przy montażu komponentów do ramy kompozytowej należy zachować dużą ostrożność, głównie przy dokręcaniu śrub obejm szyć podsiódłowej lub obejm przedniej przerzutki. Trzeba przestrzegać zalecanych momentów dokręcenia śrub!

Zalecane momenty dokręcenia komponentów do ramy wykonanej z kompozytu karbonowego:

śruba M4 obejm szyć podsiódłowej	4,5 Nm
śruba M5 obejm przedniej przerzutki	6 Nm

### ⚠ UWAGA

Śruba obejm do mocowania szyć w ramie musi być dokręcona tak, aby umieszczona w ramie szyć nie dała się obrócić. Jeśli śruba została dokręcona zalecanym momentem i mimo to szyć

przesuwa się w ramie, radzimy użyć specjalnej pasty montażowej do montowania elementów karbonowych. Zawiera ona specjalne mikrogranulki zwiększające tarcie i pozwalające zmniejszyć moment dokręcenia śruby o 30%. Dzięki temu zapobiega uszkodzeniom komponentów. Jeśli przy obsłudze roweru jest wykorzystywany stojak serwisowy, nie wolno nigdy mocować roweru za ramę - ściśnięcie ramy może spowodować jej pęknięcie.

W przypadku czynności serwisowych wymagających użycia specjalistycznych narzędzi, zalecamy zwrócić się do specjalistycznego serwisu rowerowego.

### ⚠ UWAGA

**Jeśli rower będzie użytkowany w ruchu ulicznym na drogach publicznych przy zmniejszonej widoczności, trzeba go wyposażać w oświetlenie i odbłaski zgodnie z wymogami przepisów obowiązujących w kraju, w którym jest użytkowany.**

**Podczas jazdy na rowerze zawsze używajcie kasku rowerowego!** Większość wypadków na rowerze powoduje urazy głowy. Kupując kask należy dobrać właściwy rozmiar, tak, aby wygodnie leżał na głowie i nie przesuwiał się na niej. Kask nie może uwierać. Zalecamy wybrać model z systemem regulacji dopasowania i bezpiecznym zapięciem.

Maksymalna dopuszczalna waga rowerzysty z bagażem oraz rowerem nie może przekraczać 110 kg. Nie przeciążać roweru!

### ⚠ WAŻNE

Wszystkie elementy mechaniczne roweru podlegają zużyciu i są narażone na duże obciążenia. Różne materiały i części mogą reagować na zużycie i zmęczenie materiału na różne sposoby. Kiedy zostanie przekroczona żywotność jakiejś części, może ona nagle ulec uszkodzeniu, co może prowadzić do zagrożenia zdrowia i życia użytkownika roweru.

Jakiegokolwiek rysy, pęknięcia, odbarwienia lakieru i inne zmiany na powierzchni części w miejscach bardzo obciążonych sygnalizują, że przekroczono żywotność części i należy ją niezwłocznie wymienić na nową. Przy wymianie części roweru używajcie wyłącznie oryginalnych komponentów.

Wszystkie kolory na rowerach KELLYS wykorzystują powłokę chroniącą przed promieniowaniem UV, aby nasycenie kolorów było jak najbardziej trwałe. Rodzaj ochrony przed promieniowaniem UV może się różnić

w zależności od materiału, na którym używane są dane kolory. Należy pamiętać, że pomimo zastosowania wszelkich środków ostrożności, promieniowanie UV może zmienić ich odcień lub nawet spowodować wyblaknięcie. Prosimy nie przechowywać rowerów KELLYS w miejscach, w których mogą być narażone na bezpośrednie działanie promieni słonecznych, a tym samym na zwiększone promieniowanie UV. Podjęcie takich środków ostrożności może zwiększyć żywotność kolorów. Ewentualne zmiany nasycenia kolorów lub ich blaknięcie nie będą uważane za wady produktu.

Życzymy Państwu przyjemnej jazdy

KELLYS

## GWARANCJA

Sprzedający udziela gwarancji na rower w okresie 24 miesięcy od dnia sprzedaży. **Gwarancja ma zastosowanie wyłącznie na terytorium Rzeczypospolitej Polskiej.**

### WARUNKI GWARANCJI

- Sprzedawca zapewnia dobrą jakość i sprawne działanie sprzętu pod warunkiem, że będzie on użytkowany zgodnie z przeznaczeniem. Gwarantem jest Sprzedający, czyli firma która sprzedała rower;
- **Sprzedający jest zobowiązany przekazać nabywcy rower pełnosprawny, wyregulowany, nadający się do natychmiastowej eksploatacji;**
- Do obowiązków użytkownika należy wykonanie czynności obsługowych, regulacyjnych i konserwacyjnych wszystkich elementów roweru opisanych w Instrukcji użytkowania roweru;
- Zaleca się dokonanie w terminie 14 - 30 dni od daty zakupu przeglądu gwarancyjnego roweru w profesjonalnym serwisie rowerowym;
- Okres gwarancji przedłuża się o czas, w jakim towar był w naprawie gwarancyjnej
- W okresie trwania gwarancji wszystkie usterki spowodowane wadami materiału, wadami ukrytymi oraz złym montażem będą usuwane bezpłatnie. W przypadku konieczności wymiany części, Gwarant zapewni ją w kolorze odpowiednim do specyfikacji roweru lub uniwersalnym;
- Rower oraz oryginał dowodu zakupu, który wyraźnie określa nazwę i adres sprzedającego, datę i miejsce zakupu, rodzaj produktu i nr fabryczny wraz z kartą gwarancyjną należy dostarczyć do punktu Gwaranta;
- Gwarancja ma zastosowanie wyłącznie do sprzętu firmy KELLYS zakupionego w punkcie dystrybucji rowerów KELLYS.
- We wszelkich sprawach nieuregulowanych warunkami gwarancji zastosowanie mają przepisy Kodeksu Cywilnego.
- Gwarant obowiązany jest wykonać swoje obowiązki, wynikające z niniejszej gwarancji w terminie 30 dni licząc od dnia dostarczenia rzeczy przez uprawnionego z gwarancji.

### GWARANCJA NIE OBEJMUJE WAD POWSTAŁYCH:

- z winy użytkownika – uszkodzenie wyrobu spowodowane niewłaściwą eksploatacją niezgodną z instrukcją użytkowania (np. nadmiernym wysunięciem sztycy z ramy i wspornika kierownicy z widelca, niedokręceniem pedałów do korb, itp.), zaniedbań w użytkowaniu i konserwacji (np. niedokręcenie korb do osi suportu, nieodpowiednie przechowywanie, itp.), uszkodzeń powstałych w wyniku wypadku, niefachowej naprawy, uszkodzeń wynikających z zamiany części na



nieoryginalne i niekompatybilne z wyposażeniem roweru, zmian technicznych i konstrukcyjnych roweru;

- wraz z bieżącym zużyciem elementów gumowych (np. opon, dętek, osłon goleni amortyzatora, itp.);
- w wyniku uszkodzeń mechanicznych - spowodowanych bieżącym użytkowaniem roweru (np. uszkodzenie powierzchni lakierniczej, rozcentrowania kół, itp.);
- w wyniku naturalnego zużycia układu hamulcowego (klocki hamulcowe, tarcze hamulcowe, obręcze kół itp.)
- w wyniku naturalnego, stałego zużycia układu napędowego (łańcuch i wszystkie elementy mające z nim kontakt: tryby korby i wolnobiegu, kółka przerezutki tylnej);
- za naprawy gwarancyjne nie uważa się regulacji i dokręcenia.
- wszelkiego rodzaju uszkodzeń mechanicznych lub wynikłych z normalnego użytkowaniu roweru (np. ścierania się elementów układu napędowego – łańcucha, zębatek korby oraz kasety, uszkodzeń lakieru, rozcentrowania kół, itp.).

#### **GWARANCJA TRACI SWOJĄ WAŻNOŚĆ W PRZYPADKU:**

- upływu terminu gwarancji;
- wprowadzenia przez użytkownika zmian konstrukcyjnych;
- nieprzestrzegania zasad prawidłowej eksploatacji zawartych w Instrukcji użytkowania roweru;
- dokonywania napraw w nieuprawnionym zakładzie;
- **wydania przez sprzedawcę i odbioru przez kupującego roweru nieprzygotowanego do natychmiastowej eksploatacji.**

Zalecane jest używanie wyłącznie oryginalnych części zamiennych. Używanie innych niż oryginalne części zamiennych może być przyczyną usterek, a nawet może prowadzić do uszkodzenia roweru.

**Gwarancja nie wyłącza, nie ogranicza ani nie zawiesza uprawnień kupującego wynikających z przepisów o rękojmi za wady rzeczy sprzedanej.**

#### **⚠ UWAGA**

**Obowiązkiem sprzedawcy jest skontrolowanie prawidłowego funkcjonowania wszystkich elementów roweru. Producent nie jest odpowiedzialny za jakiegokolwiek urazy i szkody spowodowane niefachowym serwisowaniem lub niewłaściwą konserwacją po wydaniu towaru z magazynu, tzn. nieodpowiednim serwisem przedsprzedażnym w sklepie.**

**Karta gwarancyjna jest częścią wyposażenia wyrobu łącznie z wpisanym numerem fabrycznym. Jest jedynym dowodem praw użytkownika do gwarancji. W interesie użytkownika leży przechowywanie karty gwarancyjnej w taki sposób, aby nie zaginęła.**

#### **PRZEDŁUŻONA GWARANCJA NA RAMĘ ROWERU**

Spółka KELLYS BICYCLES s. r. o. proponuje przedłużenie okresu gwarancji na ramę roweru po upływie 24-miesięcznej gwarancji, zgodnej z zapisami ustawy, o kolejne 36 miesięcy dla pierwszego właściciela wpisanego w tej karcie gwarancyjnej. Oznacza to maksymalny okres trwania gwarancji przez 60 miesięcy od dnia zakupu roweru przez pierwszego właściciela, po spełnieniu następujących warunków:

- pierwszy właściciel, o którym mowa w niniejszej gwarancji musi być osobą fizyczną, która kupiła rower do osobistego użytku rekreacyjnego (nie w celach biznesowych i innych zarobkowych lub do użytkowania zawodniczego) i do tegoż osobistego korzystania rekreacyjnego roweru używa. Przedłużona gwarancja nie może być przenoszona na inną osobę - jeśli pierwszy właściciel przenosi prawo własności do roweru na inną osobę, przedłużona gwarancja wygasa.
- rower będzie zarejestrowany w systemie spółki KELLYS BICYCLES s.r.o. na stronie [www.kellysbike.com](http://www.kellysbike.com) do 60 dni od zakupu i dane będą zgodne z danymi na karcie gwarancyjnej roweru.
- pierwszy właściciel załączy przy składaniu reklamacji poprawnie wypełniony oryginał karty gwarancyjnej i oryginalny dowód zakupu.
- rower przez cały okres gwarancji, jak również w wydłużonym okresie gwarancji, będzie regularnie corocznie poddawany kontroli technicznej w profesjonalnym serwisie rowerowym i w będzie to zapisane w karcie gwarancyjnej w postaci zestawienia wykonanych czynności, przy czym pierwsza kontrola techniczna musi być przeprowadzona po przejechaniu 100 km. Części podlegające normalnemu zużyciu podczas korzystania z roweru, które trzeba będzie konieczne wymienić w trakcie kontroli technicznej oraz koszty pracy z tym związane (kontrola i wymiana) są ponoszone przez kupującego (pierwszego właściciela).
- rower dostarczony do reklamacji powinien być kompletny, rama nie może zostać dostarczona do serwisu sama, bez zmian powłoki lakierniczej. Części lub zestawy części, jeśli zostały wymienione w trakcie użytkowania roweru muszą być zgodne z oryginalną specyfikacją roweru.
- przedmiotem przedłużonej gwarancji jest tylko konstrukcja, a nie lakier ramy.
- koszt części rowerowych, które muszą zostać wymienione w wyniku wymiany ramy na inną i związanej z tym zmiany średnicy rur oraz koszt prac z tym związanych są pokrywane przez kupującego (pierwszego właściciela).

- przedłużona gwarancja nie obejmuje ram karbonowych, a przy ramach rowerów z kategorii fullies przedłużona gwarancja nie obejmuje tylnego amortyzatora, jak też elementów ruchomych zawieszania (np. wahacz, tulejki).

Warunkiem koniecznym do korzystania z rozszerzonej gwarancji na ramę roweru jest to, że wszystkie powyższe warunki zostaną spełnione w całości. W przypadku, gdy którykolwiek z powyższych warunków nie jest spełniony, i to tylko częściowo, prawa do korzystania z przedłużonej gwarancji na ramę roweru wygasną.

Producent gwarantuje, że w trakcie trwania przedłużonego okresu gwarancji, na własny koszt wymieni ramę roweru, jeśli przyczyną wady będzie wad materiałowa lub produkcyjna. Producent oświadcza, że w trakcie przedłużonego okresu gwarancji, kupującemu - wcześniej określonymu pierwszemu właścicielowi roweru - żadne inne prawa niż prawo do wymiany ramy, na warunkach przedstawionych w niniejszej gwarancji w części „Przedłużona gwarancja na ramę roweru” nie przysługują i tą przedłużoną gwarancją żadnych innych praw nie gwarantuje.

Ze względu na możliwość ograniczonej dostępności oryginalnego modelu ramy może zdarzyć się, że okres wymiany ramy będzie dłuższy niż 30 dni. Przy czym producent zobowiązuje się, że ten okres będzie możliwie najkrótszy. Producent zastrzega sobie prawo do dostarczenia ramy z bieżącej produkcji o podobnych parametrach technicznych, tej samej jakości, ale nie w tym samym kolorze. Osobą upoważnioną do realizacji przedłużonej gwarancji na ramę roweru jest sprzedawca roweru - sprzedawca ma prawo do podjęcia decyzji, czy reklamacja zostanie uznana i jak zostanie zrealizowana.

Przedłużony okres gwarancji - powyżej standardowego okresu - jest dobrowolnym aktem KELLYS BICYCLES s. r. o. i nie jest objęty przepisami ustawy, kodeksu cywilnego lub innych przepisów prawa o charakterze ogólnym, ale mają w niej zastosowanie tylko warunki niniejszej gwarancji, określone w części „Przedłużona gwarancja na ramę roweru”.

Prawa do przedłużonej gwarancji na ramę roweru wygasną, jeśli nie będą dotrzymywane warunki określone przez producenta w trakcie jej trwania.

Vážený zákazník,

ďakujeme Vám, že ste si vybrali bicykel KELLYS. Aby ste boli s Vaším bicyklom spokojný a jeho používanie bolo bezpečné, prečítajte si prosím tento návod. Pomôže Vám zoznámiť sa s Vaším bicyklom.

Predajca, ktorý Vám tento bicykel predal, bude zabezpečovať i záručné prehladky a opravy Vášho bicykla.

## ÚČEL POUŽÍVANIA

Tento pretekársky bicykel je určený na jazdenie po verejných komunikáciách a cestách s kvalitným asfaltovým povrchom. Ak budete bicykel používať na premávku na verejných komunikáciách za zníženej viditeľnosti, musíte ho dodatočne vybaviť osvetlením a odrazkami podľa predpisov platných v krajine, v ktorej ho používate.

**Ak je Váš bicykel vybavený elektronickým systémom Shimano Di2, vyhľadajte prosím technické informácie k tomuto systému na webovej stránke spoločnosti Shimano [www.shimano.com](http://www.shimano.com).**

## NASTAVENIE POLOHY SEDLA A RIADIDIEL

Všetky funkčné časti bicykla sú nastavené od výrobcu a skontrolované Vaším predajcom, preto bicykel môžete používať hneď po zakúpení. Pred používaním bicykla upravte len polohu sedla a riadidiel. Sedlo i riadidlá nastavte tak, aby poskytovali maximálne pohodlie, ale súčasne bezpečné ovládanie brzdíciach a riadiacich prvkov bicykla.

## SEDLO

### NASTAVENIE VÝŠKY SEDLA

Sadnite si na bicykel, kľuku dajte do polohy čo najnižšie k zemi. Nohu položte na pedál tak, aby sa päta oprela o pedál. Pri správnom nastavení sedla by noha mala byť natiahnutá a mierne pokrčená v kolene. Pokiaľ by ste sedlo mali nastavené príliš vysoko, budete nadmerne zatažovať svaly nôh a chrbta. Nízko nastavené sedlo spôsobuje nadmerné zataženie kolien a svalov stehien.

### NASTAVENIE POLOHY SEDLA A SKLON SEDLA

Najvhodnejšou polohou sedla je poloha rovnobežná so zemou. Vyskúšajte niekoľko polôh sedla a nakoniec zvolte takú, ktorá Vám bude najviac vyhovovať. Sedlo je taktiež možné posunúť dopredu

bližšie k riadidlám alebo dozadu. Sklon a posunutie sedla nastavíte skrutkou na zámku sedlovky. Skrutku uvoľníte, sedlo posuníte dopredu alebo dozadu, nastavíte vhodný sklon sedla a skrutku dotiahnete. Skontrolujte dotiahnutie skrutky.

## ▲ DÔLEŽITÉ UPOZORNENIE

**Na sedlovke je vyznačená značka, ktorá označuje minimálne zasunutie sedlovky do rámu. Táto značka minimálneho zasunutia sedlovky do rámu nesmie byť viditeľná. Nikdy neupevňujte sedlovku do rámu bicykla pod túto značku! Skrutka podsedlovej objímky musí byť utiahnutá tak, aby sa sedlovka v ráme nedala otáčať.**

### Odporúčané krútiace momenty pre utiahnutie sedlovky v ráme bicykla:

skrutka M4 podsedlovej objímky rámu vyrobeného z karbonového kompozitu	4,5 Nm
skrutka M5 podsedlovej objímky rámu vyrobeného z hliníkovej zliatiny	5 Nm

### Odporúčané krútiace momenty pre zámok sedla:

skrutka M5 zámku sedla	10 - 12 Nm
skrutka M6 zámku sedla	12 - 15 Nm

## PREDSTAVEC A RIADIDLÁ

### PREDSTAVEC

Predstavec typu „a-head“ sa upevňuje na krk vidlice a zaisťuje sa pomocou 2 imbusových skrutiek. Výška predstavca a riadidiel sa nastavuje pomocou krúžkov, ktoré sa vkladajú medzi predstavec a hlavové zloženie, poprípade výmenou predstavca za predstavec s iným sklonom-uhlom. Predstavcom a-head sa zároveň nastavuje aj vôľa hlavového zloženia.

Uvoľníte 2 imbusové skrutky na objímke predstavca, ktoré zaisťujú predstavec na krku vidlice a takisto skrutku hlavového zloženia. Utiahnutím alebo povolením tejto skrutky nastavíte vôľu hlavového zloženia tak, aby sa vidlica otáčala zľahka, ale aby hlavové zloženie nemalo vôľu. Ako prvú utiahnite skrutku hlavového zloženia. Teraz nastavte smer predstavca a predstavec utiahnite 2 imbusovými skrutkami na objímke predstavca.

### Odporúčané krútiace momenty:

skrutka M4 pre objímku predstavca	5 Nm*
skrutka M5 pre objímku predstavca	5 Nm*

## ČASTI BICYKLA

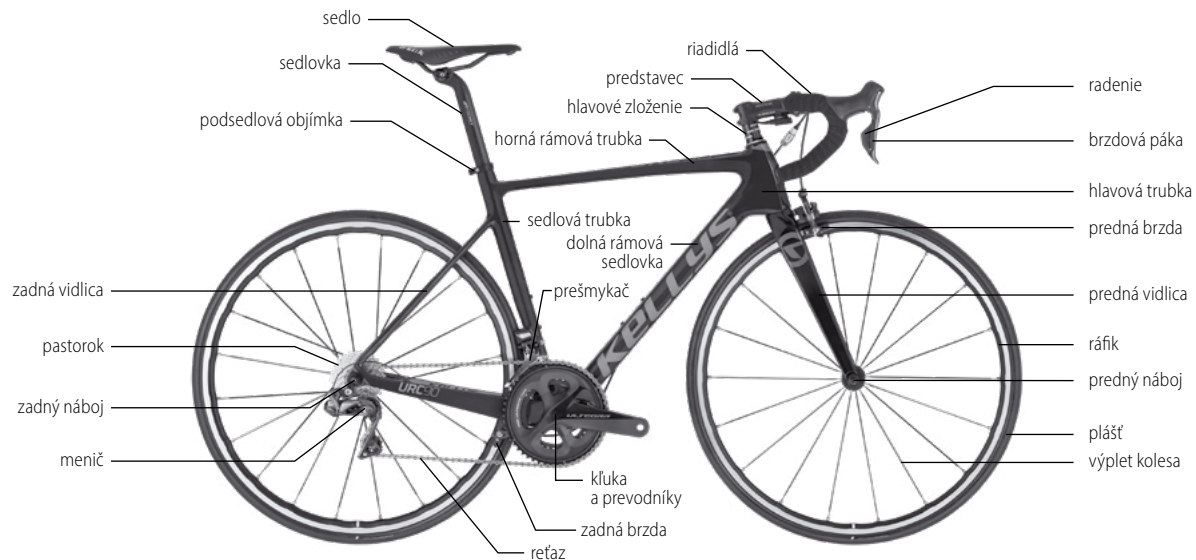

skrutka M4 pre objímku riadidiel 5 Nm\*

\*Dodržujte tieto odporúčané hodnoty, pokiaľ na výrobku nie je uvedené inak.

### **⚠ UPOZORNENIE**

Použitie aerodynamického nadstavca na riadidlách bicykla môže nepriaznivo ovplyvniť Vaše reakcie pri riadení a brzdení.

### **ÚDRŽBA BICYKLA**

Aby Váš bicykel spoľahlivo plnil svoju funkciu, chceli by sme Vám pripomenúť, že jeho používanie vyžaduje pravidelnú údržbu. Pravidelne kontrolujte, či matice a skrutky sú dostatočne utiahnuté.

### **KĽUKY A PEDÁLE**

Po prvých asi 20 km kľuky dotiahnite, takisto dotiahnite pedále ku kľukám. Skontrolujte, či skrutky prevodníkov sú pevne utiahnuté. Pri kľukách, kde os stredového zloženia je integrovaná s pravou kľukou, skontrolujte, či skrutky na ľavej kľuke sú pevne utiahnuté.

### **⚠ DÔLEŽITÉ UPOZORNENIE**

Zanedbanie kontroly dotiahnutia kľúk na osi stredového zloženia má za následok postupné uvoľňovanie kľúk na oske a neopraviteľné poškodenie kľuky. Závada sa dá odstrániť len výmenou kľúk. Prípadnú demontáž a výmenu kľúk zverte odbornému cykloservisovi.

**Pedále musia byť dotiahnuté ku kľukám napevno, t. j. na doraz tak, aby sa osadenie pedálovej osky oprelo o kľuku. Dotiahnutie pedálov treba pravidelne kontrolovať. V opačnom prípade dochádza k uvoľneniu osky pedálu zo závitú kľuky a k postupnému poškodeniu závitú. Takto spôsobené závady nebudú uznané v rámci prípadného reklamačného konania!**

### **⚠ UPOZORNENIE**

V prípade výmeny kľúk za kľuky s väčšou dĺžkou (alebo pláštá s väčšou šírkou) sa môže zmenšiť medzera medzi špičkou obuvi a predným kolesom. Pri náhlejšej zmene smeru jazdy sa môže špička Vašej obuvi dotknúť pláštá predného kolesa, čo môže byť príčinou pádu, popríklad úrazu.

### **MONTÁŽ PEDÁLOV**

Pedále sú spravidla označené písmenami R - pravý pedál a L - ľavý pedál na oske každého pedálu.

1. Pred montážou závit na pedáloch i v kľukách namažte mazivom.
2. Naskrutkujte otáčaním vpravo pravý pedál (R) do závitú pravej kľuky (kľuka s prevodníkmi). Postupujte opatrne a dbajte na to, aby ste nepoškodili závit!
3. Naskrutkujte otáčaním vľavo ľavý pedál (L) do závitú ľavej kľuky.
4. Utiahnite pedálovým kľúčom (č.15) a krútiacim momentom odporúčaným výrobcom pedálov a skontrolujte, či sa osadenie pedálovej osky oprelo o kľuku.

### **POZNÁMKA**

Pedále nie sú štandardnou výbavou tohto bicykla. Pred ich montážou a používaním Vám odporúčame pozorne si prečítať priložený návod od výrobcu pedálov.

### **⚠ UPOZORNENIE**

Nášlapné pedále a pedále, pri ktorých sa noha upína klipsami s remienkami, pevne spájajú nohu s pedálom, umožňujú efektívnejšie šliapanie a poskytujú väčšiu stabilitu počas jazdy. Tieto pedále vyžadujú použitie špeciálnej cyklickej obuvi, ktorá je prispôbená nášlapnému mechanizmu. Používanie takýchto pedálov vyžaduje zručnosť, preto vám odporúčame, aby ste si upínanie a vypínanie pedálov pred prvým použitím nacvičili a vyskúšali na bezpečnom mieste.

### **STREDOVÉ ZLOŽENIE**

Stredové zloženie sa musí otáčať bez trenia a vôľe. Pravidelne kontrolujte, či obidve misky stredového zloženia sú v ráme napevno utiahnuté a ložiská sú dostatočne namazané mazivom.

### **HLAVOVÉ ZLOŽENIE**

Hlavové zloženie musí byť dostatočne utiahnuté. Pred jazdou skontrolujte, či vidlica vášho bicykla sa v hlavovom zložení otáča zľahka, ale bez vôľe. Ak má hlavové zloženie vôľu, postupujte nasledovne:

- najprv uvoľnite 2 imbusové skrutky na objímke predstavca, ktoré zaisťujú predstavca na krku vidlice a takisto skrutku hlavového zloženia (1)
- utiahnutím alebo povolením tejto skrutky nastavíte vôľu hlavového zloženia tak, aby sa vidlica otáčala zľahka, ale aby hlavové zloženie nemalo vôľu. Ako prvú utiahnite skrutku hlavového zloženia.
- teraz nastavte smer predstavca a predstavca utiahnite 2 imbusovými skrutkami na objímke predstavca - tým je hlavové zloženie zaistené.

Pred utiahnutím skontrolujte:

- či jednotlivé časti hlavového zloženia do seba správne zapadajú
- či krk vidlice je správne osadený v hlavovom zložení

**⚠ UPOZORNENIE**

**Pred jazdou skontrolujte, či imbusové skrutky na objímke predstavca sú pevne utiahnuté.**

Pre zachovanie správnej funkcie hlavového zloženia vášho bicykla je nutné pravidelne (podľa frekvencie jazdenia) hlavové zloženie premasť zodpovedajúcim mazacím tukom. Rozobratie a opätovné zloženie a dotiahnutie hlavového zloženia tak, aby sa zachovala ľahkosť chodu ložísk, vyžaduje určitú skúsenosť – odporúčame preto obrátiť sa na odborný servis.

**HLAVOVÉ ZLOŽENIE  
(A-HEAD)**

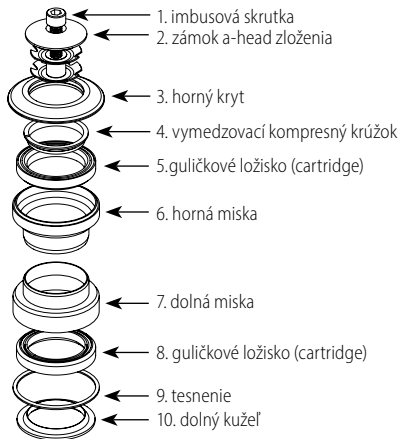

**RADIACA PÁKA MENIČA**

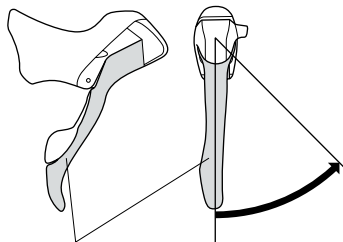

páka A  
preraďuje reťaz z menších pastorkov  
zadného náboja na väčšie

**STI DUAL CONTROL**

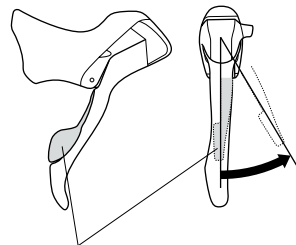

páka B  
preraďuje reťaz z väčších pastorkov  
zadného náboja na menšie

**RADIACA PÁKA PREŠMYKAČA**

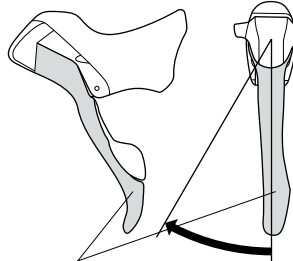

páka A  
preraďuje reťaz z menšieho  
prevodníka na väčší

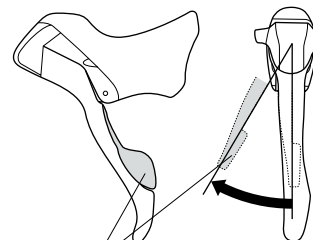

páka B  
preraďuje reťaz z väčšieho  
prevodníka na menší

## RADIACI SYSTÉM

Radiaci systém pozostáva z radiacích pák, ovládacích laniek, prešmykača a meniča, stredových prevodníkov, pastorkov zadného náboja a reťaze. Je nastavený od výrobcu, preto do systému bytočne nezasahujte! Prevody preradujte len pri šliapaní vpred. Nikdy neradte nasilu! Jeho funkčnosť závisí hlavne od ľahkého chodu ovládacích laniek v bowdenoch a prevodového systému (pastorky, prevodníky, reťaz). Radiaci systém udržiavajte v čistote, lanká premazávajte olejom s prísadou teflonu, ktorá chráni lanká proti korózii, zabezpečuje hladký chod laniek a predlžuje tým ich životnosť.

## RADENIE DUAL CONTROL

Radiace a brzdové páky STI Dual Control umožňujú radenie a zároveň brzdenie bez toho, aby ste museli uvoľniť uchopenie brzdových pák. Radenie sa tým stáva rýchlejšim, pohodlnejším a ovládanie bicykla je bezpečnejšie. Radenie Dual Control sa skladá z 2 radiacích pák, ktoré sú umiestnené na riadidlách. Pravou pákou sa ovláda menič, ľavou pákou sa ovláda prešmykač.

## MENIČ

Menič preraduje reťaz na pastorkoch zadného náboja a tým mení prevodový pomer medzi stredovými prevodníkmi a pastorkami.

Menič ovládáte pravou radiacou pákou Dual Control, ktorá sa pri tomto radiacom systéme skladá z 2 páčok:

- zatlačením z boku na hlavnú radiacu páku (A) preradujete reťaz na pastorkoch zadného náboja smerom nahor, t. j. z ťažších prevodov meníte na ľahšie prevody
- stlačením menšej radiacej páky (B) preradujete reťaz smerom nadol, t. j. z ľahších prevodov meníte na ťažšie.

Počas prevádzky môže dôjsť k rozladeniu radiaceho systému, je preto potrebné ho znovu nastaviť, prípadne doladiť:

### • NASTAVENIE DOLNÉHO DORAZU

Zaraďte tak, aby reťaz bola na najmenšom pastorku. Uvoľnite zaisťovaciu skrutku meniča, a tým uvoľníte i ovládacie lanko. Otáčaním skrutky pre dolný doraz (H), nastavte vodiacu kladku meniča pod vonkajšiu hranu najmenšieho pastorku. Ovládacie lanko vložte do drážky pod zaisťovaciu skrutku meniča, napnite ho (uchytením do klieští) a skrutku utiahnite.

### • NASTAVENIE HORNÉHO DORAZU

Zaraďte na najväčší pastorok. Otáčaním skrutky pre horný doraz (L) nastavte vodiacu kladku meniča tak, aby sa dostala pod stred najväčšieho pastorku. Preskúšajte preradením reťaze na všetkých prevodoch.

## MENIČ

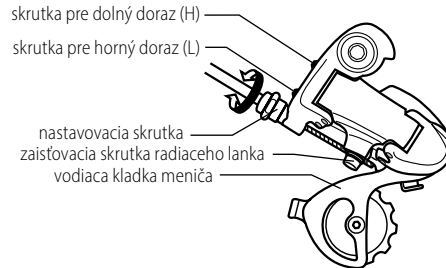

## • VYLADENIE MENIČA

Nadvihnite zadné koleso a otáčajte kľukami. Nastavovacou skrutkou meniča (vedie ňou bowden s lankom do meniča) otáčajte dovtedy, pokiaľ nedocielite hladký chod reťaze bez rušivých zvukov.

## ⚠ DÔLEŽITÉ UPOZORNENIE

**Pred jazdou skontrolujte správne nastavenie dorazov meniča. Pri uvoľnení horného dorazu môže kladka meniča zachytiť výplet kolesa, čo má za následok okrem poškodenia výpletu a meniča i nebezpečenstvo vážneho úrazu.**

## PREŠMYKAČ

Mení prevodový pomer presúvaním reťaze na stredových prevodníkoch. Pre správnu funkčnosť musí byť vodičko prešmykača, ktorým reťaz prechádza, umiestnené rovnoobežne s prevodníkmi.

Prešmykač ovládáte ľavou radiacou pákou Dual Control, ktorá sa skladá z 2 páčok:

- zatlačením z boku na hlavnú radiacu páku (A) preradujete reťaz na stredových prevodníkoch a tým meníte prevody smerom nahor, t. j. z menšieho prevodníka na väčší prevodník
- stlačením menšej radiacej páky (B) meníte prevody smerom nadol, t. j. z väčšieho prevodníka na menší prevodník.

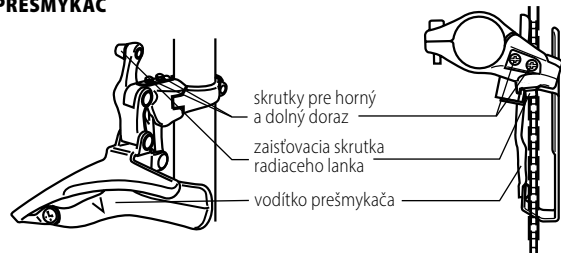
**PREŠMYKAČ**

Použitím môže dôjsť k uvoľneniu lanka a rozladeniu radiaceho systému prešmykača:

- **NASTAVENIE DOLNÉHO DORAZU**

Ak reťaz padá z najmenšieho prevodníka - vodítko prešmykača je príliš blízko k rámu bicykla. Skrutkou dolného dorazu otáčajte vpravo.

- **NASTAVENIE HORNÉHO DORAZU**

Ak reťaz padá z najväčšieho prevodníka - vodítko prešmykača je príliš ďaleko od rámu bicykla. Skrutkou pre horný doraz otáčajte vpravo. Správnu funkciu radenia preskúšajte preradením reťaze na všetkých prevodoch radiaceho systému.

- **VYLADENIE PREŠMYKAČA**

Ovládacie lanko musí byť napnuté. Vôľu ovládacieho lanka odstránite uvoľnením zaisťovacej skrutky prešmykača a napnutím lanka (uchytením do klieští). Zaisťovaciu skrutku potom utiahnite. Preskúšajte jeho funkčnosť.

**REŤAZ**

Reťaz prenáša silu z pedálov na zadné koleso. Je to jedna z najviac namáhaných súčiastok Vášho bicykla, preto údržbe reťaze venujte zvýšenú pozornosť. Správne napnutie reťaze zabezpečuje zadný menič. Reťaz pravidelne čistite od mechanických nečistôt ako je prach alebo blato a premazávajte mazivom, ktoré na seba neviaže prach a ostatné nečistoty - predĺžite tým životnosť reťaze a pastorka. Na mazanie reťaze odporúčame používať teflonový olej - vhodný mazací prostriedok vám odporučí váš predajca. Jazdením dochádza k postupnému natahovaniu článkov reťaze. Opatrobovaná alebo

poškodená reťaz môže následne poškodiť pastorky a prevodníky.

Pokiaľ jazdíte na Vašom bicykli v zhoršených poveternostných podmienkach, hlavne vo vlhkom prostredí, po najazdení asi 2500 km je potrebné reťaz vymeniť za novú. Opatrobovanú reťaz vymeňte za novú zodpovedajúceho typu s rovnakým počtom článkov ako pôvodná reťaz.

**BRZDOVÝ SYSTÉM**

Brzdový systém, ktorý pozostáva z brzdových pák Dual Control, laniek a bowdenov, prednej a zadnej brzdovej čeluste, brzdových gumičiek, je jednou z najdôležitejších súčiastí Vášho bicykla. Stlačením pravej brzdovej páky Dual Control ovládáte zadnú brzdovú čelusť, stlačením ľavej ovládáte prednú brzdovú čelusť. Brzdy sú nastavené od výrobcu, preto pokiaľ to nie je potrebné, vzhľadom na Vašu bezpečnosť do brzdového systému nezasahujte! Pravidelne kontrolujte opotrebovanie trecích plôch brzdových gumičiek a ráfikov a udržiujte ich v čistote. Pri rozladení brzdového systému musíte brzdy znovu nastaviť, prípadne sa obráťte na odborný cykloservis.

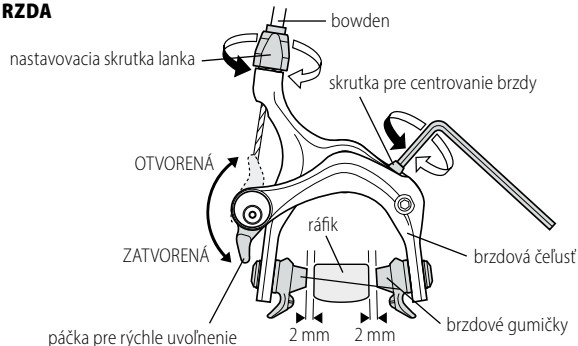
**BRZDA****BRZDOVÉ LANKÁ**

Brzdové lanká musia byť správne napnuté - len tak brzdový systém Vášho bicykla bude účinný. Brzdové lanká sa nastavujú nastavovacou skrutkou na brzdových čelustiach. Lanká a bowdeny



premazávajú teflonovým olejom, ktorý zabezpečuje hladký chod laniek. Na ukončenie laniek použite koncovky, zabránite tak rozpleteniu lanka a tým jeho poškodeniu. Pokiaľ je lanko poškodené alebo opotrebované, vymeňte ho.

### NASTAVENIE BRŤZ

Brzdové gumičky by mali byť od ráfika kolesa vo vzdialenosti 1,5 - 2 mm. Túto vzdialenosť nastavíte nastavovacou skrutkou na brzdovej čelusti (vedie ňou bowden s lankom). V prípade, ak je vzdialenosť medzi brzdovými gumičkami a ráfikom stále veľká, povoľte imbusovú skrutku na ľavej strane brzdovej čeluste a obidve strany brzdy stlačte rukou. Teraz brzdové lanko napnite (napr. uchytením kliešťami) a imbusovou skrutkou lanko zaistíte. Správnu vzdialenosť brzdových gumičiek doladíte nastavovacou skrutkou. Ak je potrebné vybrať koleso z vidlice alebo rámu bicykla, (napr.: z dôvodu prepravy bicykla alebo poškodenia ráfika), pre uvoľnenie brzdy slúži páčka-excenter na ľavej strane brzdovej čeluste. Otočením páčky smerom nahor sa brzda roztvorí a koleso môžete pohodlne vybrať, otočením páčky smerom dolu sa brzda vráti do pôvodnej polohy.

### ⚠ UPOZORNENIE

**Brzdové gumičky sa nesmú dotýkať pláštá - inak by došlo k predratiu pláštá! Kontrolujte ich opotrebovanie a ak je to potrebné, vymeňte ich. Opatrebované brzdové gumičky vymieňajte vždy za nové originálne gumičky zodpovedajúce danému typu brzd.**

### VÝMENA BRZDOVÝCH GUMIČIEK

1. Páčkou-excentrom uvoľnite brzdovú čelusť.
2. Odskrutkujte imbusovú skrutku, ktorou je brzdová gumička pripevnená v drážke brzdovej čelusti a vyberte ju.
3. Namontujte novú brzdovú gumičku. Pri montáži dodržte smer otáčania kolesa, ktorý je na gumičkách označený šípku. Brzdu stlačte, aby sa brzdové gumičky opreli o ráfik. Nastavte ich tak, aby boli s ráfikom rovnobežné a aspoň 1 mm pod okrajom pláštá.
4. Brzdové gumičky zaistíte imbusovou skrutkou a páčku-excenter vráťte do pôvodnej polohy. Skontrolujte, či brzda je funkčná.

### ⚠ DÔLEŽITÉ UPOZORNENIE

Venujte zvýšenú pozornosť brzdeniu za mokra - brzdná dráha Vášho bicykla sa predlžil! Pred každou jazdou sa presvedčte, či brzdový systém Vášho bicykla je dokonale funkčný.

### PREDNÉ A ZADNÉ KOLESO

Pred jazdou vždy skontrolujte, či je koleso bezpečne zaistené rýchlopúpacím uzáverom, t. j. páčka rýchlopúpacieho mechanizmu musí byť v polohe zatvoriť (CLOSE). Rýchlopúpací mechanizmus umožňuje jednoduchú a rýchlu montáž a demontáž kolies bez použitia náradia. Pred jazdou skontrolujte, či je koleso vo vidlici vystredené. Maticu rýchlopúpacieho mechanizmu utiahnite tak, aby páčka uzáveru pri zatváraní kládla odpor. Keď sa uzavrie rýchlopúpací mechanizmus do zaostenej polohy, musí stlačiť konce vidlice. Páčkou rýchlopúpacieho mechanizmu pohybujte len do strán, v polohách otvoriť (OPEN) alebo zatvoriť (CLOSE). V žiadnom prípade uzatvoreným rýchlopúpacím neotáčajte, môžete ho poškodiť!

Náboje kolies pravidelne kontrolujte, hlavne po jazde vo vlhkom a blatistom prostredí. Osa náboja by sa mala otáčať bez akéhokoľvek trenia a vôle. Pokiaľ tomu tak nie je ani po nastavení pomocou kuželov a poistných matic osky, je potrebné náboj rozobrať, vyčistiť kľzné dráhy guľčiek a guľčičky samotné, namazať novým vhodným mazivom a späť náboj zložiť a nastaviť. Pokiaľ nemáte skúsenosti s demontážou nábojov, vzhľadom na zložitosť takéhoto úkonu, odporúčame Vám obrátiť sa na odborný cykloservis.

### RÁFIKY

Pred jazdou skontrolujte, či kolesá bicykla sú správne vycentrované a ráfiky kolies nie sú poškodené. Používaním, poprípade nárazom, môžu vzniknúť na ráfiku ryhy a praskliny. Taktiež brzdením sa opotrebovávajú bočné plochy ráfika. Ráfiky sú vybavené bezpečnostným systémom, ktorý indikuje deformáciu bočnej steny ráfika. Znakom opotrebovania je vyhnutá bočná stena ráfika, ktorá spôsobuje samovoľné brzdenie. Jazda na takto poškodenom ráfiku je nebezpečná - poškodený ráfik vymeňte!

### PLÁŠTE

Nikdy nejazdite na podhustených alebo prehustených plášťoch. Dodržujte hodnoty doporučeného hustenia, ktoré sú uvedené na bočných stenách každého pláštá. Prepočet meracích jednotiek tlaku uvedených na plášťoch: 100 kPa = 14,22 P.S.I. = 1 at.

V prípade defektu, poškodenú dušu vymeňte za novú vždy s rovnakými parametrami - rozmery sú uvedené na každej duši alebo na bočných stenách pláštá.

### RÁM A PREDNÁ VIDLICA

Pravidelne kontrolujte, či rám alebo vidlica vášho bicykla nie sú poškodené. K poškodeniu rámu alebo vidlice (ohnutie alebo prasknutie trubiek alebo zvarov) dochádza hlavne pri pádoch. Takto poškodený



rám alebo vidlicu ďalej nepoužívajte, riskujete vážny úraz!

### RÁM A VIDLICA Z KARBONOVÉHO KOMPOZITU

Karbonový kompozit poskytuje rámu a vidlicu vysokú pevnosť, nízku hmotnosť, tlmenie vibrácií a tým vášmu bicyklu vynikajúce jazdné vlastnosti. Napriek týmto vlastnostiam, pri nadmernom preťažení alebo náraze, sa uhlíková štruktúra môže poškodiť - prasknúť.

#### ⚠ UPOZORNENIE

Pri správnom používaní majú rámy z kompozitových materiálov vyššiu únavovú životnosť ako rámy z kovových materiálov. Je ale potrebné, aby ste takýto rám a vidlicu pravidelne kontrolovali, hlavne po akomkoľvek náraze alebo nehode. Ak zistíte poškodenie ako sú praskliny, rám alebo vidlicu ďalej nepoužívajte! Pri montáži komponentov na kompozitový rám postupujte opatrne, hlavne pri ťahovaní skrutiek podsedlovej objímky rámu alebo objímky prešmykača. Dodržujte odporúčané krútiace momenty!

Odporúčané krútiace momenty pre komponenty rámu vyrobeného z karbonového kompozitu:

skrutka M4 podsedlovej objímky	4,5 Nm
skrutka M5 objímky prešmykača	6 Nm

#### ⚠ UPOZORNENIE

Skrutka pre upevnenie sedlovky v ráme musí byť utiahnutá tak, aby sa sedlovka v ráme nedala otáčať. Pokiaľ ste túto skrutku utiahli odporúčaným krútiacim momentom a napriek tomu sa sedlovka zasúva do rámu bicykla, odporúčame vám použiť špeciálnu montážnu pastu pre karbonové komponenty. Táto špeciálna pasta obsahuje mikrogranule, ktoré zvyšujú trenie a umožňuje použiť pre utiahnutie skrutiek o 30% menší krútiaci moment a tým zabraňuje poškodeniu komponentov. Pokiaľ pri údržbe bicykla používate montážny stojan, nikdy bicykel neupevňujte za rám - stlačením rámu môže kompozitový materiál prasknúť.

V prípade servisného úkonu, ktorý vyžaduje použitie špeciálneho náradia odporúčame Vám obrátiť sa na odborný cykloservis.

#### ⚠ DÔLEŽITÉ UPOZORNENIE

Ak používate bicykel v cestnej premávke za zníženej viditeľnosti, musíte ho dodatočne vybaviť osvetlením a odrazkami podľa predpisov platných v krajine, v ktorej ho používate.

Pri jazde na bicykli vždy noste cyklistickú prilbu! Väčšina nehôd na bicykli má za následok práve úraz hlavy. Pri kúpe prilby dbajte na správnu veľkosť, prilba musí na hlavu správne sedieť, v žiadnom prípade nesmie tlačiť. Kúpte si prilbu s nastaviteľným upínacím mechanizmom, ktorým sa prilba na hlavu bezpečne zaistí.

Maximálna prípustná celková hmotnosť jazdca spolu s batožinou a bicyklom je 110 kg. Bicykel nepreťažujte!

#### ⚠ UPOZORNENIE

Všetky mechanické súčasti bicykla podliehajú opotrebovaniu a sú vystavené veľkému namáhaniu. Rôzne materiály a súčasti môžu reagovať na opotrebovanie alebo únavu namáhaním rôznymi spôsobmi. Ak sa prekročí plánovaná životnosť niektorej súčasti, táto súčasť môže náhle zlyhať a spôsobiť zranenie jazdca. Akákoľvek forma trhlin, rýh alebo zmena sfarbenia veľmi namáhaných oblastí indikuje, že sa dosiahla životnosť súčasti a táto súčasť sa má vymeniť. Pri výmene jednotlivých dielov na bicykli používajte iba originálne komponenty.

Všetky farby na bicykloch KELLYS sú ošetrené príslušnou formou ochrany pred pôsobením UV žiarenia, aby bola zabezpečená najvyššia možná stálosť farieb. Spôsob ochrany sa môže meniť v závislosti od materiálu, na ktorom sú farby použité. Upozorňujeme spotrebiteľov a zákazníkov, že napriek použitiu najvyššej možnej úrovni ochrany pred UV žiarením môžu farby časom zmeniť svoj odtieň a/alebo vyblednúť. Neskladujte preto bicykle KELLYS na miestach, kde budú vystavené priamemu slnečnému žiareniu a teda aj zvýšenému UV žiareniu. Predĺžte tak životnosť UV ochrany a farby zostanú dlhšie sýte. Zmena sýlosti farieb a ich možné vyblednutie nie je vadou tovaru.

Prijemnú jazdu Vám praje

KELLYS

## ZÁRUKY

Predávajúci poskytuje na tento bicykel záruku 24 mesiacov odo dňa predaja spotrebiteľovi.

### PODMIENKY ZÁRUKY

Záručná doba sa predlžuje o dobu vykonávania záručnej opravy. Po dobu trvania záruky budú všetky závädy spôsobené chybným materiálom, chybnou prácou a montážou opravené bezplatne.

### ZÁRUKA SA NEVZŤAHUJE NA ZÁVADY VZNIKNUTÉ:

- zaviniením užívateľom - poškodenie výrobku neodborným zostavením - repasiou (napr.: nedostatočné zasunutie sedlovej trubky do rámu a predstavca do vidlice, nedostatočné utiahnutie pedálov v kľukách), nesprávnym používaním a zanedbaním starostlivosti o bicykel (napr.: nedotiahnuté kľuky k stredovej ose, nevhodné uskladnenie), poškodenie vzniknuté haváriou, neodbornou opravou, nesprávnou údržbou bicykla, poškodenie vzniknuté zámenou komponentov za nekompatibilné s danou výbavou bicykla, technickým zásahom do rámu bicykla;
- bežným opotrebovaním gumových častí bicykla (napr.: plášte, duše, brzdové gumičky);
- mechanickým poškodením-opotrebovaním pri bežnom používaní bicykla (napr. opotrebovanie reťaze, kazety, rukovätí, poškodenie laku a pod.)

### **A** UPOZORNENIE

**Povinnosťou predávajúceho je skontrolovať funkčnosť všetkých častí bicykla. Výrobca nie je zodpovedný za akékoľvek zranenie, škodu alebo zlyhanie, zavinené chybným zostavením alebo nesprávnou údržbou po vyexpedovaní výrobku, t. j. nedostatočným predpredajným servisom u predávajúceho.**

**Záručný list je prislúšenstvom výrobku zodpovedajúceho výrobného čísla. Vo vlastnom záujme preto záručný list dôkladne uschovajte.**

## PREDĹŽENÁ ZÁRUKA NA RÁM BICYKLA

Spoločnosť KELLYS BICYCLES s. r. o. poskytuje na rám zakúpeného bicykla po uplynutí zákonom danej 24-mesačnej záručnej doby predĺženú záruku pre prvého majiteľa uvedeného v tomto záručnom liste po dobu ďalších 36 mesiacov, maximálne však do 60 mesiacov odo dňa kúpy bicykla prvým majiteľom uvedeným v tomto záručnom liste (ďalej iba „predĺžená záruka“), a to za týchto podmienok:

- prvý majiteľ uvedený v tomto záručnom liste musí byť fyzická osoba, ktorá bicykel zakúpila

pre svoju osobnú rekreačnú potrebu (nie k podnikaniu, či pre inú zárobkovú činnosť alebo pre pretekárske potreby) a pre svoju osobnú rekreačnú potrebu bicykel používa; táto predĺžená záruka je neprevoditeľná na ďalšiu osobu - v prípade, že prvý majiteľ bicykla prevedie vlastnícke právo k bicyklu na ďalšiu osobu, predĺžená záruka zaniká,

- bicykel bude zaregistrovaný v systéme spoločnosti KELLYS BICYCLES s. r. o. na stránke [www.kellysbike.com](http://www.kellysbike.com) do 60 dní od kúpy a registrované údaje budú zhodné s údajmi na záručnom liste bicykla,
- prvý majiteľ predloží pri uplatňovaní reklamácie správne vyplnený originál záručného listu a originál dokladu o kúpe bicykla,
- bicykel bude po dobu trvania celej záručnej doby včítane predĺženej záručnej doby podrobený pravidelným každoročným technickým prehliadkam v odbornom servise a v záručnom liste bude o týchto prehliadkach vykonaný záznam, pričom prvá garančná prehliadka musí byť vykonaná po prejedaní 100 km. Komponenty, ktoré podliehajú bežnému opotrebovaniu pri používaní bicykla, ktoré bude nutné pri garančných prehliadkach vymeniť a servisné práce s tým súvisiace, hradí kupujúci (prvý majiteľ),
- bicykel predkladaný k reklamácií musí byť v nezmenenej farebnej kombinácii a reklamovaný rám nesmie byť predkladaný k reklamácií samostatne (demontovaný). Komponenty alebo komponentové zostavy, ak sú v priebehu používania bicykla menené, musia byť v súlade s pôvodnou špecifikáciou bicykla,
- predmetom predĺženej záruky je iba konštrukcia rámu, nie lak rámu,
- komponenty bicykla, ktoré je nutné následne vymeniť v dôsledku zmenených priemerov rúrok vymeneného rámu a servisné práce s tým súvisiace, hradí kupujúci (prvý majiteľ),
- predĺžená záruka sa nevzťahuje na karbónové rámy a pri rámoch celoodpružených sa predĺžená záruka nevzťahuje na zadnú tlmiacu jednotku, ani na žiadne pohyblivé uloženia rámov (vahadlo, čapy).

Nevyhnutným predpokladom pre vznik práva z predĺženej záruky na rám bicykla je to, že všetky vyššie uvedené podmienky budú splnené bezo zvyšku. V prípade, že ktorákoľvek z vyššie uvedených podmienok nebude splnená, a to hoci len čiastočne, práva z predĺženej záruky na rám bicykla nevzniknú.

Výrobca sa zaručuje, že v priebehu plynutia predĺženej záručnej doby, vymení na svoje náklady rám bicykla, ktorého príčinou vady je materiálová alebo výrobná chyba. Výrobca výslovne prehlasuje, že v priebehu predĺženej záručnej doby kupujúcemu - vyššie uvedenému prvému majiteľovi bicykla - žiadne iné práva, než nárok na výmenu rámu bicykla, za podmienok definovaných v tomto záručnom

liste v kapitole „Predĺžená záruka na rám bicykla“, nevzniknú a výrobca žiadne iné práva predĺženou zárukou neposkytuje.

Z dôvodu obmedzenej dostupnosti pôvodného modelu reklamovaného rámu môže byť doba dodania nového rámu dlhšia ako 30 dní, pričom sa výrobca zaväzuje, že bude podľa jeho možností najkratšia možná. Výrobca si vyhradzuje právo dodať rám z aktuálnej produkcie s podobnými technickými parametrami v rovnakej kvalite, ale nie rovnakej farby.

Kontaktnou osobou pre uplatňovanie predĺženej záruky je predajca bicykla - predajca je oprávnený rozhodnúť, či bude reklamácia uznaná a ako bude vybavená.

Táto nadštandardná predĺžená záručná doba je dobrovoľným aktom spoločnosti KELLYS BICYCLES s. r. o. a nevzťahujú sa na ňu ustanovenia Občianskeho zákonníka ani iných všeobecne platných právnych predpisov, ale platia pre ňu výlučne podmienky uvedené v tomto záručnom liste, v kapitole „Predĺžená záruka na rám bicykla“.

Práva z predĺženej záruky na rám bicykla zaniknú, ak nebudú uplatnené po dobu vyššie definovanej predĺženej záručnej doby.

Tisztelt Vásárlónk,

köszönjük, hogy éppen a KELLYS kerékpárt választotta. Hogy elégedett legyen kerékpárunkkal és biztonságosan tudja használni, kérem olvassa el a következő használati utasítást. Hozzásegíthet kerékpárja megismeréséhez.

Az eladó, aki Önnek ezt a kerékpárt eladta, biztosítani fogja az Ön számára a kerékpár ellenőrzéseit és javításait is a jótállási idő alatt.

### **▲ FIGYELMEZTETÉS**

**A kerékpár a 6/1990 (IV.12.) KÖHÉM sz. rendelet 116.§ (1) Előírásai alapján kizárólag a kötelezően előírt tartozékok felszerelése után vehet részt a közúti forgalomban!**

### **HASZNÁLAT**

A kerékpárt nyilvános közutakon és jó minőségű aszfalt utakon használhatja. Amennyiben közutakon szeretné használni csökkentett látási viszonyok közben, de a kerékpárja nem rendelkezik megfelelő világítással és prizákkal, szüksége lesz az Ön országában érvényes előírások szerint utólagosan felszerelni ezeket.

Amennyiben kerékpárját Shimano Di2 rendszerrel rendelkezik, műszaki információkat a [www.si.shimano.com](http://www.si.shimano.com) Shimano weboldalán találhatja.

### **NYEREG ÉS A KORMÁNY BEÁLLÍTÁSA**

A kerékpár valamennyi működő részét a gyártó állítja be és az eladó ellenőrzi, ezért rögtön használhatja, amint megveszi. A kerékpáron csak a nyerges és a kormányt kell beállítani a használat megkezdése előtt. A nyerges és a kormányt úgy állítsa be, hogy maximális kényelmet nyújtson Önnek, egyúttal pedig biztonságosan használhassa a kerékpár fékrendszerét és irányító elemeit.

### **NYEREGMAGASSÁG BEÁLLÍTÁSA**

Üljön a kerékpárra, a hajtóműt állítsa a legalacsonyabb pozícióba. A lábát helyezze a pedálra úgy, hogy a láb sarka támaszkodjon a pedálra. A megfelelő nyeregmagasságnál a láb kiegyenesedik, térdben enyhén meghajolva. Amennyiben a nyereg túl magas van, túlterhelheti a hát és lábizmait. Alacsonyan állított nyeregnél túlzottan terheli a térd és combizmokat.

### **A NYEREG POZICIONÁLÁSA**

A nyereg legmegfelelőbb pozíciója a földdel vízszintes pozíció. Próbájon ki több pozíciót, és válassza ki az Önnek legmegfelelőbbet. A nyereg előre, közelebb a kormányhoz, vagy a kormánytól távolabb állítható. A nyereg szögét és az eltolását a nyeregszorítócsavar segítségével állíthatja. Lazítsa ki a rögzítőcsavart, a nyergeset tolja előre vagy hátra, állítsa be a megfelelő pozíciót és rögzítse a csavart. Ellenőrizze a csavar megfelelő rögzítését.

### **▲ FONTOS FIGYELMEZTETÉS**

**A nyeregsőrnél jelzés található, amely jelöli a nyeregsőrnél minimális elhelyezését a vázban, ezt a jelet nem szabadna látni. Soha ne húzza ki a nyeregsőrvet a jelzés fölé! A nyeregsőrnél szorítóbilincs csavarját rögzítse úgy, hogy a nyeregsőrnél ne tudjon mozogni a vázban.**

#### **Ajánlott nyeregsőrnél rögzítési erők:**

M4 nyeregsőrnél rögzítő csavar karbon kompozitból készült váznál	4,5 Nm
M5 nyeregsőrnél rögzítő csavar aluöntvényből készült váznál	5 Nm

#### **Ajánlott nyeregszorító csavar rögzítési erők:**

M5 nyeregszorító csavar	10 - 12 Nm
M6 nyeregszorító csavar	12 - 15 Nm

### **KORMÁNYSZÁR (A-HEAD)**

Ez a kormányoszlop típusa a villa nyakára van szerelve és 2 imbuszcavarral van rögzítve. A kormányoszlop magasságát alátétekkel-gyűrűkkel, melyek a kormányoszlop és a kormánycsapágy között helyezkednek el lehet változtatni, vagy más dőlésszögű kormányoszlop cseréjével megoldható. Az a-head kormányoszloppal a kormánycsapágy szabad mozgását lehet állítani.

Lazítsa ki a 2 imbuszcavart a kormányoszlopon és ugyanúgy a kormányoszlop tetején található állítócsavart. E felső csavar állításával a kormánycsapágy megfelelő szabad mozgását állíthatja be, figyelve arra, hogy a kormánycsapágy könnyen mozogjon, de viszont ne kotyogjon. Amennyiben a beállítás megfelelő, rögzítse a kormányoszlopon található 2 imbuszcavart is.

#### **Ajánlott rögzítési erők**

M4 kormányoszloprögzítő csavar	5 Nm*
M5 kormányoszloprögzítő csavar	5 Nm*



## KERÉKPÁR ELEMEI



M4 kormányt rögzítő csavar 5 Nm\*

\*Kérem tartsa be ezeket az ajánlott értékeket, az esetleges változtatás a terméken jelölve van.

### **▲ FIGYELMEZTETÉS**

Az utólagosan szerelt aerodinamikus kormány használata negatíval befolyásolhatja az Ön reakcióit az kerékpározás vagy fékezés közben.

### **KERÉKPÁR KARBANTARTÁSA**

Hogy kerékpárja megbízhatóan teljesítse funkcióját, szeretnénk Önnek megemlíteni, hogy ehhez bizonyos karbantartásra is szükség lesz. Rendszeresen ellenőrizze, hogy az anyák és csavarok kellőképpen be vannak-e húzva. Az integrált hajtóműnél, ahol a monoblok integrálva van a job hajtókarral rendszeresen ellenőrizze a bal kar csavarjait.

### **HAJTÓKAR ÉS A PEDÁLOK**

Az első kb. 20 km megtétele után ellenőrizze a hajtóműtengely két végén a porvédő sapka alatt lévő rögzítőcsavart. Szükség esetén húzza meg.

### **▲ FONTOS FIGYELMEZTETÉS**

**Amennyiben elhanyagoljuk a hajtókarok behúzását a középtengely négyzetű részéhez, a hajtókarok fokozatosan meglazulnak és annyira károsodnak, hogy nem lehet őket megjavítani. A hibát csak a hajtókarok cseréjével lehet kijavítani. A hajtókarok esetleges leszerelését és cseréjét bízva szakemberre - kerékpár szervizre. A pedálokat szilárdan a hajtókarokhoz kell erősíteni, tehát egészen tövig be kell húzni úgy, hogy a pedál tengelye a hajtókarra támaszkodjon. A pedálok behúzását rendszeresen ellenőrizze. Ellenkező esetben a pedál tengelye meglazul a hajtókar menetében és a menet fokozatosan károsodik. Az ilyen hibákat nem ismerjük el az esetleges reklamációs eljárás folyamán!**

### **▲ FIGYELMEZTETÉS**

Amennyiben a hajtókarokat hosszabb hajtókarokra cseréli (vagy a szélesebb köpenyt szerel), a cipő orra és az első kerék közti távolság csökkenhet. Hirtelen menetirány változtatásánál a cipő orra érintkezhet az első kerék köpenyével, ez eséshez vagy balesethez vezethet.

### **PEDÁLOK FELSZERELÉSE**

A pedálok általában R betűvel - jobb pedál - és L betűvel - bal pedál - vannak megjelölve mindkét pedáltengelyen.

1. Szerelés előtt tisztítsa ki a pedálok és a hajtókarok meneteit, és kenje be őket.
2. Csavarja be jobb felé mozgatva a jobb pedált (R) a jobb hajtókar menetébe (váltókkal ellátott hajtókar).
3. Csavarja be bal felé mozgatva a bal pedált (L) a bal hajtókar menetébe.
4. Erőteljesen húzza be 15-ös kulcs segítségével. Győződjön meg róla, hogy a pedál tengelye az elhelyezés után az hajtókarra támaszkodik-e.

### **MEGJEGYZÉS**

A pedálok nem a kerékpár tartozékai. A pedálok szerelése és használata előtt figyelmesen olvassa el a pedálok gyártójától mellékelt használati útmutatót.

### **▲ FIGYELMEZTETÉS**

Patentos és klipszes pedálok hatékonyabb erőátvitelt és nagyobb stabilitást nyújtanak a kerékpározás közben. A pedálok használatához némi tapasztalat szükséges, ezért a pedálok első használata előtt biztonságos helyen próbálja ki a pedálok ki és bekapcsolását.

### **HAJTÓCSAPÁGYHÁZ**

A hajtócsapágyak sűrűlódás és kilengés nélkül kell forognia. Rendszeresen ellenőrizze, hogy a mindkét csésze szilárdan be van-e húzva a vázba, és hogy a csapágyak kellőképpen be vannak-e kenve.

### **KORMÁNYCSAPÁGY**

A kormánycsapágyat kellőképpen be kell húzni, az egyes részeknek megfelelően kell egymáshoz kapcsolódnuk. A kerékpár minden egyes használata előtt győződjön meg róla, hogy a kerékvilla könnyen, de kilengés nélkül mozog-e. Ha a kormánycsapágyak kilengése van, a következőképpen járjon el:

- lazítsa ki a kormányzár 2 imbusz csavarját melyek rögzítik a villát és a kormányzárát, és a kormánycsapágy csavarját (1)
- e csavar ki vagy becsavarásával beállítja a villa könnyű és kilengésmentes mozgását.
- állítsa a kormányzárát menetirányba és 2 imbuszcsavarral rögzítse.

A végleges rögzítés előtt ellenőrizze:

- a kormánycsapág megfelelő illesztését
- a villanyak megfelelő elhelyezését a kormánycsapágiban

## ▲ FIGYELMEZTETÉS

A kerékpár minden egyes használata előtt ellenőrizze kormányzáron található imbuszcavarok megfelelő rögzítését.

A kormánycsapág megfelelő működése érdekében (a kerékpározás gyakoriságától függően) szükséges rendszeresen kenni a megfelelő kenőzsírral. A kormánycsapág szét- és összeszerelése bizonyos tapasztalatot igényel – ezért a kormánycsapág kenésével forduljon a legközelebbi szakszervízhez.

### KORMÁNYCSAPÁGY (A-HEAD)

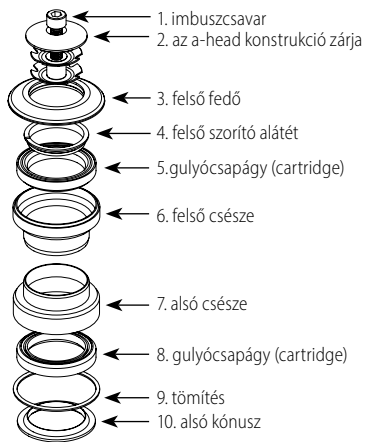

### H. VÁLTÓKAR

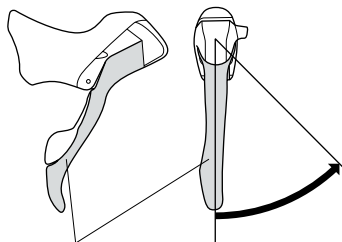

A kar  
a nagyobb hátsó lánckerékről vált

### STI DUAL CONTROL

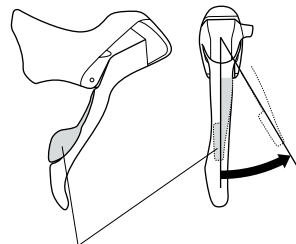

B kar  
a nagyobb hátsó lánckerékről  
a kisebbre vált

### E. VÁLTÓKAR

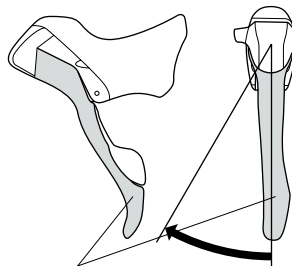

A kar  
az első kisebb lánctányérról  
a nagyobbra vált

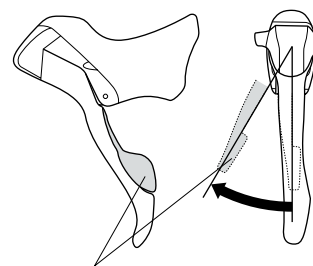

B kar  
az első nagyobb lánctányérról  
a kisebbre vált



## VÁLTÓ RENDSZER

A váltó rendszer a váltókarok, vezérhuzal, első és hátsó váltók, hajtómű fogaskoszorú, hátsó agy fogaskereiből és a láncból áll. Gyáriilag van beállítva, ezért a rendszerbe feleslegesen ne avatkozzon be! Sebességet csak előre való haladás közben váltson. Sohase váltson sebességet erőszakkal! A sebességváltó működőképessége főleg a vezérhuzal könnyű mozgásától függ a védőburkaiban – bowden, és a sebességváltó rendszerben (fogaskerek, sebességváltók, lánc). A vezérlő rendszert tartsa tisztán, a huzalokat teflontartalmú olajjal kenje, mely véd a rozsdától, biztosítja a könnyű működést és hosszú élettartamot biztosít.

## DUAL CONTROL VÁLTÓKAROK

A STI Dual Control fék és váltókar engedélyezi a fékezést és a váltást anélkül hogy elengje a fékkarokat. A váltás így kényelmesebb, gyorsabb és biztonságosabb.

A Dual Control váltórendszer 2 váltókarból áll, melyek a kormányon találhatóak. A jobboldali a hátsó, a baloldali az első váltót irányítja.

## HÁTSÓ VÁLTÓ

A hátsó váltó váltja a láncot a hátsó fogaskoszorún és így változtatja a váltási arányt a hajtómű lánckerékei és a fogaskoszorú között.

A váltót a jobboldali Dual Control karjával irányítja, mely e váltórendszerrel 2 karból áll:

### HÁTSÓ VÁLTÓ

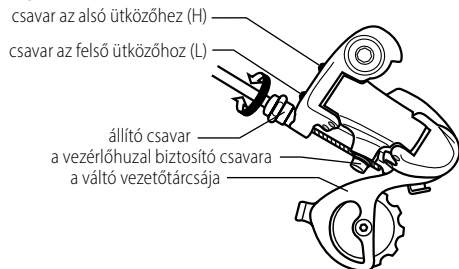

- a fő váltókar oldalról történő eltolásával a váltás felfelé történik - a nehezebb áttételről a könnyebre vált
  - kisebb kar megnyomásával a váltás lefelé történik – a könnyebb áttételről a nehezebre vált.
- Használat közben a váltórendszer széthangelódhat, szükség esetén újra be kell állítani, esetleg hangolni:

### • AZ ALSÓ ÜTKÖZÉSI HATÁR BEÁLLÍTÁSA

Váltson úgy, hogy a lánc a legkisebb lánckeréken legyen. A (H) jelzésű csavar csavarásával a váltó vezető kerékét a legkisebb lánckerék külső pereméhez állítsa

### • A FELSŐ ÜTKÖZÉSI HATÁR BEÁLLÍTÁSA

Váltson a legnagyobb lánckerékre. A (L) jelzésű csavar csavarásával a váltó vezető kerékét a legnagyobb lánckerék közepére állítsa. Próbálja ki a váltó működését az összes fokozaton.

### • A VÁLTÓ HANGOLÁSA

Emelje fel a hátsó kereket és hajtsa a hajtóművet. A váltó állítócsavarjával csavarjon addig, amíg a váltás folyamatos és zajtalan nem válik.

## ▲ FONTOS FIGYELMEZTETÉS

**Használat előtt ellenőrizze a váltó ütközési határainak beállítását. A felső ütközési határ nem megfelelő beállítása következtében a váltó beleütközhet a küllőbe, ez komoly balesethez vezethet.**

## ELSŐ VÁLTÓ

Az első váltó váltja a láncot az első lánctányéron. A megfelelő működése érdekében a váltó párhuzamosan álljon a lánckerékkel szemben.

A váltót a baloldali Dual Control karjával irányítja, mely 2 karból áll:

- a fő váltókar oldalról történő eltolásával a váltás felfelé történik - a kisebb lánckerékről a nagyobbra vált
  - kisebb kar megnyomásával a váltás lefelé történik - a nagyobb lánckerékről a kisebbre vált.
- Használat közben a váltórendszer széthangelódhat, szükség esetén újra be kell állítani, esetleg hangolni:

### • AZ ALSÓ ÜTKÖZÉSI HATÁR BEÁLLÍTÁSA

Amennyiben a lánc rendszeresen leesik a legkisebb lánckerékről - a váltó vezetője túl közel van a vázhoz. Az alsó határt szabályozó csavart csavarja jobbra.

### • A FELSŐ ÜTKÖZÉSI HATÁR BEÁLLÍTÁSA

Amennyiben a lánc rendszeresen leesik a legnagyobb lánckerékről - a váltó vezetője túl messze van a váltótól. A felső határt szabályozó csavart csavarja jobbra. Próbálja ki a váltó működését az összes

fokozaton.

#### • A VÁLTÓ HANGOLÁSA

A váltóhuzalnak kifeszítve kel lennie. Szorítócsavar kiengedése után a váltóhuzal kifeszíthető. Szorítócsavar rögzítése után ellenőrizze a váltó működését.

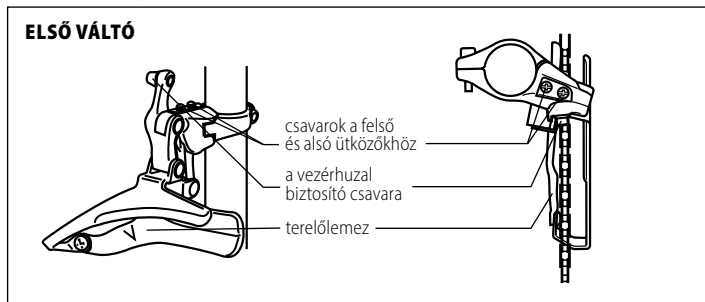

#### LÁNC

A lánc az erőtvitelre szolgál - a pedálokból a hátsó kerékre. Egyike kerékpárja legjobban terhelt alkatrészeinek, ezért a karbantartás során szenteljen neki nagyobb figyelmet. A megfelelő láncfeszítést a hátsó váltó biztosítja. Rendszeresen tisztítsa meg a mechanikus szennyeződéstől, mint amilyen a por vagy a sár, és kenje át olyan kenőanyaggal, ami nem vonza magához a port és más szennyeződések - így meghosszabbítja a lánc élettartamát. A lánc kenéséhez teflontartalmú olajat használjon - a megfelelő olajat kérje a kereskedőtől. Használat során a lánc folyamatosan hosszabbodik. Elhasználódott vagy hibás lánc rongálhatja a fogaskoszorút és a lánctányért. Amennyiben kerékpárját rendszeresen rossz időjárási viszonyok között használja, főleg nedves és sáros utakon, kb. 2500 km után szükséges a láncot újra cserélni. Másképpen szükségessé válik a fogaskerekek cseréje, rosszabb esetben a hajtómű cseréje is.

#### FÉKRENDSZER

A fékrendszer, amely Dual Control fékkarokból, huzalokból és bowdenokból, első és hátsó fékpofákból, fékgumikból áll, az Ön kerékpárjának egyik legfontosabb alkatrésze. A jobb Dual Control fékkar a hátsó fékpofát irányítja, a bal fékkar az első fékpofát. A fékeket a gyártó állítja be, ezért ha

nem szükséges, ne avatkozzon be a fékrendszerbe! Rendszeresen ellenőrizze a súrlódási felületek elhasználódását, a fékgumikat és felnit tartsa tisztán. Amennyiben meglazul a fékrendszer, újra be kell állítania, esetleg forduljon szakemberhez - szakszervizhez.

#### FÉKHUZALOK

A fékhuzalok megfelelő feszessége biztosítja fékrendszere hatékony működését. A fékhuzalok állítására a fékeken található állítócsavarok szolgálnak. A huzalokat ás a bowdeneket kenje teflontartalmú olajjal, mely könnyű működést biztosít. Amennyiben a huzal károsodott, vagy elhasznált, cserélje ki.

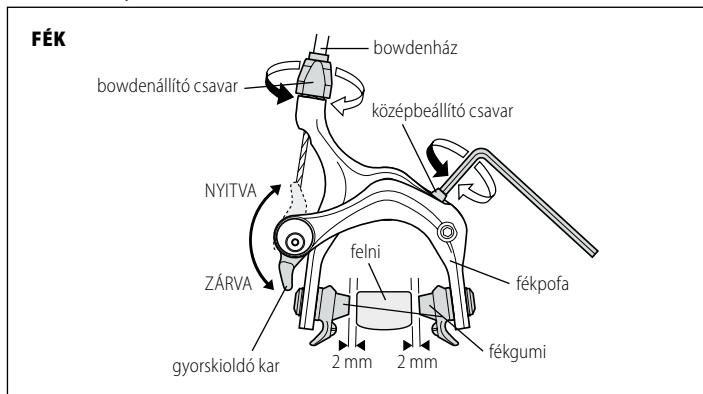

#### FÉKEK BEÁLLÍTÁSA

A fékgumiknak 1,5 - 2 mm távolságban kellene lenniük a felnitől. Ezt a távolságot a féken található állítócsavarral állíthatja. Amennyiben ez a távolság még mindig nagy, lazítsa ki a fékpofa bal oldalán található imbuszcavart és kézzel nyomja össze a fékpofa mindkét részét. Most feszítse ki a fékhuzalt (pl. fogóval) és imbuszcavarral rögzítse. A megfelelő távolságot az állítócsavar segítségével állítsa be. Amennyiben a kerekeket ki szeretné szerelni a villából vagy a vázból (pl. szállítás céljából), a fék kilazítására a fékpofa bal oldalán található excenter kar szolgál. A kar felfelé fordításával a fék

szétnyílik és a kereket kényelmesen kiveheti, kar feléle fordításával a fékpofák visszaállnak az eredeti pozíciójukba.

### ▲ FIGYELMEZTETÉS

**A fékgumiknak nem szabad a gumiabronchhoz érniük - mert ez a gumiabroncs kopását okozná! Ellenőrizze elhasználódásukat, és ha szükséges, cserélje ki őket. Elhasználódott fékgumikat cserélje ki eredetivel megegyező típusra.**

### FÉKBUMIK CSERÉJE

1. Excenter karral lazítsa ki a féket.
2. Csavarja ki a fékgumit tartó imbuszcsavart, távolítsa el a fékgumit.
3. Szereljen be az új fékgumit. Figyeljen a megfelelő irányra, ez a fékgumin irányjellel jelölt van. Nyomja össze a féket úgy, hogy a fékgumik támaszkodjanak a felnire. Állítsa a fékgumikat felnelv párhuzamosan és legalább 1mm-el a gumiköpeny alatt.
4. A fékgumikat imbuszcsavarral rögzítse, és az excenter kart állítsa az eredeti pozícióba. Ellenőrizze a fék megfelelő működését.

### ▲ FONTOS FIGYELMEZTETÉS

**Nedves felületen kerékpárja féktávolsága meghosszabodik! Minden egyes út előtt győződjön meg róla, hogy kerékpárja fékrendszere teljes mértékben működőképes.**

### AZ ELSŐ ÉS HÁTSÓ KERÉK

**Használat előtt mindig ellenőrizze, hogy a kerék biztonságosan be van-e biztosítva, tehát, hogy a gyorsrögzítő állítókarra bezámi (CLOSE) helyzetben van-e.** A gyorsrögzítő rendszer lehetővé teszi a kerék gyors és szerszám nélküli ki és beszerelését. Használat előtt mindig ellenőrizze, hogy a kerék közepén fut-e. A gyorsrögzítő kar csavaranyáját csavarja be annyira, hogy a gyorsrögzítő kar bezárásánál ellenállást érezzen. A gyorsrögzítő megfelelő működésekor a villa mindkét vége fixálva van a tengelyen. **A gyorsrögzítő állítókarát csak oldalra fordítsa, vagy kinyitva (OPEN), vagy bezámi (CLOSE) helyzetekbe. Semmilyen körülmények közt se forgassa a gyorsrögzítőt, mivel megkárosíthatja!**

A kerékagyakat rendszeresen ellenőrizze, főleg ha nedves időszakban, sáros utakon használja a kerékpárt. A kerékagy tengelyének sűrűlódás és kilengés nélkül kellene mozognia. Amennyiben ez nincs így a kónuszok és a tengely biztosító anyacsavarainak beállítása után sem, a kerékagyat

szét kell szedni, ki kell tisztítani a golyók futópályáját, valamint magukat a golyókat is, be kell őket kenni megfelelő kenőanyaggal, majd vissza kell helyezni a kerékagyat a helyére és be kell állítani. Amennyiben nem rendelkezik tapasztalattal a kerékagyak szerelése terén, tekintettel az ilyen feladatok összetettségére, ajánljuk Önnek, hogy forduljon szakemberhez - kerékpár szervizhez.

### ABRONCSOK

Használat előtt ellenőrizze, hogy a kerék közepén fut-e és az abroncsok nem e rongálódtak meg. Használat során, esetleg nagyobb ütés után az abroncson megjelenhetnek karcok vagy repedések. Ugyanúgy fékezéskor az abroncs oldalfalai elhasználódnak. Az abroncsok biztonsági rendszerrel vannak ellátva, mely jelzi az abroncs eldeformálódását. Az elhasználódás jele az abroncs meghajlott oldalfala, mely önkényes fékezést okozhat. A megrongált abroncs használata veszélyes - az abroncsot cserélje ki újra!

### GUMIABRONCSOK

Tartsa be az abroncsok ajánlott légnyomását, amely minden gumiabroncs oldalán fel van tüntetve. A nyomásegységek kiszámítása a feltüntetett gumiabroncsokon: 100kPa = 14,22 P.S.I. = 1 bar = 1 at. Defekt esetén a belső gumit cserélje újra – a méretét megtalálja a belső gumin, vagy a külső gumi oldalán.

### VÁZ ÉS AZ ELSŐ VILLA

Rendszeresen ellenőrizze a vázat és a villát. A váz és a villa nagyobb ütés után megsérülhet, a sérült kerékpár használata balesethez vezethet!

### VÁZ ÉS VILLA KARBON KOMPOZITBÓL

A karbon kompozitból készült váz nagyobb szilárdságot, alacsony súlyt, nagyobb vibrációelnyelést és így nagyobb komfortot és kiváló menettulajdonságokat biztosít. Ellen ellenére túlzott terhelésnél vagy ütésnél a szénszálak szerkezete rongálódhat - a váz elrepedhet.

### ▲ FIGYELMEZTETÉS

**Megfelelő használat közben a karbon vázak élettartama meghaladja a fémből készült vázak élettartamát. A vázat és a villát rendszeresen ellenőrizze, nagyobb figyelemmel az esetleges baleset vagy nagyobb ütés után. Amennyiben repedést észlel, a vázat tovább már ne használja! A karbonkompozit vázra történő alkatrész szerelése nagyobb figyelmet és odafigyelést igényel, főleg a nyeregcső és az első váltó szerelésénél. Tartsa be az ajánlott rögzítési erőket!**



#### Ajánlott rögzítési erők a karbon kompozitból készült komponenseknél

M4 nyeregcsőszorító csavar	4,5 Nm
M5 első váltó rögzítő csavar	6 Nm

#### **A FIGYELMEZTETÉS**

A nyeregcső szorítócsavarját rögzítse úgy, hogy a nyeregcső ne tudjon mozogni a vázban. Amennyiben a csavart ajánlott rögzítési erővel rögzítette és a nyeregcső így is mozog a vázban, használjon speciális karbonkomponensekhez gyártot szerelőpasztát, mely felületi súrlódásnövelő mikrogranulákat tartalmaz és 30% alacsonyabb rögzítőerő csökkennést engedélyez, és így csökkenti a karbonkompozit alkatrészek rongálódási lehetőségét.

Amennyiben a kerékpár karbantartásához szerelőállványt használ, a kerékpár soha ne rögzítse a váznál - a karbonkompozit váz elrepedhet.

Amennyiben a szervizbeavatkozás speciális szerszám használatát igényel, forduljon kérem a legközelebbi szakszervizhez.

#### **A FONTOS FIGYELMEZTETÉS**

**Amennyiben kerékpárját közutakon szeretné használni csökkentett látási viszonyok közben, de a kerékpárja nem rendelkezik megfelelő világítással és prizákkal, szüksége lesz az Ön országában érvényes előírások szerint utólagosan felszerelni ezeket.**

**Kerékpározás közben viseljen fejdőt!** A balesetek többsége főképp fejsérülést okoz. A fejdő vásárlásánál ügyeljen a fejdő megfelelő méretére, a fejdőnek megfelelően kell helyezkednie a fején, semmiképp nem szoríthat. Vásároljon fejdőt állítható rögzítőmechanizmussal, mellyel a fejdő tökéletesen illeszkedik a fejhez.

**Kerékpár maximális összsúlya 110kg – kerékpárt, kerékpárost és csomagokat együttertve. Ne terhelje túl a kerékpárt!**

#### **A FIGYELMEZTETÉS**

**A kerékpár mechanikus részei nagy megterhelésnek vannak kitéve és idővel elhasználódnak. Különböző anyagok és részek különböző módon reagálhatnak az elhasználódásra. Amennyiben véget ér**

**az alkatrész tervezett élettartama, ez az alkatrész véletlenszerűen felmondhatja a szolgálatot és sérülést okozhat. Ezért bármilyen elszíneződés, repedés vagy karc a nagyon megterhelt részeknél jelzi, hogy véget ért az alkatrész élettartama és cserére szorul.**

**Az alkatrész cseréje esetén csak eredeti alkatrészt használjon.**

**A KELLYS minden kerékpárját megfelelő UV védelemmel kezeli, így biztosítva a lehető lemagasabb színállóságot. Az UV védelmet típusát befolyásolhatja a festésnél használt anyag. Szeretnénk figyelmeztetni, hogy a lehető legmagasabb UV-védelem ellenére a színek megváltoztathatják árnyalatukat vagy fakulhatnak. Ezért ne tárolja KELLYS kerékpárját olyan helyen, ahol közvetlen napsugárzásnak van kitéve és ezáltal megnövekedett UV sugárzásnak is. Ez meghosszabbítja az UV-védelem élettartamát és a szín hosszabb ideig tart. A színtelítettség változása és a lehetséges fakulás nem minősül termékhibának.**

Kellemes utat kíván Önnek

a KELLYS

## TÁJÉKOZTATÓ A JÓTÁLLÁSI JOGOKRÓL

A jótállás időtartama:

- 10 000 forintot elérő, de 100 000 forintot meg nem haladó eladási ár esetén egy év,
- 100 000 forintot meghaladó, de 250 000 forintot meg nem haladó eladási ár esetén két év,
- 250 000 forint eladási ár felett három év.

A jótállási határidő a fogyasztási cikk fogyasztó részére történő átadása, vagy ha az üzembe helyezést a vállalkozás vagy annak megbízottja végzi, az üzembe helyezés napjával kezdődik. Ha a fogyasztó a fogyasztási cikket az átadástól számított hat hónapon túl helyeztetni üzembe, akkor a jótállási határidő kezdő időpontja a fogyasztási cikk átadásának napja.

Nem tartozik jótállás alá a hiba, ha annak oka a termék fogyasztó részére való átadását követően lépett fel, így például, ha a hibát

- szakszerűtlen üzembe helyezés (kivéve, ha az üzembe helyezést a vállalkozás, vagy annak megbízottja végezte el, illetve ha a szakszerűtlen üzembe helyezés a használati-kezelési útmutató hibájára vezethető vissza)
- rendeltetésellenes használat, a használati-kezelési útmutatóban foglaltak figyelmen kívül hagyása,
- helytelen tárolás, helytelen kezelés, rongálás,
- elemi kár, természeti csapás okozta.

Jótállás keretében tartozó hiba esetén a fogyasztó

- elsősorban – választása szerint – kijavítást vagy kicserélést követelhet, kivéve, ha a választott jótállási igény teljesítése lehetetlen, vagy ha az a vállalkozásnak a másik jótállási igény teljesítésével összehasonlítva aránytalan többletköltséget eredményezne, figyelembe véve a szolgáltatás hibátlan állapotban képviselt értékét, a szerződésszegés súlyát és a jótállási igény teljesítésével a fogyasztónak okozott érdeksérelmet.
- ha a vállalkozás a kijavítást vagy a kicserélést nem vállalta, e kötelezettségének megfelelő határidőn belül, a fogyasztó érdekeit kímélve nem tud eleget tenni, vagy ha a fogyasztónak a kijavításhoz vagy a kicseréléshez fűződő érdeke megszűnt, a fogyasztó – választása szerint – a vételár arányos leszállítását igényelheti, a hibát a vállalkozás költségére maga kijavíthatja vagy

mással kijavíttathatja, vagy elállhat a szerződéstől. Jelentéktelen hiba miatt elállásnak nincs helye.

A fogyasztó a választott jogáról másra térhet át. Az áttéréssel okozott költséget köteles a vállalkozásnak megfizetni, kivéve ha az áttérésre a vállalkozás adott okot, vagy az áttérés egyébként indokolt volt.

Ha a fogyasztó a termék meghibásodása miatt a vásárlástól (üzembe helyezettől) számított három munkanapon belül érvényesít csereigényt, a vállalkozás nem hivatkozhat aránytalan többletköltségre, hanem köteles a terméket kicserélni, feltéve hogy a meghibásodás a rendeltetészerű használatot akadályozza.

Ha a jótállási időtartam alatt a fogyasztási cikk első alkalommal történő javítása során a vállalkozás részéről megállapítást nyer, hogy a fogyasztási cikk nem javítható, a fogyasztó eltérő rendelkezése hiányában a vállalkozás köteles a fogyasztási cikket nyolc napon belül kicserélni. Ha a fogyasztási cikk cseréjére nincs lehetőség, a vállalkozás köteles a fogyasztó által bemutatott, a fogyasztási cikk ellenértékének megfizetését igazoló bizonylaton – az általános forgalmi adóról szóló törvény alapján kibocsátott számlán vagy nyugtán – feltüntetett vételárat nyolc napon belül a fogyasztó részére visszatéríteni.

Ha a jótállási időtartam alatt a fogyasztási cikk három alkalommal történő kijavítást követően ismét meghibásodik – a fogyasztó eltérő rendelkezése hiányában –, valamint ha a fogyasztó nem igényli a vételár arányos leszállítását, és a fogyasztó nem kívánja a fogyasztási cikket a vállalkozás költségére kijavítani vagy mással kijavíttatni, a vállalkozás köteles a fogyasztási cikket nyolc napon belül kicserélni. Ha a fogyasztási cikk kicserélésére nincs lehetőség, a vállalkozás köteles a fogyasztó által bemutatott, a fogyasztási cikk ellenértékének megfizetését igazoló bizonylaton – az általános forgalmi adóról szóló törvény alapján kibocsátott számlán vagy nyugtán – feltüntetett vételárat nyolc napon belül a fogyasztó részére visszatéríteni.

Ha a fogyasztási cikk kijavításra a kijavítási igény vállalkozás részére való közlésétől számított harmincadik napig nem kerül sor, – a fogyasztó eltérő rendelkezése hiányában – a vállalkozás köteles a fogyasztási cikket a harmincnapos határidő eredménytelen elteltét követő nyolc napon belül kicserélni. Ha a fogyasztási cikk cseréjére nincs lehetőség, a vállalkozás köteles a fogyasztó által bemutatott, a fogyasztási cikk ellenértékének megfizetését igazoló bizonylaton – az általános forgalmi adóról szóló törvény alapján kibocsátott számlán vagy nyugtán – feltüntetett vételárat a harmincnapos kijavítási határidő eredménytelen elteltét követő nyolc napon belül a fogyasztó

részére visszatéríteni.

A rögzített bekötésű, illetve a 10 kg-nál súlyosabb, vagy tömegközlekedési eszközön kézi csomagként nem szállítható terméket – a járművek kivételével – az üzemeltetés helyén kell megjavítani. Ha a javítás az üzemeltetés helyén nem végezhető el, a le- és felszerelésről, valamint az el- és visszaszállításról a forgalmazó gondoskodik.

A kijavítást vagy kicserélést – a termék tulajdonságaira és a fogyasztó által elvárható rendeltetésére figyelemmel – megfelelő határidőn belül, a fogyasztó érdekeit kímélve kell elvégezni. A vállalkozásnak törekednie kell arra, hogy a kijavítást vagy kicserélést legfeljebb tizenöt napon belül elvégezze. Ha a kijavítás vagy a kicserélés időtartama a tizenöt napot meghaladja, akkor a vállalkozás a fogyasztót tájékoztatni köteles a kijavítás vagy a csere várható időtartamáról.

A kijavítás során a termékbe csak új alkatrész kerülhet beépítésre.

A fogyasztási cikk kijavítása esetén a jótállás időtartama meghosszabbodik a javításra átadás napjától kezdve azzal az idővel, amely alatt a fogyasztó a fogyasztási cikket a hiba miatt rendeltetészerűen nem használhatta. A jótállási idő a terméknek vagy a termék részének kicserélése (kijavítása) esetén a kicserélt (kijavított) termékre (termékrészre), valamint a kijavítás következményeként jelentkező hiba tekintetében újból kezdődik.

A jótállási kötelezettség teljesítésével kapcsolatos költségek a vállalkozást terhelik.

A jótállásból eredő jogok a jótállási jeggyel érvényesíthetőek, amelynek nem tehető feltételvé a fogyasztási cikk felbontott csomagolásának a fogyasztó általi visszaszolgáltatása. A jótállási jegy szabálytalan kiállítása vagy a jótállási jegy fogyasztó rendelkezésére bocsátásának elmaradása a jótállás érvényességét nem érinti. A jótállási jegy fogyasztó rendelkezésére bocsátásának elmaradása esetén a szerződés megkötését bizonyítottan kell tekinteni, ha az ellenérték megfizetését igazoló bizonylatot – az általános forgalmi adóról szóló törvény alapján kibocsátott számlát vagy nyugtát – a fogyasztó bemutatja. Ebben az esetben a jótállásból eredő jogok az ellenérték megfizetését igazoló bizonylattal érvényesíthetőek.

A jótállás nem érinti a fogyasztó jogszabályból eredő – így különösen kellékes termékszavatossági, illetve kárterítési – jogainak érvényesítését.

A fogyasztó a javítás iránti igényét választása szerint a vállalkozás székhelyén, bármely telephelyén,

fióktelepén és a vállalkozás által a jótállási jegyen feltüntetett javítószolgálatnál közvetlenül is érvényesítheti.

Fogyasztói jogvita esetén a fogyasztó a megyei (fővárosi) kereskedelmi és iparkamarák által működtetett békéltető testület eljárását is kezdeményezheti.

**Fogyasztó az alábbi javítószolgálat(ok)nál (szerviznél) közvetlenül is érvényesítheti javítási igényét: (Szerviz megadása nem kötelező.)**

Név: .....

Cím: .....

Telefonszám: .....

Email cím: .....

A vállalkozás a minőségi kifogás bejelentésekor a fogyasztó és vállalkozás közötti szerződés keretében eladott dolgokra vonatkozó szavatossági és jótállási igények intézésének eljárási szabályairól szóló 19/2014. (IV. 29.) NGM rendelet (a továbbiakban: NGM rendelet) 4. §a szerint köteles – az ott meghatározott tartalommal – jegyzőkönyvet felvenni és annak másolatát haladéktalanul és igazolható módon a fogyasztó rendelkezésére bocsátani.

A vállalkozás, illetve a javítószolgálat (szerviz) a termék javításra való átvételekor az NGM rendelet 6. §a szerinti elismervény átadására köteles.

**KIJAVÍTÁS ESETÉN TÖLTENDŐ KI!**

A jótállási igény bejelentésének időpontja: .....

Kijavításra átvétel időpontja: .....

Hiba oka: .....

Kijavítás módja: .....

A termék fogyasztó részére való visszaadásának időpontja: .....

**KIJAVÍTÁS ESETÉN TÖLTENDŐ KI!**

A jótállási igény bejelentésének időpontja: .....

Kijavításra átvétel időpontja: .....

Hiba oka: .....

Kijavítás módja: .....

A termék fogyasztó részére való visszaadásának időpontja: .....

[1] A jótállási kötelezettség teljesítése azt a vállalkozást terheli, amelyet a fogyasztóval kötött szerződés a szerződés tárgyát képező szolgáltatás nyújtására kötelez.

**KICSERÉLÉS ESETÉN TÖLTENDŐ KI!**

Kicszerelés történet, amelynek időpontja: .....

**KICSERÉLÉS ESETÉN TÖLTENDŐ KI!**

Kicszerelés történet, amelynek időpontja: .....

**MEGHOSSZABBÍTOTT VÁZGARANCIA**

A KELLYS BICYCLES s. r. o. a kerékpárvázra a vásárlástól kezdődő 24 hónapos törvényben adott garancián túl következő 36 hónapban garanciát nyújt a garanciafüzetben feltüntetett első tulajdonos részére, maximálisan 60 hónapig a kerékpár vásárlás napjától (továbbá meghosszabbított garancia) a köv. feltételek szerint:

- Az első tulajdonos fizikai személy mely saját rekreációs használatra megvásárolta a kerékpárt (nem a vállalkozásra vagy üzleti célra, vagy versenyeken történő használatra) és saját rekreációs célokra használja, ez a meghosszabbított garancia harmadik személyre nem ruházható át – amennyiben a kerékpár első tulajdonosa a kerékpár tulajdonjogát átruházza más személyre, a meghosszabbított garancia megszűnik,
- a kerékpár regisztrálva lesz a KELLYS BICYCLES rendszerében a [www.kellysbike.com](http://www.kellysbike.com) oldalon a vásárlástól való 60 napon belül. Az adatok megegyeznek a garancialevélben feltüntetett adatokkal,
- az első tulajdonos a garancia érvényesítésénél felmutatja a kitöltött eredeti garancialevelet és a vásárlást igazoló eredeti dokumentumot,
- a kerékpár a garancia és az meghosszabbított garancia egész futama alatt rendszeresen átvizsgálásra kerül a szakszervízben és ezeket a vizsgákat a garanciaszervíz a garanciafüzetben jelzi, az első garanciális vizsga 100 km megtétele után kötelező. Azokat a kerékpár alkatrészeket, melyeket a kerékpár használata alatt cserélni szükséges a vásárló köteles kifizetni (az első tulajdonos)
- a reklamált kerékpár változatlan színkivitelben legyen, a vázat nem szabad külön (szétszerelten) reklamálni. A kerékpár alkatrészei, amennyiben a kerékpár használata közben cserélve vannak, csak az eredetivel megegyezők lehetnek.
- a meghosszabbított garancia tárgya csak a váz konstrukciója, nem a fényezésé.
- A kerékpár alkatrészeit, melyeket a cserélt váz más méretei miatt szükséges cserélni, ugyanúgy az ezzel kapcsolatos munkadíjat a vásárlót terheli (az első tulajdonost)
- A meghosszabbított garancia nem vonatkozik a karbon vázakra, az összeleszköpo vázaknál a meghosszabbított garancia nem vonatkozik a hátsó rugóstagra, sem a váz bármely mozgó alkatrészeire (csapágyok, csapok).

A meghosszabbított kerékpár vázgarancia kizárólagos jogi feltétele a fent említett feltételek maradéktalanul teljesítése. Amennyiben a meghosszabbított garancia bármelyik feltétele egészben vagy részben nem teljesült, a meghosszabbított garancia nem érvényesíthető.



A gyártó garantálja hogy a meghosszabbított garancia futamideje alatt saját költségére kicseréli a kerékpárvázat, amelynél a meghibásodást anyag vagy gyártási hiba okozta. A gyártó kifejezetten kijelenti hogy a meghosszabbított garancia futamideje alatt a vásárló – a fent említett első tulajdonos – semmi másra csak a kerékpárváz cseréjére jogosult, a garanciafüzetben a "Meghosszabbított garancia" fejezete alatt leírt feltételek szerint, és a gyártó semmilyen más jogokat nem biztosít.

A reklamált váz korlátozott elérhetősége miatt a váz szállítása meghaladhatja a 30 napot, egyúttal a gyártó kötelezi magát hogy ezt az időt a lehetősége szerint minimálisra csökkenti. A gyártó fenntartja magának azt a lehetőséget hogy az aktuális gyártásból való, hasonló műszaki tulajdonságokkal rendelkező vázat szállítja, de nem ugyanolyan színkivitelben.

A meghosszabbított garancia kapcsolattartója a kerékpár eladója – az eladó jogosult a reklamációt megbírálni és eldönteni a reklamáció jogosultságát és ügymenetét.

Ez a standard feletti meghosszabbított garancia a KELLYS BICYCLES s. r. o. társaság önkéntes ajánlata és nem vonatkoznak rá a Ptk., sem más jogi rendeletek, és kizárólagosan csak a a garanciafüzetben a "Meghosszabbított garancia" fejezete alatt leírt feltételek szerint érvényesíthetőek.

A meghosszabbított garanciából érvényesíthető jogok megszűnnek, amennyiben a meghatározott meghosszabbított garancia időben nem érvényesül.







MODEL NAME  
MODELBEZEICHNUNG  
VZOR  
MODELO  
TÍPUS  
NOME MODELLO  
NOM DU MODÈLE

PRICE  
PREIS  
PRECIO  
ÁR  
PREZZO  
PRIX

---

DATE OF PURCHASE  
VERKAUFSDATUM  
DATUM PRODEJE  
DATUM SPRZEDAŽY  
FECHA DE VENTA  
ELADÁS KELTE  
DATA DI ACQUISTO  
DATE DE L'ACHAT

---

SERIAL No.  
SERIENNUMMER  
VÝROBNÍ ČÍSLO  
NUMER FABRYCZNY  
NÚMERO DE SERIE  
GYÁRTÁSI SZÁM  
N. DI MATRICOLA  
N° DE SÉRIE

---

DEALER'S STAMP / SIGNATURE  
HÄNDLERSTEMPEL / UNTERSCHRIFT  
RAZÍTKO PRODEJNY / PODPIS PRODÁVAJÍCÍHO  
PIECZĄTKA I PODPIS SPRZEDAJĄCEGO  
SELLO TIENDA / FIRMA VENDEDOR  
ELADÓ SZERV BÉLYEGZŐJE / ALÁÍRÁS  
TIMBRO/FIRMA DEL RIVENDITORE  
SIGNATURE / TAMPON DU REVENDEUR



# 2

Warranty Checks  
Garantiekontrolle  
Garanční prohlídka  
Przegląd gwarancyjny  
Revisión de garantía  
Garanciális vizsga  
Controlli di garanzia  
Contrôles de garantie

Summary of performed actions / Kurze Beschreibung der ausgeführten Leistungen / stručný popis prováděných úkonů / krótki opis wykonanych czynności (w tym wymiany osprzętu) / Resumen de las operaciones realizadas / műveletek rövid leírása / Riepilogo delle operazioni eseguite / Résumé des opérations effectuées

---

---

---

---

---

---

---

---

Date / Datum / datum / data / Fecha / dátum / data / date

Seal and signature / Stempel und Unterschrift / razítko a podpis / pieczęćka i podpis / Sello y firma / bélyegző, aláírás / Timbro e firma / Tampon et signature

# 3

Warranty Checks  
Garantiekontrolle  
Garanční prohlídka  
Przegląd gwarancyjny  
Revisión de garantía  
Garanciális vizsga  
Controlli di garanzia  
Contrôles de garantie

Summary of performed actions / Kurze Beschreibung der ausgeführten Leistungen / stručný popis prováděných úkonů / krótki opis wykonanych czynności (w tym wymiany osprzętu) / Resumen de las operaciones realizadas / műveletek rövid leírása / Riepilogo delle operazioni eseguite / Résumé des opérations effectuées

---

---

---

---

---

---

---

---

Date / Datum / datum / data / Fecha / dátum / data / date

Seal and signature / Stempel und Unterschrift / razítko a podpis / pieczęćka i podpis / Sello y firma / bélyegző, aláírás / Timbro e firma / Tampon et signature

# 4

Warranty Checks  
Garantiekontrolle  
Garanční prohlídka  
Przegląd gwarancyjny  
Revisión de garantía  
Garanciális vizsga  
Controlli di garanzia  
Contrôles de garantie

Summary of performed actions / Kurze Beschreibung der ausgeführten Leistungen / stručný popis prováděných úkonů / krótki opis wykonanych czynności (w tym wymiany osprzętu) / Resumen de las operaciones realizadas / műveletek rövid leírása / Riepilogo delle operazioni eseguite / Résumé des opérations effectuées

---

---

---

---

---

---

---

---

Date / Datum / datum / data / Fecha / dátum / data / date

Seal and signature / Stempel und Unterschrift / razítko a podpis / pieczęćka i podpis / Sello y firma / bélyegző, aláírás / Timbro e firma / Tampon et signature

# 5

Warranty Checks  
Garantiekontrolle  
Garanční prohlídka  
Przegląd gwarancyjny  
Revisión de garantía  
Garanciális vizsga  
Controlli di garanzia  
Contrôles de garantie

Summary of performed actions / Kurze Beschreibung der ausgeführten Leistungen / stručný popis prováděných úkonů / krótki opis wykonanych czynności (w tym wymiany osprzętu) / Resumen de las operaciones realizadas / műveletek rövid leírása / Riepilogo delle operazioni eseguite / Résumé des opérations effectuées

---

---

---

---

---

---

---

---

Date / Datum / datum / data / Fecha / dátum / data / date

Seal and signature / Stempel und Unterschrift / razítko a podpis / pieczęćka i podpis / Sello y firma / bélyegző, aláírás / Timbro e firma / Tampon et signature

WARRANTY CARD / GARANTIEURKUNDE / ZÁRUČNÍ LIST / KARTA GWARANCYJNA / GARANTÍA / JÓTÁLLÁSI JEGY / SCHEDA DI GARANZIA / CARTE DE GARANTIE





WARRANTY CARD / GARANTIEURKUNDE / ZÁRUČNÍ LIST / KARTA GWARANCYJNA / GARANTÍA / JÓTÁLLÁSI JEGY / SCHEDA DI GARANZIA / CARTE DE GARANTIE









BICYCLE CATEGORY	1	2	3	4	5	6
<b>Typical average speed range (km/h)</b>	15 - 25	15 - 25	Irrelevant	Irrelevant	Irrelevant	30 - 55
<b>Intended drop/jump height</b>	< 15 cm	< 15 cm	< 60 cm	< 120 cm	> 120 cm	< 15 cm
<b>Intended ride purpose</b>	Commuting and leisure with moderate exertion	Leisure and travel with moderate effort	Sport and racing with medium demanding technical properties	Sport and racing with highly demanding technical properties	Extreme sports	Sports and racing with intense exertion
<b>Bike type (examples)</b>	City bikes and urban bikes	Trekking bike, travel bike, gravel bike	Cross country, marathon, mountain bikes for light terrain	Mountain bikes for moderate to heavy terrain	Downhill, dirt jump, free ride, mountain bikes for rough terrain	Road racing, time trial, triathlon
<b>Recommended riding skills</b>	No specific riding skills required	No specific riding skills required	Technical skills and experience required	Technical skills, experience and good riding/steering skills are required	Extreme technical skills, experience and riding/steering skills	Technical skills and experience required
<b>Description</b>	Applies to bikes and EPACs used on normal paved surfaces, it is assumed that tyres are maintained in contact with the ground at an average speed with infrequent breaks in tyre-to-ground contact.	Applies to bikes and EPACs and includes Condition 1 as well as unpaved and gravel roads, sidewalks, and cycleways with moderate incline. Under these conditions, contact with uneven terrain and loss of tyre-to-ground contact can occur. Jumps should be limited to 15cm or less.	Applies to bikes and EPACs and includes Condition 1 and Condition 2, as well as bumpy forest trails and cycleways, unpaved roads, uneven terrain, and unmaintained trails that require technical skills. Jumps and drops to be less than 60 cm.	Applies to bikes and EPACs and includes conditions 1, 2 and 3 or downhill trails on uneven paths at speeds less than 40 km/h or both. The jumps should be less than 120 cm.	Applies to bikes and EPACs and includes conditions 1, 2, 3 and 4, extreme jumping or downhill trails on uneven path at speeds greater than 40 km/h, or combinations thereof.	Applies to bikes and EPACs and includes Condition 1 that are used in racing or otherwise at high speeds in excess of 50km/h, such as downhill or sprinting.







BICYCLE CATEGORY	1	2	3	4	5	6
<b>Typische Durchschnittsgeschwindigkeit (km/h)</b>	15 - 25	15 - 25	Irrelevant	Irrelevant	Irrelevant	30 - 55
<b>Beabsichtigtes Drop/Sprunghöhe</b>	< 15 cm	< 15 cm	< 60 cm	< 120 cm	> 120 cm	< 15 cm
<b>Vorgesehener Fahrzweck</b>	Pendeln und Freizeit mit mäßiger Anstrengung	Freizeit und Rad fahren mit mäßiger Anstrengung	Sport und Rennräder mit mittelschweren technischen Eigenschaften	Sport- und Rennrad mit sehr anspruchsvollen technischen Eigenschaften	Extremsportarten	Sport und Rennen mit intensiver Anstrengung
<b>Fahrradtypen (Beispiele)</b>	Tourenrad (City bikes) und Urban Bikes	Trekkingrad (trekking bike), Travelbike, Schotter-Rad (gravel bike)	Cross Country, Marathon, Mountainbikes für leichtes Terrain	Mountainbikes für mittelschweres bis schweres Terrain	Downhill, Sprung über einen Erdhügel (dirt jump), Freeride, Mountainbikes für unwegsames Terrain	Straßenrennen (Road racing), Zeitfahren (time trial), Triathlon
<b>Empfohlene Fahrkenntnisse</b>	Keine besonderen Fahrkenntnisse erforderlich	Keine besonderen Fahrkenntnisse erforderlich	Technische Fähigkeiten und Erfahrung erforderlich	Technische Fähigkeiten, Erfahrung und gute Fahr-/Lenkfähigkeiten erforderlich	Extreme technische Fähigkeiten, Erfahrung und Fahr-/Lenkfähigkeiten erforderlich	Technische Fähigkeiten und Erfahrung erforderlich
<b>Beschreibung</b>	Betrifft Fahrräder und EPACs, die auf normalem Asphalt gefahren werden. Man geht davon aus, dass die Reifen bei einer durchschnittlichen Geschwindigkeit mit seltenen Unterbrechungen des Bodenkontakts in Kontakt mit dem Boden bleiben.	Betrifft Fahrräder und EPACs und umfasst Bedingung 1 sowie unbefestigte und geschotterte Straßen, Bürgersteige und Radwege mit mäßiger Steigung. Unter diesen Bedingungen kann es zum Kontakt mit unebenem Terrain und zum Verlust des Kontakts zwischen Reifen und Boden kommen. Sprünge sollten auf 15 cm oder weniger begrenzt sein.	Betrifft Fahrräder und EPACs und umfasst die Bedingungen 1 und 2 sowie holprige Wald- und Radwege, unbefestigte Straßen, unebenes Terrain und ungepflegte Wege, die technische Fähigkeiten erfordern. Sprünge und Drops müssen weniger als 60 cm betragen.	Betrifft Fahrräder und EPACs und umfasst die Bedingungen 1, 2 und 3 oder Downhill-Strecken auf unebenen Wegen mit einer Geschwindigkeit von weniger als 40 km/h oder beides. Die Sprünge sollten weniger als 120 cm betragen.	Betrifft Fahrräder und EPACs und umfasst die Bedingungen 1, 2, 3 und 4, extreme Sprünge oder Downhill-Strecken auf unebenen Wegen mit Geschwindigkeiten von mehr als 40 km/h oder Kombinationen davon.	Betrifft Fahrräder und EPACs und schließt die Bedingung 1 ein, die im Rennen oder anderweitig bei hohen Geschwindigkeiten von mehr als 50 km/h verwendet werden, z. B. Downhill oder beim Sprint.









BICYCLE CATEGORY	1	2	3	4	5	6
<b>Gamma di velocità media tipica (km/h)</b>	15 - 25	15 - 25	Non pertinente	Non pertinente	Non pertinente	30 - 55
<b>Altezza di caduta/salto prevista</b>	< 15 cm	< 15 cm	< 60 cm	< 120 cm	> 120 cm	< 15 cm
<b>Scopo di giro previsto</b>	Spostamenti e svago con moderato sforzo	Tempo libero e viaggio con sforzo moderato	Sportivo e da gara con caratteristiche tecniche moderate	Sportivo e da gara con caratteristiche tecniche estremamente impegnative	Sport estremi	Sportiva e da corsa con impegno intenso
<b>Tipo di bicicletta (esempi)</b>	Bici da città (city bikes) e bici da passeggio (urban bikes)	Bici da trekking, bici da viaggio (travel bike), gravel bicicletta	Bici da cross country (cross country), da maratona, mountain bike per terreni leggeri	Mountain bike per terreni da medio-impegnativi fino a quelli impegnativi	Bici da downhill, da salti su terreni preparati appositamente per gli sport estremi (dirt jump), da corsa libera (free ride), mountain bike per terreni pesanti	Bici da corsa, da crono (time trail), da triathlon
<b>Abilità di guida consigliate</b>	Non sono richieste abilità di guida specifiche	Non sono richieste abilità di guida specifiche	Sono necessarie competenze tecniche e pratiche	Sono necessarie competenze tecniche, pratiche e buone capacità di controllo/guida	Abilità tecniche estreme, pratiche e capacità di controllo/guida	Sono necessarie competenze tecniche e pratiche
<b>Descrizione</b>	Si applica alle bici e all'EPAC utilizzati su superfici pavimentate convenzionali, si presume che il copertone sia tenuto a contatto con il suolo a una velocità media con una rara interruzione del contatto del copertone con il suolo.	Si applica alle bici e all'EPAC e comprende la condizione 1, nonché strade sterrate e strade di ghiaia, sentieri e piste ciclabili con leggera salita. In queste condizioni, potrebbe esserci un contatto con un terreno irregolare e una perdita di contatto tra il copertone e il suolo. I salti devono essere limitati a 15 cm o meno.	Si applica alle bici e all'EPAC e include le condizioni 1 e 2, nonché sentieri forestali sconnessi e piste ciclabili, strade sterrate e terreni accidentati e sentieri accidentati che richiedono competenze tecniche. I salti e le cadute devono essere inferiori a 60 cm.	Si applica alle bici e all'EPAC e comprende le condizioni 1, 2 e 3 o sentieri di discesa su percorsi irregolari a velocità inferiori a 40 km/h o entrambe. I salti devono essere inferiori a 120 cm.	Si applica alle bici e all'EPAC e comprende le condizioni 1, 2, 3 e 4, salti estremi o piste in discesa su percorsi irregolari a velocità superiori a 40 km/h o combinazioni di tali condizioni.	Si applica alle bici e all'EPAC e comprende la condizione 1, utilizzata in gare o in altro modo a velocità superiori a 50 km/h, ad esempio durante la guida in discesa o in sprint.



BICYCLE CATEGORY	1	2	3	4	5	6
<b>Rango típico de velocidad media (km/h)</b>	15 - 25	15 - 25	Irrelevante	Irrelevante	Irrelevante	30 - 55
<b>Altura prevista de bajada/salto</b>	< 15 cm	< 15 cm	< 60 cm	< 120 cm	> 120 cm	< 15 cm
<b>Propósito previsto de conducir</b>	Desplazamientos y ocio con esfuerzo moderado	Ocio y viajes con esfuerzo moderado	Deportivo y de competición con características técnicas moderadamente exigentes	Deportivo y de competición con características técnicas muy exigentes	Deportes extremos	Deportivo y de competición con esfuerzo intenso
<b>Tipo de bicicleta (ejemplos)</b>	Bicicletas de ciudad (city bikes) y bicicletas urbanas (urban bikes)	Bicicleta de trekking (Trekking bike), bicicleta de viaje (travel bike), bicicleta de gravel	Bicicletas de cross (cross country), maratón, bicicletas de montaña para terrenos fáciles	Bicicletas de montaña para terrenos medianamente difíciles hasta difíciles	Bicicletas de descenso (downhill), saltos en terreno preparado para deportes extremos (dirt jump), freeride, Bicicletas de montaña para terrenos difíciles	Carreras en ruta, contrarreloj (time trial), triatlón
<b>Habilidades de conducción recomendadas</b>	No se requieren habilidades de conducción específicas	No se requieren habilidades de conducción específicas	Se requieren habilidades técnicas y experiencia	Se requieren habilidades técnicas, experiencia y buenas habilidades de control/manejo	Habilidades técnicas extremas, experiencia y habilidades de control/manejo	Se requieren habilidades técnicas y experiencia
<b>Descripción</b>	Se aplica a bicicletas y EPAC utilizadas en superficies pavimentadas comunes, se supone que mantiene el contacto de los neumáticos con el suelo a velocidad promedio con interrupciones poco frecuentes del contacto de los neumáticos con el suelo.	Se aplica a bicicletas y EPAC e incluye la condición 1, así como a caminos sin pavimentar y de grava, superficies y carriles bici con pendientes moderadas. En estas condiciones, puede producirse contacto con terreno irregular y pérdida de contacto de los neumáticos con el suelo. Los saltos deben limitarse a 15 cm o menos.	Se aplica a bicicletas y EPAC e incluye la condición 1 y la condición 2, así como senderos forestales bacheados y carriles bici, caminos sin pavimentar y terrenos irregulares y superficies sin acondicionar que requieren habilidades técnicas. Los saltos y bajadas deben ser inferiores a 60 cm.	Se aplica a bicicletas y EPAC e incluye condiciones 1, 2 y 3 o recorridos en descenso sobre superficies irregulares a velocidades inferiores a 40 km/h o ambas opciones. Los saltos deben ser inferiores a 120 cm.	Se aplica a bicicletas y EPAC e incluye las condiciones 1, 2, 3 y 4, saltos extremos o descensos en pavimentos irregulares a velocidades superiores a 40 km/h o combinaciones de las mismas.	Se aplica a bicicletas y EPAC e incluye la condición 1, se utilizan para carreras o de otro modo a altas velocidades superiores a 50 km/h, como descensos o carreras de velocidad (esprint).

CATÉGORIE DU VÉLO	1 	2 	3 	4 	5 	6 
<b>Plage normale de vitesse moyenne (km/h)</b>	15 - 25	15 - 25	Non pertinent	Non pertinent	Non pertinent	30 - 55
<b>Prévu pour une hauteur de chute/saut</b>	< 15 cm	< 15 cm	< 60 cm	< 120 cm	> 120 cm	< 15 cm
<b>Prévu pour le type de conduite</b>	Trajets domicile-travail et loisirs avec effort modéré	Loisirs et voyages avec effort modéré	Sport et course avec des compétences techniques modérées	Sport et course avec des caractéristiques techniques très exigeantes	Sports extrêmes	Sportif et course avec un effort intense
<b>Type de vélo (exemples)</b>	Vélos de ville et vélos urbains	Vélo de trekking, vélo de sentier, gravel	Cross country, marathon, VTT pour les terrains faciles	VTT pour terrains modérés à difficiles	Downhill, sauts sur terrain préparé pour les sports extrêmes (dirt jump), free ride, VTT sur terrains difficiles	Courses sur route, vélo contre-la-montre, triathlon
<b>Compétences de conduite recommandées</b>	Aucune compétence particulière n'est requise	Aucune compétence particulière n'est requise	Compétences techniques et expérience requises	Compétences techniques, expériences et bonnes aptitudes à la conduite requises	Compétences techniques extrêmes, expérience et compétences en contrôle/conduite requises	Compétences techniques et une expérience sont requises
<b>Description</b>	S'applique aux bicyclettes et aux EPAC utilisés sur des surfaces de pavées normales, en supposant que les pneus restent en contact avec le sol à une vitesse moyenne, avec des interruptions de contact peu fréquentes entre les pneus et le sol.	S'applique aux bicyclettes et aux EPAC et comprend la condition 1 ainsi que les routes non pavées et gravier, les trottoirs et les pistes cyclables avec des pentes modérées. Dans ces conditions, un contact avec un terrain irrégulier et une perte de contact entre le pneu et le sol peuvent se produire. Les sauts doivent être limités à 15 cm ou moins.	S'applique aux vélos et aux EPAC et comprend les conditions 1 et 2, ainsi que les sentiers forestiers et les sentiers cyclables, les routes non pavées et les terrains accidentés, ainsi que les sentiers non entretenus qui requièrent des compétences techniques particulières. Les dénivelés doivent être inférieurs à 60 cm.	S'applique aux bicyclettes et aux EPAC et comprend les conditions 1, 2 et 3 ou les descentes sur chaussée irrégulière à une vitesse inférieure à 40 km/h ou les deux. Les sauts doivent être inférieurs à 120 cm.	S'applique aux vélos et aux EPAC et comprend les conditions 1, 2, 3 et 4, les parcours de sauts extrêmes ou les descentes sur des trottoirs inégaux à des vitesses supérieures à 40 km/h ou les deux.	S'applique aux vélos et aux EPAC et inclut la condition 1 qui sont utilisés pour la course ou autrement à des vitesses élevées supérieures à 50 km/h, comme la descente ou le sprint.

BICYCLE CATEGORY	1 	2 	3 	4 	5 	6 
<b>Typický rozsah průměrné rychlosti (km/h)</b>	15 - 25	15 - 25	Nepodstatný	Nepodstatný	Nepodstatný	30 - 55
<b>Zamýšlená výška poklesu/skoku</b>	< 15 cm	< 15 cm	< 60 cm	< 120 cm	> 120 cm	< 15 cm
<b>Zamýšlený účel jízdy</b>	Dojždění a volný čas s mírnou námahou	Volný čas a cestování s mírnou námahou	Sportovní a závodní se středně náročnými technickými vlastnostmi	Sportovní a závodní s vysoce náročnými technickými vlastnostmi	Extrémní sporty	Sportovní a závodní s intenzivní námahou
<b>Typ kola (příklady)</b>	Městská kola (city bikes) a místní kola (urban bikes)	Trekingové kolo, cestovní kolo, gravel kolo	Kros (cross country), maratón, horská kola do lehkého terénu	Horská kola pro středně těžký až těžký terén	Sjezdová kola (downhill), skoky v terénu upraveném pro extrémní sporty (dirt jump, free ride, Horská kola pro těžký terén)	Závodní silniční, časovka (time trial), triatlon
<b>Doporučované jezdecké schopnosti</b>	Nevyžadují se žádné specifické jezdecké schopnosti	Nevyžadují se žádné specifické jezdecké schopnosti	Vyžadují se technické zručnosti a praxe	Vyžadují se technické zručnosti, praxe a dobré schopnosti ovládní/řízení	Extrémní technické zručnosti, praxe a schopnosti ovládní/řízení	Vyžadují se technické zručnosti a praxe
<b>Opis</b>	Vztahuje se na kola a EPAC používaná na běžných zpevněných površích, předpokládá se udržování kontaktu pláště se zemí při průměrné rychlosti se zřídka vým přerušením kontaktu pláště se zemí.	Vztahuje se na kola a EPAC a zahrnuje podmínku 1, jakož i nebezpečné a šterkové cesty, stezky a cyklostezky s mírným stupáním. Za těchto podmínek může dojít ke kontaktu s nerovným terénem a ztratě kontaktu pláště se zemí. Skoky mají být omezeny na 15 cm, nebo méně.	Vztahuje se na kola a EPAC a zahrnuje podmínku 1 a podmínku 2, jakož i hrbolaté lesní pěšiny a cyklostezky, nebezpečné cesty, nerovný terén a neupravené stezky, které vyžadují technické zručnosti. Skoky a poklesy mají být menší než 60 cm.	Vztahuje se na kola a EPAC a zahrnuje podmínky 1, 2 a 3 anebo sjezdové tratě na nerovných cestách při rychlostech méně než 40 km/h, anebo obě možnosti. Skoky mají být menší než 120 cm.	Vztahuje se na kola a EPAC a zahrnuje podmínky 1, 2, 3 a 4, extrémní skákání anebo sjezdové tratě na nerovných cestách při rychlostech vyšších než 40 km/h anebo jejich kombinace.	Vztahuje se na kola a EPAC a zahrnuje podmínku 1, které se používají při závodech anebo jinak při vysoké rychlosti převyšující 50km/h, například při jízdě z kopce anebo při sprintu.



BICYCLE CATEGORY	1	2	3	4	5	6
Typowy zakres średniej prędkości (km/h)	15 - 25	15 - 25	Nieistotny	Nieistotny	Nieistotny	30 - 55
Zamierzona wysokość upadku/ skoku	< 15 cm	< 15 cm	< 60 cm	< 120 cm	> 120 cm	< 15 cm
Zamierzony cel jazdy	Dojazdy i wypoczynek przy umiarkowanym wysiłku	Dojazdy i wypoczynek przy umiarkowanym wysiłku	Sportowy i wyścigowy z umiarkowaniem wymagającymi parametrami technicznymi	Sportowy i wyścigowy z bardzo wymagającymi parametrami technicznymi	Sporty ekstremalne	Sportowy i wyścigowy z intensywnym wysiłkiem
Typ roweru (przykłady)	Rowery miejskie (city bikes) i rowery urban (urban bikes)	Rower trekkingowy, rower podróży (travel bike), gravel rower (szutrowy)	Rower przełajowy (cross country), rowery do maratonu, rowery górskie do terenu łatwego	Rowery górskie do terenu średniego i trudnego	Rowery zjazdowe (downhill), skoki w terenie przygotowanym do sportów ekstremalnych (dirt jump), jazda freeride, rowery górskie do terenu trudnego	Wyścigi szosowe, jazda na czas (time trial), rowery triathlonowe
Zalecane umiejętności	ie są wymagane żadne szczególne umiejętności jazdy na rowerze	Nie są wymagane żadne szczególne umiejętności jazdy na rowerze.	Wymagane są umiejętności techniczne i doświadczenie	Wymagane są umiejętności techniczne, doświadczenie i dobre umiejętności kontroli/sterowania	Ekstremalne umiejętności techniczne, doświadczenie i umiejętności kontroli/sterowania	Wymagane są umiejętności techniczne i doświadczenie
Opis	Dotyczy rowerów i EPAC używanych na powierzchniach utwardzonych, oczekiwane jest utrzymywanie kontaktu opon z podłożem przy średniej prędkości z rzadkimi przerwami w kontakcie opony z podłożem.	Dotyczy rowerów i EPAC i obejmuje warunek 1 oraz drogi, szlaki i ścieżki rowerowe nieutwardzone i zwirowe z umiarkowanym nachyleniem. W takich warunkach może dojść do kontaktu opony z nierównym terenem oraz utraty kontaktu opony z podłożem. Skoki powinny być ograniczone do 15 cm lub mniej.	Dotyczy rowerów i EPAC i obejmuje warunek 1 i warunek 2 oraz wyboiste szlaki leśne i szlaki rowerowe, drogi nieutwardzone i nierówny teren oraz szlaki nieutwardzone wymagające umiejętności techniczne. Skoki i upadki powinny być mniejsze niż 60 cm.	Dotyczy rowerów i EPAC i obejmuje warunki 1, 2 i 3 oraz trasy zjazdowe na nierównych szlakach z prędkością mniejszą niż 40 km/h lub ich kombinacja. Skoki powinny być mniejsze niż 120 cm.	Dotyczy rowerów i EPAC i obejmuje warunki 1, 2, 3 i 4 oraz skoki ekstremalne lub zjazdy na nierównych trasach z prędkością większą niż 40 km/h lub ich kombinacja.	Dotyczy rowerów i EPAC i obejmuje warunek 1, które są używane w wyścigach lub w inny sposób przy dużych prędkościach przekraczających 50 km/h, na przykład podczas jazdy w dół lub podczas sprintu.



<b>BICYCLE CATEGORY</b>						
<b>Typický rozsah priemernej rýchlosti (km/h)</b>	15 - 25	15 - 25	Nepodstatný	Nepodstatný	Nepodstatný	30 - 55
<b>Zamýšľaná výška poklesu/skoku</b>	< 15 cm	< 15 cm	< 60 cm	< 120 cm	> 120 cm	< 15 cm
<b>Zamýšľaný účel jazdy</b>	Dochádzanie a voľný čas s miernou námahou	Voľný čas a cestovanie s miernou námahou	Športový a pretekársky so stredne náročnými technickými vlastnosťami	Športový a pretekársky s vysoko náročnými technickými vlastnosťami	Extrémne športy	Športový a pretekársky s intenzívnou námahou
<b>Typ bicykla (priklady)</b>	Mestské bicykle (city bikes) a miestne bicykle (urban bikes)	Trekingový bicykel, cestovný bicykel, gravel bicykel	Kros (cross country), maratón, horské bicykle pre ľahký terén	Horské bicykle pre stredne ťažký až ťažký terén	Zjazdové bicykle (downhill), skoky na teréne upravenom pre extrémne športy (dirt jump), free ride, Horské bicykle pre ťažký terén	Pretekárske cestné, časovka (time trial), triatlon
<b>Odporúčané jazdecké schopnosti</b>	Nevyžadujú sa žiadne špecifické jazdecké schopnosti	Nevyžadujú sa žiadne špecifické jazdecké schopnosti	Vyžadujú sa technické zručnosti a prax	Vyžadujú sa technické zručnosti, prax a dobré schopnosti ovládania/riadenia	Extrémne technické zručnosti, prax a schopnosti ovládania/riadenia	Vyžadujú sa technické zručnosti a prax
<b>Opis</b>	Vzťahuje sa na bicykle a EPAC používané na bežných spevnených povrchoch, predpokladá sa udržiavanie kontaktu plášťov so zemou pri priemernej rýchlosti so zriedkavým prerušením kontaktu plášťa so zemou.	Vzťahuje sa na bicykle a EPAC a zahŕňa podmienku 1, ako aj nespevnené a štrkové cesty, chodníky a cyklochodníky s miernym stúpaním. Za týchto podmienok môže dôjsť ku kontaktu s nerovným terénom a strate kontaktu plášťa so zemou. Skoky majú byť obmedzené na 15cm alebo menej.	Vzťahuje sa na bicykle a EPAC a zahŕňa podmienku 1 a podmienku 2, ako aj hrboľaté lesné chodníky a cyklochodníky, nespevnené cesty a nerovný terén a neupravené chodníky, ktoré si vyžadujú technické zručnosti. Skoky a poklesy majú byť menšie ako 60cm.	Vzťahuje sa na bicykle a EPAC a zahŕňa podmienky 1, 2 a 3 alebo zjazdové trate na nerovných chodníkoch pri rýchlostiach menej ako 40 km/h alebo obidve možnosti. Skoky majú byť menšie ako 120 cm.	Vzťahuje sa na bicykle a EPAC a zahŕňa podmienky 1, 2, 3 a 4, extrémne skákanie alebo zjazdové trate na nerovných chodníkoch pri rýchlostiach vyšších ako 40 km/h alebo ich kombinácie.	Vzťahuje sa na bicykle a EPAC a zahŕňa podmienku 1, ktoré sa používajú pri pretekoch alebo inak pri vysokej rýchlosti prevyšujúcej 50km/h, napríklad pri jazde z kopca alebo pri šprinte.



BICYCLE CATEGORY	1	2	3	4	5	6
<b>Jellemző átlagos sebességtartomány (km/h)</b>	15 - 25	15 - 25	Jelentéktelen	Jelentéktelen	Jelentéktelen	30 - 55
<b>Tervezett esési/ugrási magasság</b>	< 15 cm	< 15 cm	< 60 cm	< 120 cm	> 120 cm	< 15 cm
<b>Az utazás tervezett célja</b>	Közepes megerőltetéssel járó ingázás és szabadidős tevékenységek	Szabadidős és utazás közepes erőfeszítéssel	Közepes technikai jellemzőkkel rendelkező sport- és versenykerékpár	Igényes technikai jellemzőkkel rendelkező sport- és versenykerékpár	Extrém sportok	Intenzív terhelésre alkalmas sport- és versenykerékpár
<b>Kerékpártípus (példák)</b>	Városi kerékpárok (city bikes) és helyi kerékpárok (urban bikes)	Túrakerékpár, közúti kerékpár (travel bike), gravel kerékpár	Krossz (cross country), maraton, hegyi kerékpárok könnyű terepre	Hegyi kerékpárok közepesen nehéz és nehéz terepre	Downhill kerékpárok, extrém sportokhoz igazított terepen történő ugrások (dirt jump), free ride, Hegyi kerékpárok nehéz terepre	versenyzés, időfutam (time trial), triatlon
<b>Ajánlott kerékpározási készségek</b>	Nincs szükség különleges kerékpározási készségre	Nincs szükség különleges kerékpározási készségre	Szükséges a technikai készség és tapasztalat	Szükséges a technikai készség, tapasztalat és a vezérlés/vezetési jó képessége	Extrém technikai készség, tapasztalat és a vezérlési/vezetési képesség	Szükséges a technikai készség és tapasztalat
<b>Leírás</b>	A normál burkolt felületen használt kerékpárokról és EPAC-ekre vonatkozik, feltételezhető, hogy a gumibroncsok átlagos sebességnél a talajjal érintkezésben maradnak, a gumibroncs és a talaj közötti érintkezés ritkán szakad meg.	A kerékpárokról és az EPAC-ekre vonatkozik, és magában foglalja az 1. feltételt, valamint a burkolatlan és kavicsos utakat, járdákat és a mérsékelt emelkedésű kerékpárutakat. Ilyen körülmények között előfordulhat az egyetlen talajjal való érintkezés és a gumibroncs talajjal való érintkezésének elvesztése. Az ugrásokat legfeljebb 15 cm-re kell korlátozni.	Ez a kerékpárokról és az EPAC-ekre vonatkozik, és magában foglalja az 1. és 2. feltételt, valamint a göröngyös erdei utakat és kerékpárutakat, a burkolatlan utakat és az egyetlen terepet, valamint a nem karbantartott, technikai készségeket igénylő ösvényeket. Az esési/ugrási magasságok 60 cm-nél kisebbek legyenek.	Ez a kerékpárokról és az EPAC-ekre vonatkozik, és magában foglalja az 1., 2. és 3. feltételt, illetve egyetlen burkolaton legfeljebb 40 km/h sebességgel történő kerékpározást. Az ugrások 120 cm-nél kisebbek legyenek.	A kerékpárokról és az EPAC-ekre vonatkozik, és magában foglalja az 1., 2., 3. és 4. feltételt, illetve egyetlen burkolaton 40 km/h vagy magasabb sebességgel történő extrém ugrásokat és kerékpározást.	A kerékpárokról és az EPAC-ekre vonatkozik, és magában foglalja az 1. feltételt, amely versenyzésre vagy más módon 50km/h-meghaladó sebességgel történő használatra, például lejtőn való kerékpározásra vagy sprintelésre alkalmas.

**Vertrieb DE:**

KELLYS BICYCLES DEUTSCHLAND,  
Am Waldberg 15, 12683 Berlin

**Distributor v ČR:**

KELLYS BICYCLES CZECH REPUBLIC s.r.o.,  
Havlíčková 426, 753 01 Hranice

**Dystrybutor w PL:**

KELLYS Sp. z o.o.,  
Sportowa 6N/2, 55-200 Oława

**Distribuidor en ES:**

KELLYS BICYCLES Cía Ltda.

**Distributeur en FR:**

SAICO SA,  
213 ROUTE DE ROUFFACH LES ERENS, 68920 WETTOLSHEIM

Ver.: 20250218



**EVERY  
BIKE  
HAS A  
MISSION**



Points de collecte sur [www.quefairedemesdechets.fr](http://www.quefairedemesdechets.fr)  
Privilégiez la réparation ou le don de votre appareil !



[quefairedemesdechets.fr](http://quefairedemesdechets.fr)







EVERY  
BIKE  
HAS A  
MISSION



[KELLYSBIKE.COM](https://www.kellysbike.com)



EVERY  
BIKE  
HAS A  
MISSION

# OWNER'S MANUAL

ROAD



©KELLYS BICYCLES All rights reserved. KELLYS and KELLYS BICYCLES are protected trademarks of Kellys group.  
**KELLYSBIKE.COM | [kellys@kellysbike.com](mailto:kellys@kellysbike.com)**